

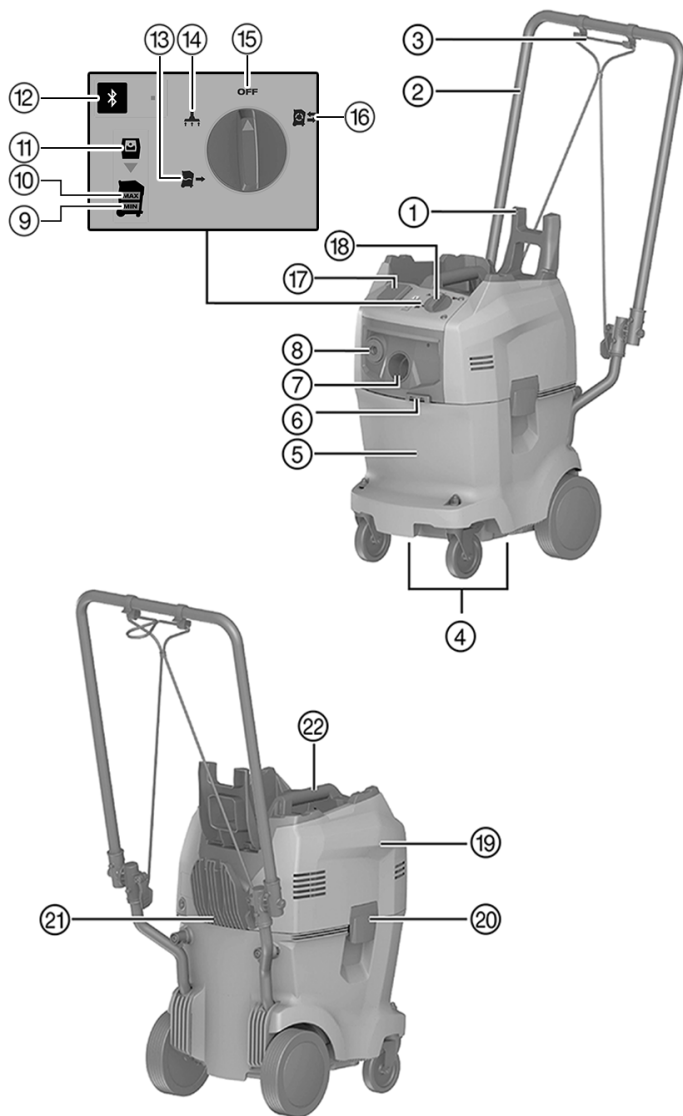

Deutsch	1
English	13
Nederlands	25
Français	37
Español	49
Português	61
Italiano	73
Dansk	85
Svenska	96
Norsk	108
Suomi	119
Eesti	130
Latviešu	141
Lietuvių	153
Magyar	165
Srpski	177
Українська	189
Български	201
Română	213
Ελληνικά	225
Türkçe	237
עברית	249

DD-WMS 100

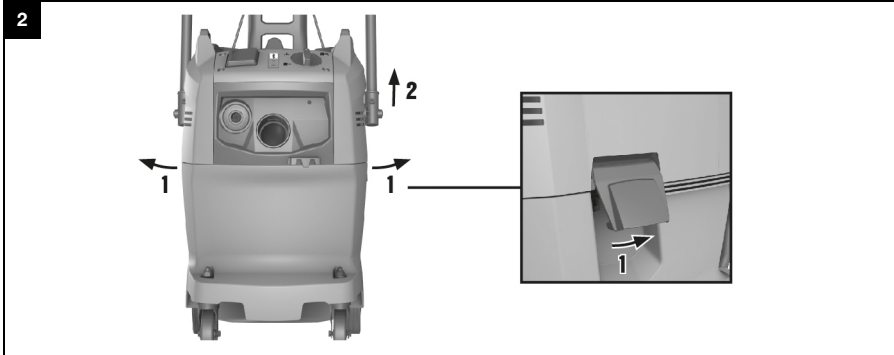



6

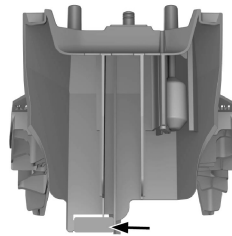
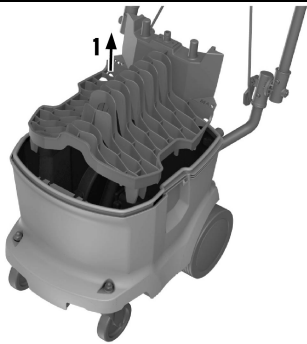

7

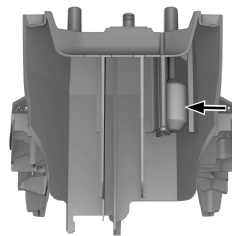
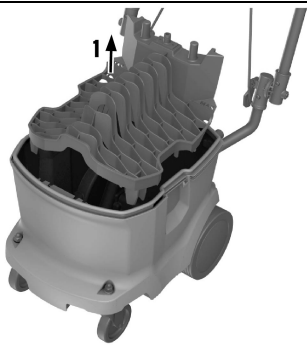

8

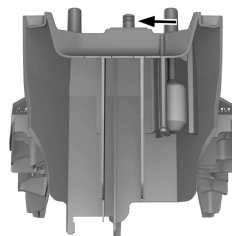
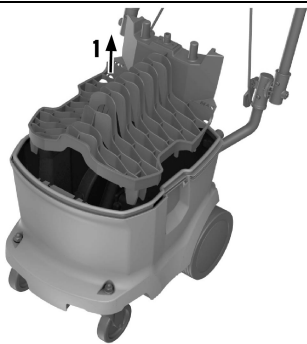

9

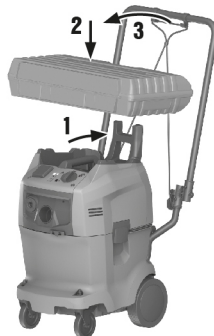

DD-WMS 100

de	Original-Bedienungsanleitung	1
en	Original operating instructions	13
nl	Oorspronkelijke handleiding	25
fr	Mode d'emploi original	37
es	Manual de instrucciones original	49
pt	Manual de instruções original	61
it	Istruzioni originali	73
da	Original brugsanvisning	85
sv	Originalbruksanvisning	96
no	Original bruksanvisning	108
fi	Alkuperäiset ohjeet	119
et	Originaalkasutusjuhend	130
lv	Originālā lietošanas instrukcija	141
lt	Originali naudojimo instrukcija	153
hu	Eredeti használati utasítás	165
sr	Originalno uputstvo za upotrebu	177
uk	Оригінальна інструкція з експлуатації	189
bg	Оригинално Ръководство за експлоатация	201
ro	Manual de utilizare original	213
el	Μετάφραση οδηγιών χρήσης από το πρωτότυπο	225
tr	Original kullanım kılavuzu	237
he	הוראות הפעלה מקוריות	249

Original-Bedienungsanleitung

1 Angaben zur Dokumentation

1.1 Zu dieser Dokumentation

- Lesen Sie vor Inbetriebnahme diese Dokumentation durch. Dies ist Voraussetzung für sicheres Arbeiten und störungsfreie Handhabung.
- Beachten Sie die Sicherheits- und Warnhinweise in dieser Dokumentation und auf dem Produkt.
- Bewahren Sie die Bedienungsanleitung immer am Produkt auf und geben Sie es nur mit dieser Anleitung an andere Personen weiter.

1.2 Zeichenerklärung

1.2.1 Warnhinweise

Warnhinweise warnen vor Gefahren im Umgang mit dem Produkt. Folgende Signalwörter werden verwendet:

GEFAHR

GEFAHR !

- ▶ Für eine unmittelbar drohende Gefahr, die zu schweren Körperverletzungen oder zum Tod führt.

WARNUNG

WARNUNG !

- ▶ Für eine möglicherweise drohende Gefahr, die zu schweren Körperverletzungen oder zum Tod führen kann.





VORSICHT

VORSICHT !

- ▶ Für eine möglicherweise gefährliche Situation, die zu leichten Körperverletzungen oder zu Sachschäden führen kann.



1.2.2 Symbole in der Dokumentation

Folgende Symbole werden in unseren Dokumentationen verwendet:

	Vor Benutzung Bedienungsanleitung lesen
	Anwendungshinweise und andere nützliche Informationen
	Umgang mit wiederverwertbaren Materialien
	Elektrogeräte und Akkus nicht in den Hausmüll werfen

1.2.3 Symbole in Abbildungen

Folgende Symbole werden in unseren Abbildungen verwendet:

	Diese Zahlen verweisen auf die jeweilige Abbildung am Anfang dieser Anleitung
3	Die Nummerierung gibt eine Abfolge der Arbeitsschritte im Bild wieder und kann von den Arbeitsschritten im Text abweichen
	Positionsnummern werden in der Abbildung Übersicht verwendet und verweisen auf die Nummern der Legende im Abschnitt Produktübersicht
	Dieses Zeichen soll ihre besondere Aufmerksamkeit beim Umgang mit dem Produkt wecken.

1.3 Produktabhängige Symbole

1.3.1 Symbole am Produkt

Folgende Symbole werden verwendet:



2154323

Deutsch

1

	Am Kran transportieren verboten
	Bluetooth (optional)

1.4 Produktinformationen

Produkte sind für den professionellen Benutzer bestimmt und dürfen nur von autorisiertem, eingewiesenem Personal bedient, gewartet und instand gehalten werden. Dieses Personal muss speziell über die auftretenden Gefahren unterrichtet sein. Vom Produkt und seinen Hilfsmitteln können Gefahren ausgehen, wenn sie von unausgebildetem Personal unsachgemäß behandelt oder nicht bestimmungsgemäß verwendet werden.

Typenbezeichnung und Seriennummer sind auf dem Typenschild angegeben.

- ▶ Übertragen Sie die Seriennummer in die nachfolgende Tabelle. Die Produktangaben benötigen Sie bei Anfragen an unsere Vertretung oder Servicestelle.

Produktangaben

Wasseraufbereitungssystem	DD-WMS 100 DD-WMS 100 BLE
Generation	01
Serien-Nr.	

1.5 Konformitätserklärung

Wir erklären in alleiniger Verantwortung, dass das hier beschriebene Produkt mit den geltenden Richtlinien und Normen übereinstimmt. Ein Abbild der Konformitätserklärung finden Sie am Ende dieser Dokumentation. Die Technischen Dokumentationen sind hier hinterlegt:

Hilti Entwicklungsgesellschaft mbH | Zulassung Geräte | Hiltistraße 6 | 86916 Kaufering, DE

2 Sicherheit

2.1 Allgemeine Sicherheitshinweise

Neben den Sicherheitshinweisen in den einzelnen Kapiteln dieser Bedienungsanleitung sind folgende Bestimmungen jederzeit strikt zu beachten.

- ▶ Lesen Sie alle Hinweise! Das Nichtbefolgen der folgenden Hinweise kann zu elektrischem Schlag, Feuer und/oder schwerwiegenden Verletzungen führen.
- ▶ Lesen Sie bei Verwendung des Gerätes in Verbindung mit einem Elektrowerkzeug vor Gebrauch die Bedienungsanleitung des Elektrowerkzeuges und beachten Sie alle Hinweise.
- ▶ Manipulationen oder Veränderungen am Gerät sind nicht erlaubt.
- ▶ Verwenden Sie das richtige Gerät. Benutzen Sie das Gerät nicht für solche Zwecke, für die es nicht vorgesehen ist, sondern nur bestimmungsgemäß und in einwandfreiem Zustand.
- ▶ Informieren Sie sich von der Arbeit mit dem Gerät über dessen Handhabung, über die Gefahren, die vom Material ausgehen können und über die Entsorgung des aufgesaugten Materials.
- ▶ Berücksichtigen Sie Umgebungseinflüsse. Benutzen Sie das Gerät nicht, wo Brand- oder Explosionsgefahr besteht.
- ▶ Das Gerät darf nur von Personen benutzt werden, die mit diesem vertraut sind, bezüglich des sicheren Gebrauches unterwiesen wurden und die daraus resultierenden Gefahren verstehen. Das Gerät ist nicht für Kinder bestimmt.
- ▶ Bewahren Sie unbenutzte Geräte sicher auf. Nicht in Gebrauch stehende Geräte sollten an einem trockenen, hochgelegenen oder abgeschlossenen Ort, außerhalb der Reichweite von Kindern, aufbewahrt werden.

2.2 Elektrische Sicherheit

- ▶ Der Anschlussstecker des Gerätes muss in die Steckdose passen. Der Stecker darf in keiner Weise verändert werden. Verwenden Sie keine Adapterstecker gemeinsam mit schutzgeerdeten Geräten. Unveränderte Stecker und passende Steckdosen verringern das Risiko eines elektrischen Schlags.
- ▶ Stecken Sie den Stecker in eine geeignete, geerdete Steckdose, welche sicher installiert und mit allen lokalen Gegebenheiten abgestimmt ist. Sollten Sie im Zweifel sein, ob die Steckdose sicher geerdet ist, lassen Sie diese durch eine qualifizierten Elektrofachkraft prüfen.



- ▶ Vermeiden Sie Körperkontakt mit geerdeten Oberflächen wie von Rohren, Heizungen, Herden und Kühlschränken. Es besteht ein erhöhtes Risiko durch elektrischen Schlag, wenn Ihr Körper geerdet ist.
- ▶ Halten Sie das Gerät von Regen fern. Das Eindringen von Wasser in ein Elektrogerät erhöht das Risiko eines elektrischen Schlags.
- ▶ Vergewissern Sie sich, dass das Netzkabel nicht in Pfützen liegt.
- ▶ Kontrollieren Sie regelmäßig die Anschlussleitung des Gerätes und lassen Sie diese bei Beschädigung von einer **Hilti** Servicestelle erneuern. Kontrollieren Sie Verlängerungsleitungen regelmäßig und ersetzen Sie diese, wenn sie beschädigt sind.
- ▶ Werden bei der Arbeit die Netzanschlussleitung und/oder das Verlängerungskabel beschädigt, dürfen Sie diese nicht berühren. Ziehen Sie den Netzstecker aus der Steckdose. Beschädigte Netzanschlussleitungen und Verlängerungskabel stellen eine Gefährdung durch elektrischen Schlag dar.
- ▶ Die Netzanschlussleitung darf nur durch den in der Bedienungsanleitung festgelegten Typ ersetzt werden.
- ▶ Zweckentfremden Sie das Kabel nicht, um das Gerät zu tragen, aufzuhängen oder um den Stecker aus der Steckdose zu ziehen. Halten Sie das Kabel fern von Hitze, Öl, scharfen Kanten oder sich bewegenden Geräteteilen. Beschädigte oder verwickelte Kabel erhöhen das Risiko eines elektrischen Schlags.
- ▶ Wenn Sie mit einem Elektrogerät im Freien arbeiten, verwenden Sie nur Verlängerungskabel, die auch für den Außenbereich geeignet sind. Die Anwendung eines für den Außenbereich geeigneten Verlängerungskabels verringert das Risiko eines elektrischen Schlags.
- ▶ Schalten Sie bei Stromunterbrechung das Gerät aus und ziehen Sie den Netzstecker heraus.
- ▶ Verwenden Sie die Gerätesteckdose nur für die Elektrowerkzeuge, die innerhalb des aufgedruckten Leistungsbereichs liegen.
- ▶ Betreiben Sie das Gerät nie in verschmutztem oder nassem Zustand. An der Geräteoberfläche haftender Staub, vor allem von leitfähigen Materialien, oder Feuchtigkeit können unter ungünstigen Bedingungen zu elektrischem Schlag führen. Lassen Sie daher, vor allem wenn häufig leitfähige Materialien bearbeitet werden, verschmutzte Geräte in regelmäßigen Abständen vom **Hilti** Service überprüfen.

2.3 Sicherheit von Personen

- ▶ Seien Sie aufmerksam, achten Sie darauf, was Sie tun, und gehen Sie mit Vernunft an die Arbeit mit dem Gerät. Verwenden Sie das Gerät nicht, wenn Sie müde sind oder unter dem Einfluss von Drogen, Alkohol oder Medikamenten stehen. Ein Moment der Unachtsamkeit beim Gebrauch des Gerätes kann zu ernsthaften Verletzungen führen.
- ▶ Der Benutzer und die sich in der Nähe aufhaltenden Personen müssen während des Einsatzes und der Wartung des Gerätes eine geeignete Schutzbrille, Schutzhelm, Gehörschutz, Schutzhandschuhe, Sicherheitsschuhe und einen leichten Atemschutz verwenden.
- ▶ Sorgen Sie für gute Belüftung des Arbeitsplatzes und tragen Sie gegebenenfalls eine Atemschutzmaske, welche für den jeweiligen Staub geeignet ist. Berühren oder Einatmen von Staub können allergische Reaktionen und/oder Atemwegserkrankungen des Benutzers oder in der Nähe befindlicher Personen hervorrufen. Bestimmter Staub wie Eichen- oder Buchenstaub gelten als krebserzeugend, besonders in Verbindung mit Zusatzstoffen zur Holzbehandlung (Chromat, Holzschutzmittel). Asbesthaltiges Material darf nur von Fachleuten gehandhabt werden.
- ▶ Betätigen Sie die Radbremsen für einen sicheren Stand des Geräts. Bei offenen Radbremsen kann sich das Gerät unkontrolliert in Bewegung setzen.
- ▶ Wenn Staubabsaug- und -auffangeinrichtungen montiert werden können, vergewissern Sie sich, dass diese angeschlossen sind und richtig verwendet werden. Das Verwenden einer Staubabsaugung kann Gefährdungen durch Staub verringern.

2.4 Sicherheitshinweise zur Anwendung

- Das Bedienpersonal muss vor der Arbeit über die Handhabung des Geräts, die vom Material ausgehenden Gefahren und die sichere Entsorgung des aufgesaugten Materials informiert werden.
- Menschen und Tiere dürfen mit diesem Gerät nicht abgesaugt werden.
- Setzen Sie das Gerät nicht im stationären Dauerbetrieb, in automatischen oder halbautomatischen Anlagen ein.
- Benutzen Sie das Gehäuse des Geräts nicht als Leiterersatz.
- Benutzen Sie das Gerät nicht unter Wasser.

2.5 Sauggut

- ▶ Gesundheitsgefährliche, brennbare und/ oder explosive Stäube dürfen nicht gesaugt werden (Magnesium-Aluminiumstaub usw.). Materialien, die heißer als 60°C sind, dürfen nicht gesaugt werden (z. B. glimmende Zigaretten, heiße Asche).



- ▶ Brennbare, explosive, aggressive Flüssigkeiten dürfen nicht gesaugt werden (Kühl- und Schmiermittel, Benzin, Lösungsmittel, Säure (pH < 5), Laugen (pH > 12,5) usw.).
- ▶ Schalten Sie das Gerät bei Austritt von Schaum oder Flüssigkeiten sofort aus.
- ▶ Tragen Sie beim Absaugen von heißem Sauggut bis max. 60°C Schutzhandschuhe.
- ▶ Tragen Sie beim Arbeiten mit mineralischem Bohrschlamm Schutzkleidung und vermeiden Sie Hautkontakt (pH > 9, ätzend).
- ▶ Vermeiden Sie den Kontakt mit basischen oder sauren Flüssigkeiten. Bei zufälligem Kontakt mit Wasser abspülen. Kommt die Flüssigkeit in die Augen, spülen Sie diese mit viel Wasser aus und nehmen Sie zusätzlich ärztliche Hilfe in Anspruch.
- ▶ Das Gerät in Staubklasse M ist geeignet für das Auf-/ Absaugen von trockenen, nicht brennbaren Stäuben, Holzspänen und gefährlichen Stäuben mit Expositionsgrenzwerten $\geq 0,1 \text{ mg/m}^3$. Je nach Gefährlichkeit der auf-/ abzugsaugenden Stäube muss das Gerät mit geeigneten Filtern ausgerüstet werden.

2.6 Sorgfältiger Umgang und Gebrauch des Gerätes

- ▶ Lassen Sie das Gerät nie unbeaufsichtigt.
- ▶ Schützen Sie das Gerät vor Frost.
- ▶ Reinigen Sie die Wasserstandsbegrenzungseinrichtung nach den Anweisungen regelmäßig mit einer Bürste und untersuchen Sie sie auf Anzeichen einer Beschädigung.
- ▶ Achten Sie beim Aufsetzen des Saugerkopfes darauf, dass Sie sich nicht klemmen und das Netzkabel nicht beschädigen. Es besteht Verletzungs- und Beschädigungsgefahr.
- ▶ Überprüfen Sie das Gerät und Zubehör auf eventuelle Beschädigungen. Vor weiterem Gebrauch müssen Schutzvorrichtungen oder leicht beschädigte Teile sorgfältig auf ihre einwandfreie und bestimmungsgemäße Funktion überprüft werden. Überprüfen Sie, ob bewegliche Teile einwandfrei funktionieren und nicht klemmen, oder ob Teile beschädigt sind. Sämtliche Teile müssen richtig montiert sein und alle Bedingungen erfüllen, um den einwandfreien Betrieb des Gerätes zu gewährleisten.
- ▶ Lassen Sie Ihr Gerät nur von qualifiziertem Fachpersonal und nur mit Original-Ersatzteilen reparieren. Damit wird sichergestellt, dass die Sicherheit des Gerätes erhalten bleibt.
- ▶ Ziehen Sie bei Nichtgebrauch des Gerätes (während Arbeitspausen), vor Pflege und Instandhaltung, vor dem Wechsel von Zubehörteilen oder dem Filterwechsel immer den Netzstecker aus der Steckdose. Diese Vorsichtsmaßnahme verhindert den unbeabsichtigten Start des Gerätes.
- ▶ Ziehen Sie das Gerät niemals am Netzkabel in eine andere Arbeitsposition. Fahren Sie mit dem Gerät nicht über das Netzkabel.
- ▶ Transportieren Sie das Gerät nicht mit einem Kran.



3 Beschreibung

3.1 Produktübersicht

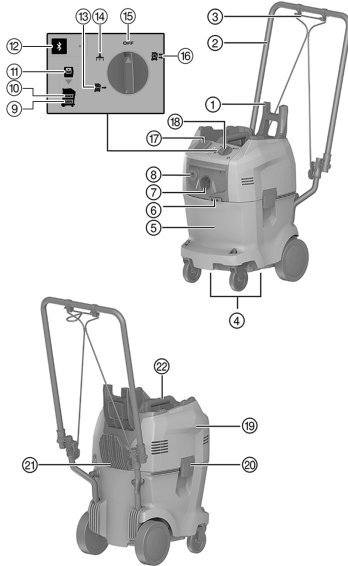

- ① Kofferhaltebügel
- ② Schiebebügel
- ③ Spanngurt
- ④ Griffmulden
- ⑤ Wasser- und Schmutzbehälter
- ⑥ Spanngurthaken
- ⑦ Saugschlauch-Einlass-Fitting
- ⑧ Wasserspeiseschlauch-Auslassfitting
- ⑨ Warnleuchte "Wasserstand zu niedrig"
- ⑩ Warnleuchte "Wasserstand zu hoch"
- ⑪ Warnleuchte "Kein Filter"
- ⑫ Taste "Bluetooth" und LED (optional)
- ⑬ Modus "Wasserversorgung"
- ⑭ Modus "Saugen"
- ⑮ Modus "Aus"
- ⑯ Modus "Recycling"
- ⑰ Gerätesteckdose (optional)
- ⑱ Geräteschalter
- ⑲ Gerätekopf
- ⑳ Verschlussklammer
- ㉑ Kabelhaken
- ㉒ Handgriff

3.2 Bestimmungsgemäße Verwendung

Das elektrisch betriebene Wasseraufbereitungssystem DD-WMS 100 ist für den Einsatz mit Diamantkernbohrgeräten zum Nassbohren bestimmt.

Verwenden Sie den DD-WMS 100 zum Absaugen von Bohrschlamm, zur Wasseraufbereitung und zur Wasserversorgung von Diamantkernbohrgeräten.

Dieses Gerät ist für den gewerblichen Gebrauch geeignet, zum Beispiel in Hotels, Schulen, Krankenhäusern, Fabriken, Läden, Büros und Vermietergeschäften.

Sie können das Gerät in folgenden Betriebsarten betreiben:

- **Recycling**
Wasserlieferung an Diamantkernbohrgeräte bei gleichzeitiger Absaugung und Filterung von Bohrschlamm.
- **Wasserversorgung**
Wasserlieferung an Diamantkernbohrgeräte ohne Absaugung.
- **Staubsauger**
Kleinere Reinigungsarbeiten.

3.3 Lieferumfang

Wasseraufbereitungssystem DD-WMS 100, Saug- und Wasserspeiseschlauch mit Anschlüssen, 1 Filterbeutel, Bedienungsanleitung



Weitere für Ihr Produkt zugelassene Systemprodukte finden Sie in Ihrem **Hilti Store** oder unter: www.hilti.group.



3.4 Bedientasten

Bedientaste	Beschreibung
	Aus
	Recyclingmodus
	Wasserversorgungsmodus
	Saugmodus
	Bluetooth (optional)

3.5 Zustände der Bluetooth-LED (optional)

Bedientaste	Zustand LED	Beschreibung
	LED aus	Bluetooth ist ausgeschaltet.
	LED pulsiert	Bluetooth ist eingeschaltet. Keine Verbindung mit anderem Gerät.
	LED blinkt	Bluetooth ist eingeschaltet. Kopplungsvorgang läuft.
	LED leuchtet	Bluetooth ist eingeschaltet. Mit anderem Gerät verbunden.

3.6 Serviceanzeigen

LED	Beschreibung
	Wasserstand zu niedrig Füllen Sie den Wasser- und Schmutzbehälter bis zur Markierung MAX .
	Wasserstand zu hoch Schalten Sie den Modus Wasserversorgung ein, bis die Serviceanzeige erlischt.
	Kein Filter Setzen Sie den Filterbeutel korrekt ein.



3.7 Anzeigesymbole und Erläuterungen am Multifunktionsdisplay Diamantkernbohrgerät (optional bei Bluetooth)

Für folgende Anzeigen muss das Diamantkernbohrgerät betriebsbereit (eingesteckt und PRCD eingeschaltet) und mit dem WMS 100 per Bluetooth verbunden sein.

Die Anzeigen können je nach Einsatzart abweichen.

Displayanzeige	Beschreibung
 Kein Filter	Der Filterbeutel fehlt oder ist nicht korrekt eingesetzt. Das WMS 100 ist nicht einsatzbereit. Setzen Sie den Filterbeutel korrekt ein.



Displayanzeige	Beschreibung
 Wasserstand zu hoch	Im Wasser- und Schmutzbehälter ist zu viel Wasser. Das WMS 100 saugt nicht. Schalten Sie den Modus Wasserversorgung ein, bis die Serviceanzeige MAX erlischt.
 Wasserstand zu niedrig	Im Wasser- und Schmutzbehälter ist zu wenig Wasser. Eine funktionierende Wasserversorgung ist nicht mehr sichergestellt. Füllen Sie den Wasser- und Schmutzbehälter bis zur Markierung MAX .
 Unbekannter Fehler	Das Diamantkernbohrgerät hat einen unbekanntem Fehlercode vom WMS 100 erhalten. Prüfen Sie das WMS 100 auf Störungen und suchen Sie in der Bedienungsanleitung des WMS 100 nach einer Lösung.



3.8 Bluetooth®

Dieses Produkt ist mit Bluetooth ausgestattet (optional).

Bluetooth ist eine drahtlose Datenübertragung, über die zwei Bluetooth-fähige Produkte über eine kurze Distanz miteinander kommunizieren können.

Um eine stabile Bluetooth-Verbindung zu gewährleisten, muss eine Sichtverbindung zwischen den miteinander verbundenen Produkten bestehen.

Bluetooth-Funktionen bei diesem Produkt

- Automatisches Einschalten und Ausschalten der Wasserversorgung im Bohrbetrieb in den Modi **Recycling**  oder **Wasserversorgung** .
- Anzeigen von Servicemeldungen am Display eines gekoppelten Diamantkernbohrgeräts.

Bluetooth ausschalten oder einschalten



Hilti Produkte werden mit ausgeschaltetem Bluetooth ausgeliefert. Bei Erstinbetriebnahme schaltet sich Bluetooth automatisch ein.

- Zum Ausschalten, drücken und halten Sie für mindestens 10 Sekunden die Taste .
- Zum Einschalten, drücken Sie die Taste .

Produkte koppeln

Die Kopplung mit dem Diamantkernbohrgerät bleibt so lange bestehen, bis das Diamantkernbohrgerät mit einem anderen WMS 100 verbunden, oder Bluetooth ausgeschaltet wird. Die Kopplung bleibt auch nach Ausschalten und Einschalten der Produkte bestehen und die Produkte verbinden sich automatisch wieder.

- Zum Koppeln mit einem **Hilti** Diamantkernbohrgerät, drücken Sie bei eingeschaltetem Bluetooth die Taste .

Sie können ein anderes Diamantkernbohrgerät in Verbindungsreichweite mit dem WMS 100 koppeln:

1. Deaktivieren Sie Bluetooth am aktuell gekoppelten Wasseraufbereitungssystem und schalten Sie danach Bluetooth wieder ein.
2. Starten Sie den Kopplungsvorgang mit dem anderen Diamantkernbohrgerät neu.



Das Zeitfenster für die Verbindung mit einem anderen Diamantkernbohrgerät beträgt 2 Minuten. Nach Ablauf der 2 Minuten wird der Verbindungsaufbau abgebrochen.

Lizenz

Bluetooth ist nicht in allen Ländern verfügbar.

Die **Bluetooth®** Wortmarke und das Logo sind eingetragene Warenzeichen im Eigentum der **Bluetooth SIG, Inc.** und der Gebrauch dieser Warenzeichen durch **Hilti** ist lizenziert.



4 Technische Daten

4.1 Wasserrecyclingsystem

Bemessungsspannung, Bemessungsstrom, Frequenz und/oder Bemessungsaufnahme entnehmen Sie bitte ihrem länderspezifischen Typenschild.

Bei Betrieb an einem Generator oder Transformator muss dessen Abgabeleistung mindestens doppelt so hoch sein wie die auf dem Typenschild des Gerätes angegebene Bemessungsaufnahme. Die Betriebsspannung des Transformators oder Generators muss jederzeit innerhalb +5 % und -15 % der Bemessungsspannung des Gerätes liegen.

Schutzklasse	I
Schutzart	IPX4
Gewicht entsprechend EPTA-Procedure 01/2003	19,7 kg
Gewicht Schlauchpaket	1,8 kg
Betriebstemperatur	3 °C ... 40 °C
Empfohlener Temperaturbereich für Transport und Lagerung (ohne Wasser im Behälter)	-25 °C ... 70 °C
Länge Saugschlauch	5 m
Druckschlauchlänge	5,1 m
Länge Netzkabel	4,8 m
Behältervolumen	32 l
Wasserfüllmenge	14 l
Volumenstrom (Luft)	74 l/s
Wasserstrom	3 l/min
Wasserdruck	7 bar

4.2 Bluetooth

Frequenzband	2.400 MHz ... 2.483 MHz
Maximal abgestrahlte Sendeleistung	10 dBm

4.3 Geräusch- und Vibrationsinformationen (gemessen nach EN 60335-2-69)

Typischer a-bewerteter Emissions-Schalldruckpegel	≤ 76 dB
Unsicherheit für die genannten Schallpegel	2 dB
Triaxialer Vibrationswert (Vibrations-Vectorsumme)	2,5 m/s ²
Unsicherheit für die genannten Vibrationswerte	≤ 0,2 m/s ²

5 Inbetriebnahme

5.1 Wasser- und Schmutzbehälter füllen

- Öffnen Sie die zwei Verschlussklammern.
- Entfernen Sie den Filterbeutel. → Seite 10
- Füllen Sie den Wasserbehälter mit Wasser, bis zur Markierung **MAX**.

Wenn die Warnleuchte **Wasserstand zu hoch** leuchtet, kann das Gerät nicht betrieben werden. Für die Modi "Wasserversorgung" und "Recycling" muss der Wasser- und Schmutzbehälter befüllt sein.

- Setzen Sie den Filterbeutel ein. → Seite 9
- Setzen Sie den Gerätekopf auf den Wasser- und Schmutzbehälter.
- Schließen Sie die zwei Verschlussklammern.



5.2 Filterbeutel einsetzen



Für die Modi **Saugen** und **Recycling** muss ein Filter eingesetzt sein.

1. Öffnen Sie die zwei Verschlussklammern.
2. Heben Sie den Gerätekopf vom Wasser- und Schmutzbehälter ab.
3. Befestigen Sie den Filter an der Filterhalterung.
4. Setzen Sie den Gerätekopf auf den Schmutzbehälter.
5. Schließen Sie die zwei Verschlussklammern.

5.3 Schlauchpaket mit Diamantkernbohrgerät verbinden

1. Schließen Sie den Saugschlauch an das Saugschlauch-Einlassfitting an.
2. Schließen Sie den Wasserspeiseschlauch an das Wasserspeiseschlauch-Auslassfitting.
3. Schließen Sie das andere Ende des Saugschlauches an den Wasserfangring des Diamantkernbohrgerätes.



Verwenden Sie dazu gegebenenfalls den Konusadapter.

4. Schließen Sie das andere Ende des Wasserspeiseschlauchs an das Diamantkernbohrgerät.

6 Bedienung

6.1 Gerät einschalten



WARNUNG

Gefahr durch elektrischen Schlag! Pflege und Instandhaltung mit eingestecktem Netzstecker können zu schweren Verletzungen und Verbrennungen führen.

- ▶ Vor allen Pflege- und Instandhaltungsarbeiten immer den Netzstecker ziehen!



WARNUNG

Gefahr durch nicht bestimmungsgemäße Verwendung!

- ▶ Diese Maschine ist nicht für die Aufnahme von gesundheitsgefährdendem Staub geeignet.



VORSICHT

Verletzungsgefahr durch unsachgemäße Bedienung!

- ▶ Das Gerät darf nur von autorisiertem, eingewiesenem Personal bedient werden. Dieses Personal muss speziell über die möglichen Gefahren unterrichtet sein.



VORSICHT

Gefahr durch nicht bestimmungsgemäße Verwendung!

- ▶ Verwenden Sie die Steckdose am Gerät nur für die Zwecke, die in dieser Anleitung beschrieben sind.



VORSICHT

Mögliche Sachschäden! Falsche Bedienung kann zu Beschädigungen am Gerät führen.

- ▶ Bei Austritt von Schaum oder Flüssigkeit das Produkt sofort abschalten.

1. Verbinden Sie das Schlauchpaket mit dem Diamantkernbohrgerät. → Seite 9
2. Wählen Sie mit dem Geräteschalter den gewünschten Modus.



6.2 Modus auswählen

Modus: Saugen

- ▶ Schalten Sie den Geräteschalter in die Stellung .



Das Wasseraufbereitungssystem ist lediglich für kleinere Reinigungsanwendungen, wie z. B. das Absaugen des Arbeitsbereichs bestimmt. Verwenden Sie es im Saugbetrieb nicht für Systemanwendungen in Kombination mit Elektrowerkzeugen.

Modus: Wasserversorgung

- ▶ Schalten Sie den Geräteschalter in die Stellung .
- ▶ Öffnen Sie die Wasserregulierung am Diamantkernbohrgerät.
 - ▶ Die Steuerung der Wassermenge erfolgt über die Wasserregulierung am Diamantkernbohrgerät.

Modus: Recycling

- ▶ Schalten Sie den Geräteschalter in die Stellung .
- ▶ Die Absaugung beginnt.
- ▶ Öffnen Sie die Wasserregulierung am Diamantkernbohrgerät.
 - ▶ Die Steuerung der Wassermenge erfolgt über die Wasserregulierung am Diamantkernbohrgerät.

6.3 Wasseraufbereitungssystem ausschalten

- ▶ Schalten Sie den Geräteschalter auf **OFF**.

6.4 Filterbeutel entfernen

1. Öffnen Sie die zwei Verschlussklammern.
2. Heben Sie den Gerätekopf vom Wasser- und Schmutzbehälter ab.



Spitze oder scharfe Gegenstände, die den Filterbeutel durchstoßen haben, können zu Verletzungen führen. Vergewissern Sie sich, dass der Filterbeutel nicht von spitzen oder scharfen Gegenständen durchstoßen wurde. Nehmen Sie den Filterbeutel vorsichtig von der Filterbeutelhalterung im Wasser- und Schmutzbehälter.

3. Schließen Sie den Filterbeutel, mit dem am Filterbeutel angebrachten Deckel.
4. Entfernen Sie den Filterbeutel.
 - ▶ Entsorgen Sie den Filterbeutel gemäß den gesetzlichen Anforderungen.
5. Setzen Sie den Gerätekopf auf den Schmutzbehälter.
6. Schließen Sie die zwei Verschlussklammern.

6.5 Schmutzbehälter entleeren

1. Öffnen Sie die zwei Verschlussklammern.
2. Heben Sie den Gerätekopf vom Wasser- und Schmutzbehälter ab.
3. Entfernen Sie den Filterbeutel. → Seite 10
4. Leeren Sie den Schmutzbehälter.
5. Säubern Sie den Wasser- und Schmutzbehälter.
6. Setzen Sie den Filterbeutel ein. → Seite 9
7. Setzen Sie den Gerätekopf auf den Schmutzbehälter.
8. Schließen Sie die zwei Verschlussklammern.

7 Pflege und Instandhaltung

7.1 Vorfilter prüfen

1. Entfernen Sie den Filterbeutelträger.
2. Prüfen Sie, ob der Vorfilter verschmutzt ist.
3. Wenn der Vorfilter verschmutzt ist, reinigen Sie ihn mit frischem Wasser.



Alternativ können Sie den Vorfilter auch mit einer Bürste oder Druckluft reinigen.



7.2 Füllstandüberwachung prüfen

VORSICHT

Mögliche Sachschäden! Falsche Bedienung kann zu Beschädigungen am Gerät führen.

- ▶ Kontrollieren und reinigen Sie die Füllstandüberwachung regelmäßig. Bei Anzeichen von Beschädigungen das Produkt sofort abschalten.

1. Entfernen Sie den Filterbeutelträger.
2. Prüfen Sie, ob der Schwimmer blockiert ist.
3. Wenn der Schwimmer blockiert ist, reinigen Sie diesen.

7.3 Gerätekopfdichtung prüfen

1. Prüfen Sie die Gerätekopfdichtung auf Verschmutzung.
2. Wenn die Gerätekopfdichtung verschmutzt ist, reinigen Sie diese mit einem Tuch.
3. Fetten Sie die Dichtung ein.

8 Transport und Lagerung

8.1 Gerätekoffer für den Transport stapeln

1. Klappen Sie den Kofferhaltebügel nach oben.
2. Stapeln Sie die Gerätekoffer mit den Haltegriffen auf den Kofferhaltebügel.



Der Kofferhaltebügel muss über den obersten Gerätekoffer ragen.
Die maximale Zuladung beträgt 25 kg.

3. Hängen Sie den Spanngurt an den Spanngurthaken ein.
4. Sichern Sie mit dem Spanngurt die Gerätekoffer gegen Verrutschen.

8.2 Lagerung

- ▶ Stellen Sie das Gerät, geschützt gegen unbefugte Benutzung, in einem trockenen Raum ab.

9 Hilfe bei Störungen

Bei Störungen, die nicht in dieser Tabelle aufgeführt sind oder die Sie nicht selbst beheben können, wenden Sie sich bitte an unseren **Hilti Service**.

9.1 Fehlersuche

Störung	Mögliche Ursache	Lösung
<p>Serviceanzeige MAX leuchtet.</p>	<p>Im Wasser- und Schmutzbehälter ist zu viel Wasser.</p> <p>Schwimmer klemmt.</p>	<ul style="list-style-type: none"> ▶ Schalten Sie den Modus Wasserversorgung ein, bis die Serviceanzeige MAX erlischt. ▶ Prüfen Sie die Füllstandüberwachung. → Seite 11
<p>Serviceanzeige MIN leuchtet und ein Warnton ertönt.</p>	<p>Im Wasser- und Schmutzbehälter ist zu wenig Wasser.</p>	<ul style="list-style-type: none"> ▶ Füllen Sie den Wasser- und Schmutzbehälter. → Seite 8
<p>Serviceanzeige Kein Filter leuchtet.</p>	<p>Filterbeutel fehlt oder ist nicht korrekt eingesetzt.</p>	<ul style="list-style-type: none"> ▶ Setzen Sie den Filterbeutel ein. → Seite 9



Störung	Mögliche Ursache	Lösung
 Serviceanzeige Unbekannter Fehler leuchtet auf.	Das Diamantkernbohrgerät hat einen unbekanntem Fehlercode vom WMS 100 erhalten.	▶ Prüfen Sie das WMS 100 auf Störungen und suchen Sie in der Bedienungsanleitung des WMS 100 nach einer Lösung.
Verbindung vom Wasserschlauch zum Gerät ist schwergängig.	Anschlussnippel trocken und/oder verschmutzt.	▶ Fetten Sie den O-Ring und das Gegenstück.
Der Filterbeutelträger wird beim anheben des Gerätekopfes mit hochgezogen	Interne Wasseranschlussteile trocken und/oder verschmutzt.	▶ Prüfen Sie die Gerätekopfdichtung. → Seite 11
Kein oder zu geringer Wasserdurchfluss, obwohl genügend Wasser im Behälter ist.	Vorfilter verstopft	▶ Prüfen Sie den Vorfilter. → Seite 10
	Verstopfte Durchgangsbohrung im Anschlussnippel des Wasserschlauchs.	▶ Durchstoßen Sie die Durchgangsbohrung mit einem Stift.
	Sieb am Wasseranschluss des Bohrgerätes ist verschmutzt.	▶ Reinigen Sie das Sieb mit einer Bürste.
Keine oder verminderte Saugleistung.	Filterbeutel ist verstopft.	▶ Wechseln Sie den Filterbeutel.
Schauglas des Durchflussanzeigers verschmutzt.	Schmutzablagerung	▶ Schrauben Sie den Durchflussanzeiger auf und reinigen Sie ihn.
Gerät läuft im REC oder VAC Modus nicht an.	Schwimmer klemmt.	▶ Prüfen Sie die Füllstandüberwachung. → Seite 11
Ein anderes Diamantkernbohrgerät hat sich automatisch per Bluetooth mit dem verwendeten Zubehör (z. B. Wasseraufbereitungssystem) verbunden.	Mehrere Diamantkernbohrgeräte sind mit dem selben Zubehör gekoppelt. Das Zubehör verbindet sich immer automatisch mit dem Diamantkernbohrgerät, das den schnellsten Verbindungsaufbau ermöglicht.	▶ Schalten Sie Bluetooth am Zubehör aus und wieder ein und verbinden Sie das Diamantkernbohrgerät erneut mit dem Zubehör.
Das WMS 100 wird vom Diamantkernbohrgerät nicht gefunden.	Bluetooth ist deaktiviert.	▶ Aktivieren Sie die Bluetooth-Funktion an den zu verbindenden Geräten. → Seite 7

10 Entsorgung

 **Hilti** Geräte sind zu einem hohen Anteil aus wiederverwertbaren Materialien hergestellt. Voraussetzung für eine Wiederverwertung ist eine sachgemäße Stofftrennung. In vielen Ländern nimmt **Hilti** Ihr Altgerät zur Verwertung zurück. Fragen Sie den **Hilti** Kundenservice oder Ihren Verkaufsberater.



- ▶ Werfen Sie Elektrowerkzeuge, Elektronische Geräte und Akkus nicht in den Hausmüll!

11 China RoHS (Richtlinie zur Beschränkung der Verwendung gefährlicher Stoffe)

Unter folgendem Link finden Sie die Tabelle gefährlicher Stoffe: qr.hilti.com/r6637919.
 Einen Link zur RoHS-Tabelle finden Sie am Ende dieser Dokumentation als QR-Code.

12 Herstellergewährleistung

- ▶ Bitte wenden Sie sich bei Fragen zu den Garantiebedingungen an Ihren lokalen **Hilti** Partner.



Original operating instructions

1 Information about the documentation

1.1 About this documentation

- Read this documentation before initial operation or use. This is a prerequisite for safe, trouble-free handling and use of the product.
- Observe the safety instructions and warnings in this documentation and on the product.
- Always keep the operating instructions with the product and make sure that the operating instructions are with the product when it is given to other persons.

1.2 Explanation of symbols used

1.2.1 Warnings

Warnings alert persons to hazards that occur when handling or using the product. The following signal words are used:

DANGER

DANGER !

- ▶ Draws attention to imminent danger that will lead to serious personal injury or fatality.

WARNING

WARNING !

- ▶ Draws attention to a potential threat of danger that can lead to serious injury or fatality.

CAUTION

CAUTION !

- ▶ Draws attention to a potentially dangerous situation that could lead to slight personal injury or damage to the equipment or other property.

1.2.2 Symbols in the documentation

The following symbols are used in our documentation:

	Read the operating instructions before use
	Instructions for use and other useful information
	Dealing with recyclable materials
	Do not dispose of electric equipment and batteries as household waste

1.2.3 Symbols in the illustrations

The following symbols are used in our illustrations:

	These numbers refer to the corresponding illustrations found at the beginning of these operating instructions.
	The numbering reflects the sequence of operations shown in the illustrations and may deviate from the steps described in the text.
	Item reference numbers are used in the overview illustrations and refer to the numbers used in the product overview section .
	These characters are intended to specifically draw your attention to certain points when handling the product.



1.3 Product-dependent symbols

1.3.1 Symbols on the product

The following symbols are used:

	Do not transport by crane
	Bluetooth (optional)

1.4 Product information

products are designed for professional users and only trained, authorized personnel are permitted to operate, service and maintain the products. This personnel must be specifically informed about the possible hazards. The product and its ancillary equipment can present hazards if used incorrectly by untrained personnel or if used not in accordance with the intended use.

The type designation and serial number are printed on the rating plate.

- ▶ Write down the serial number in the table below. You will be required to state the product details when contacting Hilti Service or your local Hilti organization to inquire about the product.

Product information

Water management system	DD-WMS 100 DD-WMS 100 BLE
Generation	01
Serial no.	

1.5 Declaration of conformity

We declare, on our sole responsibility, that the product described here complies with the applicable directives and standards. A copy of the declaration of conformity can be found at the end of this documentation.

The technical documentation is filed here:

Hilti Entwicklungsgesellschaft mbH | Tool Certification | Hiltistrasse 6 | 86916 Kaufering, Germany

2 Safety

2.1 General safety instructions

In addition to the safety instructions given in the various sections of these operating instructions, the following points must be strictly observed at all times.

- ▶ Read all the instructions. Failure to follow all the instructions listed below may result in electric shock, fire and/or serious injury.
- ▶ If the appliance is used in conjunction with an electric tool, read and follow the operating instructions for the electric tool and all the warnings.
- ▶ Modification of the appliance is not permitted.
- ▶ Use the right appliance for the job. Do not use the appliance for purposes for which it was not intended. Use it only as directed and when in faultless condition.
- ▶ Before beginning work with the appliance, find out how to operate it correctly and about any hazards associated with the materials it will be picking up and how these materials can be disposed of.
- ▶ Take the influences of the surrounding area into account. Do not use the appliance where there is a risk of fire or explosion.
- ▶ The appliance may only be used by persons who are familiar with it, have been trained on how to use it safely and who understand the resulting hazards. The appliance is not intended for use by children.
- ▶ Store appliances in a secure place when not in use. When not in use, appliances must be stored in a dry, high place or locked away out of reach of children.

2.2 Electrical safety

- ▶ The plug on the supply cord of the appliance must match the outlet. Do not change the plug in any way. Do not use adapter plugs with earthed (grounded) appliances. Unmodified plugs and matching outlets reduce risk of electric shock.



- ▶ Insert the plug in a suitable earthed/grounded power outlet which has been correctly and safely installed and is in compliance with local regulations. If you are in doubt about the effectiveness of the power outlet's earth/ground connection, have it checked by a qualified specialist.
- ▶ Avoid body contact with earthed or grounded surfaces such as pipes, radiators, cookers, stoves and refrigerators. There is an increased risk of electric shock if your body is grounded.
- ▶ Do not expose the appliance to rain. Water entering an electric appliance will increase the risk of electric shock.
- ▶ Check to ensure that the supply cord does not lie in a puddle of water.
- ▶ Check the appliance's supply cord at regular intervals and have it replaced by **Hilti Service** if damage is found. Check extension cords at regular intervals and replace them if found to be damaged.
- ▶ Do not touch the supply cord or extension cord if they are damaged while working. Disconnect the supply cord plug from the power outlet. Damaged supply cords or extension cords present a risk of electric shock.
- ▶ The electric supply cord may be replaced only with a cord of the type specified in the operating instructions.
- ▶ Do not abuse the cord. Never use the cord for carrying, pulling or unplugging the appliance. Keep the cord away from heat, oil, sharp edges or moving parts. Damaged or entangled cords increase the risk of electric shock.
- ▶ When operating an electric appliance outdoors, use only extension cords of a type suitable for outdoor use. Use of an extension cord suitable for outdoor use reduces the risk of electric shock.
- ▶ In the event of an interruption in the electric supply, switch the appliance off and unplug it from the power outlet.
- ▶ Use the built-in power outlet only for tools with ratings in the range for which the socket is rated.
- ▶ Never operate the appliance when it is dirty or wet. Dust (especially dust from conductive materials) or dampness adhering to the surface of the appliance may, under unfavorable conditions, lead to electric shock. Dirty or dusty appliances should thus be checked by **Hilti Service** at regular intervals, especially if used frequently for working on conductive materials.

2.3 Personal safety

- ▶ Stay alert, watch what you are doing and use common sense when operating the device. Do not use the tool while you are tired or under the influence of drugs, alcohol or medication. A moment of inattention while operating the tool may result in serious personal injury.
- ▶ The user and any other persons in the vicinity must wear suitable eye protection, a hard hat, ear protection, protective gloves, safety footwear and breathing protection while the appliance is in use or while maintenance work on it is being carried out.
- ▶ Make sure that the workplace is well ventilated and, where necessary, wear a respirator appropriate for the type of dust generated. Contact with or inhalation of the dust may cause allergic reactions and/or respiratory or other diseases among operators or bystanders. Certain kinds of dust are classified as carcinogenic such as oak and beech dust, especially in conjunction with additives for wood conditioning (chromate, wood preservative). Material containing asbestos may be handled only by specialists.
- ▶ Engage the wheel brakes so that the tool stands securely. If the wheel brakes are not locked, the tool can begin to roll unchecked.
- ▶ If devices are provided for the connection of dust extraction and collection facilities, ensure these are connected and properly used. Use of a vacuum cleaner can reduce dust-related hazards.

2.4 Safety instructions for use

- Before beginning work, the operating personnel must be informed on using the tool, on any hazards associated with the material and on the safe disposal of the material vacuumed up.
- Use of the appliance to clean down persons or animals is not permissible.
- Do not use the device for stationary, steady-state operation in automatic or semi-automatic systems.
- Do not use the tool casing as a substitute for a ladder.
- Do not use the tool under water.

2.5 The material picked up

- ▶ Do not use the appliance to pick up flammable or explosive dusts (magnesium or aluminum dust etc.) or dusts that present a health hazard. Do not use the appliance to pick up materials with a temperature of over 60 °C (e.g. glowing cigarettes, hot ash).



- ▶ Do not use the appliance to pick up flammable, explosive or aggressive liquids (coolants and lubricants, gasoline, solvents, acids (pH < 5), alkalies (pH > 12.5), etc.).
- ▶ Switch the appliance off immediately if foam or liquids escape from it.
- ▶ Wear protective gloves when using the appliance to pick up hot materials up to a temperature of 60 °C.
- ▶ When working with mineral drilling slurry, wear protective clothing and avoid skin contact with the slurry (pH > 9: caustic).
- ▶ Avoid contact with alkaline or acidic liquids. If contact accidentally occurs, rinse with water. In the event of the liquid coming into contact with the eyes, rinse the eyes with plenty of water and consult a doctor.
- ▶ A Dust Class M appliance is suitable for picking up dry, non-flammable dusts, liquids, wood chips and hazardous dusts with an exposure limit value of $\geq 0.1 \text{ mg/m}^3$. The appliance must be equipped with a suitable filter corresponding to the hazard classification of the dusts to be picked up.

2.6 Use and care of the appliance

- ▶ Never leave the appliance unattended.
- ▶ Protect the appliance from frost.
- ▶ Clean the water level limiting device regularly with a brush, in accordance with the instructions, and check it for signs of damage.
- ▶ When fitting the top section of the appliance, take care to avoid pinching your fingers or damaging the supply cord. This presents a risk of injury or damage.
- ▶ Check the appliance and its accessories for any damage. Guards, safety devices and any slightly damaged parts must be checked carefully to ensure that they function faultlessly and as intended. Check that moving parts function faultlessly, without sticking, and that no parts are damaged. In order to ensure faultless operation of the appliance, all parts must be fitted correctly and must meet the necessary requirements.
- ▶ Have the appliance serviced by a qualified repair person using only genuine Hilti spare parts. The safety of the appliance can thus be maintained.
- ▶ Always unplug the supply cord from the power outlet when the appliance is not in use (during breaks), before cleaning and maintenance and before changing the filter or accessories. This preventive safety measure reduces the risk of starting the appliance accidentally.
- ▶ Never use the power supply cord to pull the tool into a different working position. Do not run over the power supply cord with the tool.
- ▶ Do not transport the appliance by crane.



3 Description

3.1 Product overview

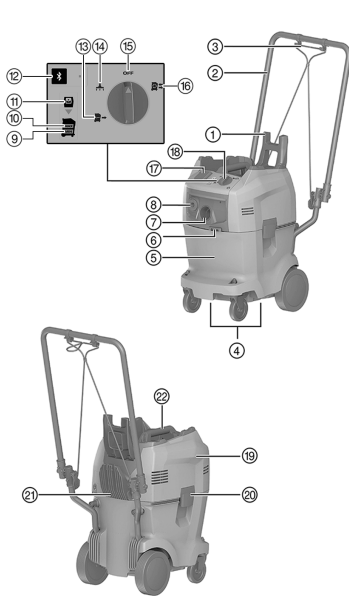

- ① Toolbox retaining bar
- ② Handlebar
- ③ Ratchet strap
- ④ Gripping areas
- ⑤ Water and waste material container
- ⑥ Hook for the ratchet strap
- ⑦ Suction hose inlet fitting
- ⑧ Water supply hose outlet fitting
- ⑨ "Water level too low" warning lamp
- ⑩ "Water level too high" warning lamp
- ⑪ "No filter" warning lamp
- ⑫ "Bluetooth" button and LED (optional)
- ⑬ "Water supply" mode
- ⑭ "Vacuum cleaner" mode
- ⑮ "Off" mode
- ⑯ "Recycling" mode
- ⑰ Power outlet on the appliance (optional)
- ⑱ Control switch
- ⑲ Top section
- ⑳ Catch
- ㉑ Supply cord hook
- ㉒ Grip

3.2 Intended use

The DD-WMS 100 electrically-powered water management system is designed for use with diamond core drilling machines for wet drilling.

Use the DD-WMS 100 to vacuum up drilling slurry, to process water and to supply water to diamond core drilling machines.

This appliance is suitable for commercial use, e.g. in hotels, schools, hospitals, factories, shops, offices and by rental companies.

The tool can be operated in the following modes:

- **Recycling**
Water supply to diamond core drilling machines plus simultaneous vacuum removal and filtering of drilling slurry.
- **Water supply mode**
Water supply to diamond core drilling machines without vacuum removal.
- **Vacuum cleaner**
Small cleaning jobs.

3.3 Items supplied

DD-WMS 100 water processing system, suction and water supply hose with connectors, 1 filter bag, operating instructions



Other system products approved for use with this product can be found at your local **Hilti Store** or at: www.hilti.group.



3.4 Control panel buttons

Operating button	Description
	Off
	Recycling mode
	Water supply mode
	Vacuum cleaner mode
	Bluetooth (optional)

3.5 Statuses of Bluetooth LEDs (optional)

Operating button	LED status	Description
	LED off	Bluetooth is switched off.
	LED pulsing	Bluetooth is switched on. No connection to another device.
	LED flashes	Bluetooth is switched on. Coupling process is running.
	LED lights up continuously	Bluetooth is switched on. Connected to another device.

3.6 Indicators

LED	Description
	The water level is too low. Fill the water and waste material container up to the MAX mark.
	The water level is too high. Switch to water supply mode until the indicator goes out.
	No filter Fit the filter bag fitted correctly.



3.7 Display symbols and explanations of multifunction display for diamond core drilling machine (optional for Bluetooth)

For the following displays, the diamond core drilling machine must be ready for operation (plugged in and PRCD switched on) and connected to the WMS 100 via Bluetooth.

The displays may differ depending on the type of application.

Display icons	Description
 No filter	The filter bag is missing or is not correctly installed. This WMS 100 is not ready for use. Fit the filter bag fitted correctly.



Display icons	Description
 The water level is too high.	Too much water in the water and waste material container. The WMS 100 produces no vacuum. Switch on the water supply mode until the MAX service indicator goes out.
 The water level is too low.	Too little water in the water and waste material container. A functioning water supply is no longer ensured. Fill the water and waste material container up to the MAX mark.
 Unknown Error	The diamond core drilling machine has received an unknown error code from the WMS 100. Check the WMS 100 for faults and consult the operating instructions of the WMS 100 for a solution.



3.8 Bluetooth®

This product is equipped with Bluetooth (optional).

Bluetooth is a wireless data transfer system with which the two Bluetooth-enabled products can communicate with each other over a short distance.

To ensure a stable Bluetooth connection, the interconnected products must be within sight of each other.

Bluetooth functions of this product

- Automatic switch-on and switch-off of the water supply when drilling in the modes **Recycling**  or **Water Supply** .
- Display of service messages on the screen of a connected diamond core drilling machine.

Switching Bluetooth on or off



Hilti products ship ex-works with Bluetooth deactivated. Bluetooth switches itself on automatically during initial operation.

- To switch off, press and hold the  button for at least 10 seconds.
- To switch on, press the .

Connecting products

Connection to the diamond core drilling machine is maintained until the diamond core drilling machine is connected to a different WMS 100, or Bluetooth is switched off. The connection is also maintained after switching the product off and on again, and the products reconnect to each other automatically.

- To connect a Hilti diamond core drilling machine, press the Bluetooth button  with Bluetooth switched on.

You can connect a different diamond core drilling machine within the connectivity range to the WMS 100:

1. Deactivate Bluetooth on the water treatment system currently connected and then switch on Bluetooth again.
2. Restart the connection process to the other diamond core drilling machine.



The time frame for the connection to a different diamond core drilling machine is approximately 2 minutes. When the 2 minutes have expired, the connection process will be canceled.

License

Bluetooth is not available in all countries.

The **Bluetooth®** word mark and the logo are registered trademarks and the property of **Bluetooth SIG, Inc.** and Hilti has been granted a license to use these trademarks.



4 Technical data

4.1 Water management system

For rated voltage, rated current, frequency and/or input power, refer to the country-specific type identification plate.

If the tool is powered by a generator or transformer, the generator or transformer's power output must be at least twice the rated input power shown on the rating plate of the tool. The operating voltage of the transformer or generator must always be within +5 % and -15 % of the rated voltage of the tool.

Protection class	I
Protection class	IPX4
Weight in accordance with EPTA procedure 01/2003	19.7 kg
Weight of the hose set	1.8 kg
Operating temperature	3 °C ... 40 °C
Recommended temperature range for transport and storage (without water in the container)	-25 °C ... 70 °C
Suction hose length	5 m
Pressure hose length	5.1 m
Supply cord length	4.8 m
Container capacity	32 ℓ
Water capacity	14 ℓ
Volumetric flow rate (air)	74 ℓ/s
Water flow rate	3 ℓ/min
Water pressure	7 bar

4.2 Bluetooth

Frequency band	2,400 MHz ... 2,483 MHz
Maximum emitted transmission power	10 dBm

4.3 Noise and vibration information (measured in accordance with EN 60335-2-69):

Typical A-weighted emission sound pressure level	≤ 76 dB
Uncertainty for the given sound levels	2 dB
Triaxial vibration value (vibration vector sum)	2.5 m/s ²
Uncertainty for the given vibration value	≤ 0.2 m/s ²

5 Before use

5.1 Filling the water and waste material container

1. Open the two catches.
2. Remove the filter bag. → page 22
3. Fill the water container with water up to the **MAX** mark.

When the “**Water level too high**” warning lamp lights, the appliance cannot be operated. The water and waste material container must be filled for the “Water supply” and “Recycling” modes.

4. Insert the filter bag. → page 21
5. Fit the top section of the appliance onto the water and waste material container.
6. Close the two catches.



5.2 Fitting the filter bag



A filter must be fitted for the **Vacuum cleaner** and **Recycling** modes.

1. Open the two catches.
2. Lift the top section of the appliance away from the water and waste material container.
3. Attach the filter to the filter holder.
4. Fit the top section of the appliance onto the waste material container.
5. Close the two catches.

5.3 Connecting the hose set to the diamond coring machine

1. Connect the suction hose to the suction hose inlet fitting.
2. Connect the water supply hose to the water supply hose outlet fitting.
3. Connect the other end of the suction hose to the water collector of the diamond core drilling machine.



Use the tapered adapter if necessary.

4. Connect the other end of the water supply hose to the diamond core drilling machine.

6 Operation

6.1 Switching the appliance on



WARNING

Electric shock hazard! Attempting care and maintenance with the supply cord connected to a power outlet can lead to severe injury and burns.

- ▶ Always unplug the supply cord before carrying out care and maintenance tasks.



WARNING

Risk of hazards through use of the product not as directed.

- ▶ This appliance is not suitable for picking up hazardous dust.



CAUTION

Risk of injury through incorrect operation.

- ▶ The appliance may be operated only by authorized, trained personnel. This personnel must be specially informed of any possible hazards.



CAUTION

Risk of hazards through use of the product not as directed.

- ▶ Use the power outlet on the appliance only for the purposes described in these operating instructions.



CAUTION

Risk of damage to the equipment or other property! Incorrect operation may lead to damage to the tool.

- ▶ Switch the product off immediately if foam or liquid escapes from it.

1. Connect the hose set to the diamond coring machine. → page 21
2. Set the control switch to the desired operating mode.



6.2 Select mode

Mode: Using vacuum cleaner mode

- ▶ Set the control switch to the position .



The water management system is designed to be used only for smaller vacuum cleaning jobs, such as cleaning up the working area. Do not use this appliance in the vacuum mode for system applications in combination with electric tools.

Mode: Water supply mode

- ▶ Set the control switch to the position .
- ▶ Open the water flow regulator on the diamond core drilling machine.
 - ▶ The water quantity is controlled by the water flow regulator on the diamond core drilling machine.

Mode: Recycling

- ▶ Set the control switch to the position .
- ▶ Open the water flow regulator on the diamond core drilling machine.
 - ▶ The water quantity is controlled by the water flow regulator on the diamond core drilling machine.

6.3 Switching off the water management system

- ▶ Set the control switch to **OFF**.

6.4 Removing the filter bag

1. Open the two catches.
2. Lift the top section of the appliance away from the water and waste material container.



Sharp or pointed objects that have pierced through the filter bag may present a risk of injury. Check to ensure that the filter bag has not been pierced by sharp or pointed objects. Carefully remove the filter bag from the filter bag holder in the water and waste material container.

3. Close the filter bag with the cap that's attached to the bag.
4. Remove the filter bag.
 - ▶ Dispose of the filter bag in accordance with the applicable legal requirements.
5. Fit the top section of the appliance onto the waste material container.
6. Close the two catches.

6.5 Emptying the waste material container

1. Open the two catches.
2. Lift the top section of the appliance away from the water and waste material container.
3. Remove the filter bag. → page 22
4. Empty the waste material container.
5. Clean the water and waste material container.
6. Insert the filter bag. → page 21
7. Fit the top section of the appliance onto the waste material container.
8. Close the two catches.

7 Care and maintenance

7.1 Checking the prefilter

1. Remove the filter bag holder.
2. Check whether the prefilter is clogged.
3. If the prefilter is clogged, clean it with fresh water.



Alternatively, a brush or compressed air can be used to clean the prefilter.



7.2 Checking the float level

CAUTION

Risk of damage to the equipment or other property! Incorrect operation may lead to damage to the tool.

- ▶ Check and clean the water level monitoring system at regular intervals. Switch the product off immediately if signs of damage are found.

1. Remove the filter bag holder.
2. Check that the float is free to move.
3. Clean the float if it does not move freely.

7.3 Checking the seal on the filter support

1. Check that the seal on the filter support is clean.
2. If the seal on the top section is dirty, clean it with a cloth.
3. Grease the seal.

8 Transport and storage

8.1 Stacking toolboxes for transport

1. Raise the toolbox retaining bar.
2. Stack the toolboxes with their grips placed over the toolbox retaining bar.



The toolbox retaining bar must project beyond topmost toolbox.
The maximum permissible additional load is 25 kg.

3. Attach the ratchet strap to the ratchet strap hook.
4. Use the ratchet strap to secure the toolboxes and prevent them slipping out of place.

8.2 Storage

- ▶ Store the appliance in a secure, dry place where it is inaccessible to unauthorized users.



9 Troubleshooting

If the trouble you are experiencing is not listed in this table or you are unable to remedy the problem by yourself, please contact **Hilti** Service.

9.1 Troubleshooting

Malfunction	Possible cause	Action to be taken
<p>The MAX service indicator lights up.</p>	Too much water in the water and waste material container.	▶ Switch to Water supply mode until the MAX indicator goes out.
	The float is stuck.	▶ Check the float level. → page 23
<p>The MIN service indicator lights up and a warning tone is emitted.</p>	Too little water in the water and waste material container.	▶ Fill the water and waste material container. → page 20



Malfunction	Possible cause	Action to be taken
 The No Filter service indicator lights up.	The filter bag is missing or is not fitted correctly.	▶ Insert the filter bag. → page 21
 The Unknown error service indicator lights up.	The diamond core drilling machine has received an unknown error code from the WMS 100.	▶ Check the WMS 100 for faults and consult the operating instructions of the WMS 100 for a solution.
The connection between the water hose and the appliance is stiff to operate.	The connecting nipple is dry and/or dirty.	▶ Grease the O-ring and the recess.
The filter bag holder is pulled up when the top section of the appliance is lifted	Internal water connector parts are dry and/or clogged.	▶ Check the seal on the filter support. → page 23
No water or too little water flows although there is adequate water in the container.	The prefilter is blocked.	▶ Check the prefilter. → page 22
	The water hose connector nipple is blocked.	▶ Use a pin to clear the hole in the nipple.
	The mesh filter on the drilling machine water connection is clogged.	▶ Clean the mesh filter with a brush.
No suction or reduced suction performance.	The filter bag is clogged.	▶ Change the filter bag.
The flow indicator sight glass is dirty.	Dirt deposits.	▶ Unscrew the flow indicator and clean it.
The appliance doesn't start in REC or VAC mode.	The float is stuck.	▶ Check the float level. → page 23
Another diamond core drilling machine has automatically connected to the accessory used (e.g. water treatment system) via Bluetooth.	Several diamond core drilling machines are connected to the same accessory. The accessory always connects automatically to the diamond core drilling machine that enables the connection to be established fastest.	▶ Switch Bluetooth on the accessory off and then on again and connect the diamond core drilling machine to the accessory again.
The WMS 100 was not found by the diamond core drilling machine.	Bluetooth is deactivated.	▶ Activate the Bluetooth function on the tools to be paired. → page 19

10 Disposal

 Most of the materials from which **Hilti** tools and appliances are manufactured can be recycled. The materials must be correctly separated before they can be recycled. In many countries, your old tools, machines or appliances can be returned to **Hilti** for recycling. Ask **Hilti** Service or your Hilti representative for further information.



- ▶ Do not dispose of power tools, electronic equipment or batteries as household waste!

11 China RoHS (guideline on restriction of the use of dangerous substances)

The following link takes you to the table of dangerous substances: qr.hilti.com/r6637919.

You will find a link to the RoHS table, in the form of a QR code, at the end of this document.



12 Manufacturer's warranty

- ▶ Please contact your local **Hilti** representative if you have questions about the warranty conditions.

Oorspronkelijke handleiding

1 Informatie over documentatie

1.1 Over deze documentatie

- Lees voor ingebruikname deze documentatie door. Dit is vereist voor veilig werken en storingsvrij gebruik.
- De veiligheidsinstructies en waarschuwingsaanwijzingen in deze documentatie en op het product in acht nemen.
- De handleiding altijd bij het apparaat bewaren en het product alleen met deze handleiding aan andere personen doorgeven.

1.2 Verklaring van de tekens

1.2.1 Waarschuwingaanwijzingen

Waarschuwingaanwijzingen waarschuwen voor gevaren bij de omgang met het product. De volgende signaalwoorden worden gebruikt:

GEVAAR

GEVAAR !

- ▶ Voor een direct dreigend gevaar dat tot ernstig letsel of tot de dood leidt.

WAARSCHUWING

WAARSCHUWING !

- ▶ Voor een mogelijke gevaar dat tot ernstig letsel of tot de dood kan leiden.





ATTENTIE

ATTENTIE !

- ▶ Voor een eventueel gevaarlijke situatie die tot licht letsel of tot materiële schade kan leiden.





1.2.2 Symbolen in de documentatie

De volgende symbolen worden in onze documentatie gebruikt:

	Handleiding vóór gebruik lezen
	Gebruikstips en andere nuttige informatie
	Omgang met recyclebare materialen
	Elektrisch gereedschap en accu 's niet met het huisvuil meegeven

1.2.3 Symbolen in afbeeldingen

De volgende symbolen worden in onze afbeeldingen gebruikt:



	Deze nummers verwijzen naar de betreffende afbeelding aan het begin van deze handleiding
	De nummering geeft een volgorde van de arbeidsstappen in de afbeelding weer en kan van de arbeidsstappen in de tekst afwijken
	Positienummers worden in de afbeelding Overzicht gebruikt en verwijzen naar de nummers van de legenda in het hoofdstuk Productoverzicht
	Dit teken vraagt om uw bijzondere aandacht bij de omgang met het product.



1.3 Productafhankelijke symbolen

1.3.1 Symbolen op het product

De volgende symbolen worden gebruikt:

	Verboden met een kraan te transporteren
	Bluetooth (optioneel)

1.4 Productinformatie

HILTI producten zijn bestemd voor de professionele gebruiker en mogen alleen door geautoriseerd, vakkundig geschoold personeel bediend, onderhouden en gerepareerd worden. Dit personeel moet speciaal op de hoogte zijn gesteld van de mogelijke gevaren. Het product en zijn hulpmiddelen kunnen gevaar opleveren als ze door ongeschoolde personen op ondeskundige wijze of niet volgens de voorschriften worden gebruikt.

De typeaanduiding en het serienummer staan op het typeplaatje.

- ▶ Voer het serienummer in de volgende tabel in. De productinformatie is nodig bij vragen aan onze dealers of service-centers.

Productinformatie

Watermanagementsysteem	DD-WMS 100 DD-WMS 100 BLE
Generatie	01
Serienr.	

1.5 Conformiteitsverklaring

Als de uitsluitend verantwoordelijken voor dit product verklaren wij dat het voldoet aan de geldende voorschriften en normen. Een afbeelding van de Conformiteitsverklaring vindt u aan het einde van deze documentatie.

De technische documentatie is hier te vinden:

Hilti Entwicklungsgesellschaft mbH | Zulassung Geräte | Hiltistraße 6 | 86916 Kaufering, DE

2 Veiligheid

2.1 Algemene veiligheidsinstructies

Naast de veiligheidsinstructies in de afzonderlijke hoofdstukken van deze handleiding moeten de volgende bepalingen altijd strikt worden opgevolgd.

- ▶ Lees alle instructies! Wanneer de volgende instructies niet worden opgevolgd, kan dit een elektrische schok, brand en/of ernstig letsel tot gevolg hebben.
- ▶ Bij gebruik van het apparaat in combinatie met een elektrisch gereedschap moet voor het gebruik de handleiding van het elektrisch gereedschap worden doorgelezen en moeten alle aanwijzingen in acht worden genomen.
- ▶ Aanpassingen of veranderingen aan het apparaat zijn niet toegestaan.
- ▶ Gebruik het apparaat op de juiste manier. Gebruik het apparaat niet voor doeleinden waarvoor het niet bestemd is, maar alleen op de juiste wijze en in correcte toestand.
- ▶ Alvorens met dit apparaat aan de slag te gaan moet informatie worden ingewonnen over de bediening van het apparaat, de gevaren die van het op te zuigen materiaal uitgaan en de veilige recycling van het opgezogen materiaal.
- ▶ Houd rekening met omgevingsinvloeden. Gebruik het apparaat niet in een omgeving waar brand- of explosiegevaar bestaat.
- ▶ Het apparaat mag alleen worden gebruikt door personen die hiermee vertrouwd zijn, in het veilige gebruik ervan geschoold zijn en de daaruit resulterende gevaren begrijpen. Het apparaat is niet geschikt voor kinderen.
- ▶ Bewaar ongebruikte apparaten op een veilige plaats. Apparaten die niet worden gebruikt dienen op een droge, hooggelegen of afgesloten plaats, buiten bereik van kinderen, bewaard te worden.



2.2 Elektrische veiligheid

- ▶ De aansluitstekker van het apparaat moet in het stopcontact passen. De stekker mag in geen geval worden veranderd. Gebruik geen adapterstekkers in combinatie met geaarde apparaten. Onveranderde stekkers en passende stopcontacten beperken het risico van een elektrische schok.
- ▶ Steek de stekker in een geschikt, geaard stopcontact, dat veilig geïnstalleerd is en aan alle ter plaatse geldende eisen voldoet. Mocht u twijfelen of de contactdoos correct geaard is, laat dit dan door een gekwalificeerde elektrotechnicus controleren.
- ▶ Voorkom aanraking van het lichaam met geaarde oppervlakken, bijvoorbeeld van buizen, verwarmingen, fornuizen en koelkasten. Er bestaat een verhoogd risico door een elektrische schok wanneer uw lichaam geaard is.
- ▶ Houd het apparaat uit de buurt van regen. Het binnendringen van water in het elektrische gereedschap vergroot het risico van een elektrische schok.
- ▶ Let erop dat de kabel niet in plassen ligt.
- ▶ Controleer regelmatig het voedingsnoer van het apparaat, en laat dit in geval van beschadiging repareren bij een **Hilti**-servicestation. Controleer de verlengsnoeren regelmatig en vervang deze wanneer ze beschadigd zijn.
- ▶ Wordt het netsnoer en/of het verlengsnoer tijdens de werkzaamheden beschadigd, dan mag u deze niet aanraken. Haal de stekker uit het stopcontact. Beschadigde netsnoeren en verlengsnoeren houden het risico van een elektrische schok in.
- ▶ De elektrische kabel mag alleen worden vervangen door het type dat in de handleiding is aangegeven.
- ▶ Gebruik de kabel niet voor een verkeerd doel, om het apparaat te dragen of op te hangen of om de stekker uit het stopcontact te trekken. Houd de kabel uit de buurt van hitte, olie, scherpe randen en bewegende gereedschapsdelen. Beschadigde of in de war geraakte kabels vergroten het risico van een elektrische schok.
- ▶ Wanneer u buitenshuis met een elektrisch apparaat werkt, dient u alleen verlengsnoeren te gebruiken die geschikt zijn voor gebruik buitenshuis. Het gebruik van een voor gebruik buitenshuis geschikt verlengsnoer beperkt het risico van een elektrische schok.
- ▶ Schakel het apparaat bij een stroomonderbreking uit en maak de stekker los uit het stopcontact.
- ▶ Gebruik het stopcontact van het apparaat alleen voor elektrisch gereedschap wat binnen het aangegeven vermogensbereik ligt.
- ▶ Gebruik het apparaat nooit in vuile of natte toestand. Vocht of stof dat zich aan het oppervlak van het apparaat hecht, met name van geleidend materiaal, kan onder ongunstige omstandigheden tot een elektrische schok leiden. Laat daarom verontreinigde apparaten, met name wanneer er vaak geleidend materiaal wordt bewerkt, regelmatig controleren door de **Hilti**-service.

2.3 Veiligheid van personen

- ▶ Wees alert, let goed op wat u doet en ga met verstand te werk bij het gebruik van het apparaat. Gebruik het apparaat niet wanneer u moe bent of onder invloed bent van drugs, alcohol of medicijnen. Een moment van onoplettendheid bij het gebruik van het apparaat kan tot ernstig letsel leiden.
- ▶ De gebruiker en personen die zich in de buurt bevinden moeten tijdens het gebruik en onderhoud van het apparaat een geschikte veiligheidsbril, een veiligheidshelm, gehoorbescherming, werkhandschoenen, veiligheidsschoenen en een licht stofmasker dragen.
- ▶ Zorg voor een goede ventilatie van het werkgebied en draag zo nodig een ademmasker dat geschikt is voor het betreffende stof. Het in contact komen met of het inademen van stof kan leiden tot allergische reacties en/of aandoeningen van de luchtwegen bij de gebruiker of personen die zich in de buurt bevinden. Bepaald stof, zoals eiken- of beukenstof, staat bekend als kankerwekkend, in het bijzonder in combinatie met houtbewerkingsmiddelen (chromaat, houtbeschermingsmiddelen). Asbesthoudend materiaal mag alleen door vakkundig personeel worden behandeld.
- ▶ Bedien de wielremmen zodat het apparaat veilig staat. Bij niet-bediende wielremmen kan het apparaat zich ongecontroleerd in beweging zetten.
- ▶ Wanneer stofzuig- of stofopvangvoorzieningen kunnen worden gemonteerd, dient u zich ervan te verzekeren dat deze zijn aangesloten en juist worden gebruikt. Het gebruik van een stofafzuiging kan de gevaren door stof beperken.

2.4 Veiligheidsinstructies bij het gebruik

- Het personeel dat met het apparaat werkt moet voorafgaand aan de werkzaamheden worden geïnformeerd over de bediening van de stofzuiger, de gevaren die van het op te zuigen materiaal uitgaan en de veilige recycling van het opgezogen materiaal.
- Dit apparaat mag niet worden gebruikt op mensen en dieren.



- Het apparaat niet continu dan wel in automatische of halfautomatische opstellingen gebruiken.
- Gebruik de behuizing van het apparaat niet als opstapje.
- Gebruik het apparaat niet onder water.

2.5 Op te zuigen materiaal

- ▶ Stofsoorten die schadelijk voor de gezondheid of brandbaar en/of explosief zijn, mogen niet worden opgezogen (magnesium-aluminiumstof enz.). Materialen die heter zijn dan 60 °C mogen niet worden opgezogen (bijvoorbeeld gloeiende sigaretten, hete as).
- ▶ Brandbare, explosieve, agressieve vloeistoffen mogen niet worden opgezogen (koel- en smeermiddelen, benzine, oplosmiddelen, zuren (pH < 5), logen (pH > 12,5) enz.).
- ▶ Schakel het apparaat onmiddellijk uit zodra er schuim of vloeistof uit komt.
- ▶ Draag werkhandschoenen wanneer hete materialen tot max. 60 °C worden opgezogen.
- ▶ Draag bij het werken met mineraal boorslib beschermende kleding en voorkom contact met de huid (pH > 9, bijtend).
- ▶ Vermijd het contact met basische of zure vloeistoffen. Spoel bij onvoorzien contact met water af. Komt de vloeistof in de ogen, spoel deze dan met veel water uit en neem contact op met een arts.
- ▶ Het apparaat met stofklasse M is geschikt voor het op-/afzuigen van droge, niet brandbare stofsoorten, houtsnippers en gevaarlijke stoffen met explosiegrenswaarden $\geq 0,1 \text{ mg/m}^3$. Afhankelijk van het gevaar van de op/af te zuigen stof moet het apparaat van geschikte filters zijn voorzien.

2.6 Gebruik en onderhoud van het apparaat

- ▶ Laat het apparaat nooit onbeheerd achter.
- ▶ Het apparaat moet tegen vorst worden beschermd.
- ▶ De waterniveaubegrenzingsinrichting moet overeenkomstig de aanwijzingen regelmatig met een borstel worden gereinigd en op beschadigingen worden gecontroleerd.
- ▶ Let er bij het plaatsen van de zuigkop op, dat u zich niet bekneelt en dat de kabel niet beschadigd raakt. Er is gevaar voor letsel en beschadiging.
- ▶ Controleer het apparaat en de toebehoren op eventuele beschadigingen. Voor verder gebruik dient zorgvuldig te worden nagegaan of de veiligheidsvoorzieningen of licht beschadigde delen correct en volgens de voorschriften functioneren. Controleer of de bewegende delen foutloos functioneren en niet klemmen en of er delen beschadigd zijn. Alle delen moeten correct gemonteerd zijn en aan alle voorwaarden voldoen om het optimaal functioneren van het apparaat te garanderen.
- ▶ Laat het apparaat alleen repareren door gekwalificeerd en vakkundig personeel en alleen met originele vervangingsonderdelen. Daarmee wordt gewaarborgd dat de veiligheid van het apparaat in stand blijft.
- ▶ Verwijder, als het apparaat niet wordt gebruikt (tijdens pauzes), voor onderhoud en reparatie en voor het vervangen van toebehoren of het vervangen van filters altijd de stekker uit het stopcontact. Deze voorzorgsmaatregel voorkomt onbedoeld starten van het apparaat.
- ▶ Verplaats het apparaat nooit in een andere werkhouding door aan de stroomkabel te trekken. Rijd het apparaat niet over de stroomkabel.
- ▶ Verplaats het apparaat niet met een kraan.



3 Beschrijving

3.1 Productoverzicht

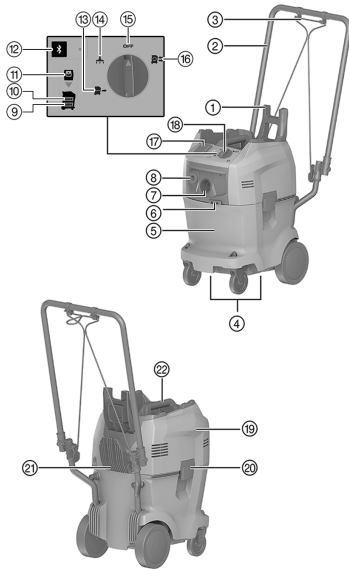

- ① Kofferbevestigingsbeugel
- ② Duwbeugel
- ③ Spanband
- ④ Handgrepen
- ⑤ Water- en vuilreservoir
- ⑥ Spanbandhaak
- ⑦ Inlaataansluiting zuigslang
- ⑧ Uitlaataansluiting watertoevoerslang
- ⑨ Waarschuwingslampje "Waterniveau te laag"
- ⑩ Waarschuwingslampje "Waterniveau te hoog"
- ⑪ Waarschuwingslampje "Geen filter"
- ⑫ Toets "Bluetooth" en LED (optioneel)
- ⑬ Modus "Watertoevoer"
- ⑭ Modus "Opzuigen"
- ⑮ Modus "Uit"
- ⑯ Modus "Recycling"
- ⑰ Stopcontact (optioneel)
- ⑱ Functieschakelaar
- ⑲ Apparaatkop
- ⑳ Sluitklemmen
- ㉑ Kabelhaken
- ㉒ Handgreep

3.2 Correct gebruikt

Het elektrisch aangedreven watermanagementsysteem DD-WMS 100 is bedoeld voor het gebruik met diamantboormachines om nat te boren.

Gebruik de DD-WMS 100 voor het opzuigen van boorslib, het filteren van koelwater en de watertoevoer van diamantboormachines.

Dit apparaat is geschikt voor professioneel gebruik, bijvoorbeeld in hotels, scholen, ziekenhuizen, fabrieken, winkels, kantoorgebouwen en verhuurbedrijven.

Het apparaat kan in de volgende functies worden gebruikt:

- **Recycling**
Watertoevoer voor diamantboormachines bij gelijktijdige afzuiging en filtering van boorslib.
- **Watertoevoer**
Watertoevoer voor diamantboormachines zonder afzuiging.
- **Stofzuiger**
Kleinere reinigingswerkzaamheden.

3.3 Standaard leveringsomvang

Watermanagementsysteem DD-WMS 100, zuig- en watertoevoerslang met aansluitingen, 1 filterzak en handleiding



Andere voor uw product vrijgegeven systeemproducten vindt u in uw **Hilti Store**, of onder: www.hilti.group.



3.4 Bedieningstoetsen

Bedienings-toets	Beschrijving
	Uit
	Recyclingmodus
	Watertoevoermodus
	Zuigmodus
	Bluetooth (optioneel)

3.5 Toestanden van de Bluetooth-LED (optioneel)

Bedienings-toets	Toestand LED	Beschrijving
	LED uit	Bluetooth is uitgeschakeld.
	LED knippert	Bluetooth is ingeschakeld. Geen verbinding met ander apparaat.
	LED knippert	Bluetooth is ingeschakeld. Koppelingsprocedure actief.
	LED brandt	Bluetooth is ingeschakeld. Verbonden met ander apparaat.

3.6 Service-indicaties

LED	Beschrijving
	Waterniveau te laag Vul het water- en vuilreservoir tot de markering MAX .
	Waterniveau te hoog Schakel de modus Watertoevoer in, tot de service-indicatie verdwijnt.
	Geen filter Breng de filterzak correct aan.



3.7 Weergavesymbolen en verklaringen op het multifunctioneel display diamantboormachine (optioneel bij Bluetooth)

Voor de volgende weergaven moet de diamantboormachine bedrijfsklaar (ingestoken en PRCD ingeschakeld) en via Bluetooth met de WMS 100 verbonden zijn.

De weergaven kunnen verschillen afhankelijk van het toepassingsgebied.

Displayweergave	Beschrijving
 Geen filter	De filterzak ontbreekt of is niet correct aangebracht. De WMS 100 is niet klaar voor gebruik. Breng de filterzak correct aan.



Displayweergave	Beschrijving
 Waterniveau te hoog	Er bevindt zich te veel water in het water- en vuilreservoir. De WMS 100 zuigt niet. Schakel de modus Watertoevoer in, tot de service-indicatie MAX verdwijnt.
 Waterniveau te laag	Er bevindt zich te weinig water in het water- en vuilreservoir. Een functionerende watertoevoer is niet meer gewaarborgd. Vul het water- en vuilreservoir tot de markering MAX .
 Onbekende fout	De diamantboormachine heeft een onbekende storingscode van de WMS 100 ontvangen. Controleer de WMS 100 op storingen en zoek in de handleiding van de WMS 100 naar een oplossing.



3.8 Bluetooth®

Dit product is met Bluetooth uitgerust (optioneel).

Bluetooth is een draadloze gegevensoverdracht, waarmee twee voor Bluetooth geschikte producten op korte afstand met elkaar kunnen communiceren.

Om een stabiele Bluetooth-verbinding te waarborgen, moet er een zichtverbinding tussen de met elkaar verbonden producten zijn.



Bluetooth-functies bij dit product

- Automatisch inschakelen en uitschakelen van de watertoevoer tijdens het boren in de modi **Recycling**  of **Watertoevoer** .
- Weergave van servicemeldingen op het display van een gekoppelde diamantboormachine.

Bluetooth uitschakelen of inschakelen



Hilti producten worden met uitgeschakelde Bluetooth geleverd. Bij het eerste gebruik wordt Bluetooth automatisch ingeschakeld.

- De toets  indrukken en minstens 10 seconden ingedrukt houden om uit te schakelen.
- De toets  indrukken om in te schakelen.

Producten koppelen

De koppeling met de diamantboormachine blijft gehandhaafd, totdat de diamantboormachine met een ander WMS 100 wordt verbonden of totdat Bluetooth wordt uitgeschakeld. De koppeling blijft ook gehandhaafd na het uitschakelen en inschakelen van de producten en de producten worden automatisch weer verbonden.

- Druk om een Hilti diamantboormachine te koppelen bij ingeschakelde Bluetooth de toets  in.

Er kan een andere diamantboormachine in het verbindingsbereik met de WMS 100 worden gekoppeld:

1. Deactiveer Bluetooth op het momenteel gekoppelde watermanagementsysteem en schakel vervolgens Bluetooth weer in.
2. Start het koppelen opnieuw met de andere diamantboormachine.



Het tijdenster voor de verbinding met een andere diamantboormachine bedraagt 2 minuten. Nadat de 2 minuten zijn verstreken, wordt de verbindingsoopbouw afgebroken.

Licentie

Bluetooth is niet in alle landen beschikbaar.

Het **Bluetooth®**-woordmerk en het -logo zijn geregistreerde handelsmerken van **Bluetooth SIG, Inc.** en het gebruik van deze handelsmerken door **Hilti** is gelicenseerd.



4 Technische gegevens

4.1 Waterrecyclingsysteem

Nominale spanning, nominale stroom, frequentie en/of nominaal opgenomen vermogen zijn te vinden op het landsspecifieke typeplaatje.

Bij aansluiting op een generator of transformator moet het afgegeven vermogen daarvan minstens twee keer zo hoog zijn dan het op het typeplaatje van het apparaat aangegeven nominaal opgenomen vermogen. De bedrijfsspanning van de transformator of generator moet te allen tijde binnen +5% en -15% van de nominale spanning van het apparaat liggen.

Veiligheidsklasse	I
Veiligheidsklasse	IPX4
Gewicht conform EPTA-procedure 01/2003	19,7 kg
Gewicht slangenpakket	1,8 kg
Bedrijfstemperatuur	3 °C ... 40 °C
Geadviseerd temperatuurgebied voor transport en opslag (zonder water in het reservoir)	-25 °C ... 70 °C
Lengte aanzuigslang	5 m
Lengte drukslangen	5,1 m
Lengte netsnoer	4,8 m
Inhoud reservoir	32 l
Waterinhoud	14 l
Volumestroom (lucht)	74 l/s
Waterdebiet	3 l/min
Waterdruk	7 bar

4.2 Bluetooth

Frequentieband	2.400 MHz ... 2.483 MHz
Maximaal uitgestraald zendvermogen	10 dBm

4.3 Geluids- en trillingsinformatie (gemeten volgens EN 60335-2-69)

Typisch A-gekwalificeerd geluidsemissieniveau	≤ 76 dB
Onzekerheid voor het genoemde geluidsniveau	2 dB
Triaxiale trillingswaarden (vibratievectorom)	2,5 m/s ²
Onzekerheid voor de genoemde trillingswaarden	≤ 0,2 m/s ²

5 Ingebruikneming

5.1 Water- en vuilreservoir vullen

1. Open de twee sluitklemmen.
2. Verwijder de filterzak. → Pagina 34
3. Vul het waterreservoir met water, tot de markering **MAX**.

Wanneer het waarschuwinglampje **Waterniveau te hoog** brandt, kan het apparaat niet gebruikt worden.

Voor de modi "Watervoorziening" en "Recycling" moet het water- en vuilreservoir gevuld zijn.

4. Breng de filterzak aan. → Pagina 33
5. Plaats de apparaatkop op het water- en vuilreservoir.
6. Sluit de twee sluitklemmen.



5.2 Filterzak aanbrengen

Voor de modi **Opzuigen** en **Recycling** moet een filter aangebracht zijn.

1. Open de twee sluitklemmen.
2. Verwijder de apparaatkop van het water- en vuilreservoir.
3. Bevestig het filter aan de filterhouder.
4. Plaats de apparaatkop op het vuilreservoir.
5. Sluit de twee sluitklemmen.

5.3 Slangenpakket op diamantboormachine aansluiten

1. Sluit de zuigslang aan op de inlaataansluiting voor de zuigslang.
2. Sluit de watertoevoerslang aan op de uitlaataansluiting van de watertoevoerslang.
3. Sluit het andere uiteinde van de zuigslang aan op de wateropvangring van de diamantboormachine.

Gebruik daartoe zo nodig de conische adapter.

4. Sluit het andere uiteinde van de watertoevoerslang aan op de diamantboormachine.

6 Bediening

6.1 Apparaat inschakelen

WAARSCHUWING

Gevaar door elektrische schok! Verzorging en onderhoud met aangesloten netsnoer kan leiden tot ernstige verwondingen en brandwonden.

- ▶ Voor alle verzorgings- en onderhoudswerkzaamheden altijd het netsnoer losmaken!

WAARSCHUWING

GEVAAR Door niet correct gebruik!

- ▶ Deze machine is niet geschikt voor de opname van stoffen die bedreigend voor de gezondheid geschikt zijn.

ATTENTIE

Gevaar voor letsel Door ondeskundige Bediening!

- ▶ Het apparaat mag alleen door geautoriseerd, vakkundig geschoold personeel worden bediend. Dit personeel moet speciaal op de hoogte zijn gesteld van de mogelijke gevaren.

ATTENTIE

GEVAAR Door niet correct gebruik!

- ▶ Gebruik de stekkerdoos op het apparaat alleen voor de doeleinden zoals beschreven in de handleiding.

ATTENTIE

Mogelijke materiële schade! Een foutieve bediening kan leiden tot beschadigingen aan het apparaat.

- ▶ Als schuim of vloeistof uit het apparaat komt, het product direct uitschakelen.

1. Verbind het slangenpakket met de diamantboormachine. → Pagina 33
2. Selecteer met de functieschakelaar de gewenste modus.



6.2 Modus selecteren

Modus: Zuigen

- ▶ Schakel de functieschakelaar in de stand .



Het watermanagementsysteem is alleen bedoeld voor kleinere reinigingstoepassingen, zoals het afzuigen van het werkgebied. Gebruik het in de zuigfunctie niet voor systeemtoepassingen in combinatie met elektrisch gereedschap.

Modus: Watertoevoer

- ▶ Schakel de functieschakelaar in de stand .
- ▶ Open de waterregeling op de diamantboormachine.
 - ▶ De regeling van de waterhoeveelheid vindt plaats via de waterregeling op de diamantboormachine.

Modus: Recycling

- ▶ Schakel de functieschakelaar in de stand .
- ▶ De afzuiging begint.
- ▶ Open de waterregeling op de diamantboormachine.
 - ▶ De regeling van de waterhoeveelheid vindt plaats via de waterregeling op de diamantboormachine.

6.3 Watermanagementsysteem uitschakelen

- ▶ Schakel de bedieningsschakelaar op .

6.4 Filterzak verwijderen

1. Open de twee sluitklemmen.
2. Verwijder de apparaatkop van het water- en vuilreservoir.



Spitse of scherpe voorwerpen die de filterzak doorboord hebben kunnen tot verwondingen leiden. Controleer dat de filterzak niet door spitse of scherpe voorwerpen doorboord is. Neem de filterzak voorzichtig van de filterzakhouder in het water- en vuilreservoir.

3. Sluit de filterzak met het op de filterzak aangebracht deksel.
4. Verwijder de filterzak.
 - ▶ Voer de filterzak af conform de wettelijke eisen.
5. Plaats de apparaatkop op het vuilreservoir.
6. Sluit de twee sluitklemmen.

6.5 Vuilreservoir legen

1. Open de twee sluitklemmen.
2. Verwijder de apparaatkop van het water- en vuilreservoir.
3. Verwijder de filterzak. → Pagina 34
4. Maak het vuilreservoir leeg.
5. Maak het water- en vuilreservoir schoon.
6. Breng de filterzak aan. → Pagina 33
7. Plaats de apparaatkop op het vuilreservoir.
8. Sluit de twee sluitklemmen.

7 Verzorging en onderhoud

7.1 Voorfilter controleren

1. Verwijder de filterzakhouder.
2. Controleer of het voorfilter vervuild is.
3. Als het voorfilter vervuild is, reinigt u dit met schoon water.



Als alternatief kunt u het voorfilter ook met een borstel of perslucht reinigen.



7.2 Vulniveaucontrole controleren

ATTENTIE

Mogelijke materiële schade! Een foutieve bediening kan leiden tot beschadigingen aan het apparaat.

- ▶ Controleer en reinig de vulniveaucontrole regelmatig. Bij aanwijzingen van beschadigingen het product direct uitschakelen.

1. Verwijder de filterzakhouder.
2. Controleer of de vlotter geblokkeerd is.
3. Als de vlotter geblokkeerd is, reinigt u deze.

7.3 Apparaatkopafdichting controleren

1. Controleer de apparaatkopafdichting op vervuiling.
2. Wanneer de apparaatkopafdichting vervuild is, reinigt u deze met een doek.
3. Vet de afdichting in.

8 Transport en opslag

8.1 Apparaatkoffers voor het transport stapelen

1. Klap de kofferbevestigingsbeugel omhoog.
2. Stapel de apparaatkoffers met de handvatten op de kofferbevestigingsbeugel.



De kofferbevestigingsbeugel moet boven de bovenste koffer uitsteken. Het maximaal toelaatbare gewicht van de inhoud bedraagt 25 kg.

3. Haak de spanband aan de spanbandbevestiging.
4. Borg met de spanband de koffers tegen wegglijden.

8.2 Opslag

- ▶ Berg het apparaat, veilig tegen onbevoegd gebruik, in een droge ruimte op.



9 Hulp bij storingen

Bij storingen die niet in deze tabellen zijn aangegeven of die niet zelf kunnen worden verholpen, kunt u zich tot onze **Hilti** service wenden.

9.1 Foutopsporing

Storing	Mogelijke oorzaak	Remedie
<p>Service-indicatie MAX brandt.</p>	<p>Er bevindt zich te veel water in het water- en vuilreservoir.</p> <p>Vlotter klemt.</p>	<p>▶ Schakel de modus Watertoevoer in, tot de service-indicatie MAX verdwijnt.</p> <p>▶ Controleer de vulniveaucontrole. → Pagina 35</p>
<p>Service-indicatie MIN brandt en er klinkt een waarschuwingssignaal.</p>	<p>Er bevindt zich te weinig water in het water- en vuilreservoir.</p>	<p>▶ Vul het water- en vuilreservoir. → Pagina 32</p>



Storing	Mogelijke oorzaak	Remedie
 Service-indicatie Geen filter brandt.	Filterzak ontbreekt of is niet correct aangebracht.	► Breng de filterzak aan. → Pagina 33
 Service-indicatie Onbekende fout gaat branden.	De diamantboormachine heeft een onbekende storingscode van de WMS 100 ontvangen.	► Controleer de WMS 100 op storingen en zoek in de handleiding van de WMS 100 naar een oplossing.
Aansluiten van de waterslang op het apparaat gaat zwaar.	Aansluitnippel droog en/of vervuild.	► Vet de O-ring en het contrastuk in.
De filterzakhouder wordt bij het optillen van de apparaatkop mee omhooggetrokken	Interne delen van wateraansluiting droog en/of vervuild.	► Controleer de apparaatkopafdichting. → Pagina 35
Geen of te weinig waterdoorstroming, hoewel zich voldoende water in het reservoir bevindt.	Voorfilter verstopt	► Controleer het voorfilter. → Pagina 34
	Verstopte doorgangsboring in de aansluitnippel van de waterslang.	► Stoot de doorgangsboring door met een pen.
	Zeef op de wateraansluiting van het boorapparaat is vervuild.	► Reinig de zeef met een borstel.
Geen of verminderd zuigvermogen.	Filterzak is verstopt.	► Vervang de filterzak.
Inspectieglas van de doorstromingsindicator vervuild.	Vuilaanslag	► Schroef de doorstromingsindicator los en reinig deze.
Apparaat start niet in de REC of VAC modus.	Vlotter klemt.	► Controleer de vulniveauctrole. → Pagina 35
Een andere diamantboormachine heeft automatisch via Bluetooth verbinding gemaakt met het gebruikte accessoire (bijv. watermanagementsysteem).	Meerdere diamantboormachines zijn met hetzelfde accessoire gekoppeld. Het accessoire maakt altijd automatisch verbinding met de diamantboormachine, waarmee de snelste verbindingsoopbouw mogelijk is.	► Schakel Bluetooth op het accessoire uit en weer in en verbind de diamantboormachine opnieuw met het accessoire.
Het WMS 100 wordt door de diamantboormachine niet gevonden.	Bluetooth is uitgeschakeld.	► Schakel de Bluetooth-functie bij de te verbinden apparaten in. → Pagina 31

10 Recycling

 Hilti apparaten zijn voor een groot deel vervaardigd uit materialen die kunnen worden gerecycled. Voor recycling is een juiste materiaalscheiding noodzakelijk. In een groot aantal landen neemt Hilti uw oude apparaat voor recycling terug. Vraag hiernaar bij de klantenservice van Hilti of bij uw verkoopadviseur.



- Geef elektrisch gereedschap, elektronische apparaten en accu's niet met het huisvuil mee!

11 China RoHS (richtlijn voor het beperken van het gebruik van gevaarlijke stoffen)

Onder de volgende link vindt u de tabel met gevaarlijke stoffen: qr.hilti.com/r6637919.

Aan het einde van deze documentatie vindt u een link naar de RoHS-tabel, als QR-code.



12 Fabriegsgarantie

- ▶ Neem bij vragen over de garantievooraarden contact op met uw lokale **Hilti** dealer.

Mode d'emploi original

1 Indications relatives à la documentation

1.1 À propos de cette documentation

- Lire intégralement la présente documentation avant la mise en service. C'est la condition préalablement requise pour assurer la sécurité du travail et un maniement sans perturbations.
- Bien respecter les consignes de sécurité et les avertissements de la présente documentation ainsi que celles figurant sur le produit.
- Toujours conserver le mode d'emploi à proximité du produit et uniquement le transmettre à des tiers avec ce mode d'emploi.

1.2 Explication des symboles

1.2.1 Avertissements

Les avertissements attirent l'attention sur des dangers liés à l'utilisation du produit. Les termes de signalisation suivants sont utilisés :



DANGER

DANGER !

- ▶ Pour un danger imminent qui peut entraîner de graves blessures corporelles ou la mort.



AVERTISSEMENT

AVERTISSEMENT !

- ▶ Pour un danger potentiel qui peut entraîner de graves blessures corporelles ou la mort.



ATTENTION

ATTENTION !

- ▶ Pour attirer l'attention sur une situation pouvant présenter des dangers entraînant des blessures corporelles légères ou des dégâts matériels.

1.2.2 Symboles dans la documentation

Les symboles suivants sont utilisés dans nos documentations :

	Lire le mode d'emploi avant d'utiliser l'appareil
	Pour des conseils d'utilisation et autres informations utiles
	Maniement des matériaux recyclables
	Ne pas jeter les appareils électriques et les accus dans les ordures ménagères

1.2.3 Symboles dans les illustrations

Les symboles suivants sont utilisés dans nos illustrations :

2	Ces chiffres renvoient à l'illustration correspondante au début du présent mode d'emploi
3	La numérotation détermine la séquence des étapes de travail dans l'image et peut se différencier de celles des étapes de travail dans le texte
11	Les numéros de position sont utilisés dans l'illustration Vue d'ensemble et renvoient aux numéros des légendes dans la section Vue d'ensemble du produit





Ce signe doit inviter à manier le produit en faisant particulièrement attention.

1.3 Symboles spécifiques au produit

1.3.1 Symboles sur le produit

Les symboles suivants sont utilisés :



Transport par pont roulant ou grue interdit



Bluetooth (en option)

1.4 Informations produit

Les produits **HILTI** sont destinés aux professionnels et ne doivent être utilisés, entretenus et réparés que par un personnel autorisé et formé. Ce personnel doit être spécialement instruit quant aux dangers inhérents à l'utilisation de l'appareil. Le produit et ses accessoires peuvent s'avérer dangereux s'ils sont utilisés de manière incorrecte par un personnel non qualifié ou de manière non conforme à l'usage prévu.

La désignation du modèle et le numéro de série figurent sur sa plaque signalétique.

- Inscrivez le numéro de série dans le tableau suivant. Les informations produit vous seront demandées lorsque vous contactez nos revendeurs ou services après-vente.

Caractéristiques produit

Système d'épuration de l'eau	DD-WMS 100 DD-WMS 100 BLE
Génération	01
N° de série	

1.5 Déclaration de conformité

Nous déclarons sous notre seule et unique responsabilité que le produit décrit ici est conforme aux directives et normes en vigueur. Une copie de la Déclaration de conformité se trouve en fin de la présente documentation.

Pour obtenir les documentations techniques, s'adresser à :

Hilti Entwicklungsgesellschaft mbH | Zulassung Geräte | Hiltistraße 6 | 86916 Kaufering, DE

2 Sécurité

2.1 Indications générales de sécurité

Outre les consignes techniques de sécurité indiquées dans les différents chapitres du présent mode d'emploi, il y a lieu de toujours respecter strictement les directives suivantes.

- Toutes les remarques doivent être lues attentivement ! Le non-respect des remarques suivantes peut entraîner une électrocution, un incendie et/ou des blessures importantes.
- Si l'appareil est utilisé avec un outil électroportatif, avant toute utilisation, lire impérativement les instructions du mode d'emploi de l'outil électroportatif et observer toutes les consignes qui y figurent.
- Toute manipulation ou modification de l'appareil est interdite.
- Utiliser l'appareil approprié. Ne pas utiliser l'appareil à des fins non prévues, mais seulement conformément aux spécifications et dans un excellent état.
- Avant la mise en service du produit, s'informer sur son maniement, les dangers engendrés par les matériaux et l'élimination en toute sécurité des matériaux aspirés.
- Prêter attention aux influences de l'environnement de l'espace de travail. Ne pas utiliser l'appareil dans des endroits présentant un danger d'incendie ou d'explosion.
- L'appareil doit uniquement être utilisé par des personnes qui connaissent bien l'appareil, ont été formées quant à son utilisation en toute sécurité et comprennent les dangers qui en résultent. L'appareil n'est pas destiné aux enfants.
- Conserver les appareils non utilisés en toute sécurité. Tous les appareils non utilisés doivent être rangés dans un endroit sec, en hauteur ou fermé à clé, hors de portée des enfants.



2.2 Sécurité relative au système électrique

- ▶ La fiche de secteur de l'appareil doit être appropriée à la prise de courant. Ne jamais modifier la fiche de quelque façon que ce soit. Ne pas utiliser de fiches d'adaptateur avec des appareils avec mise à la terre. Les fiches non modifiées et les prises de courant appropriées réduisent le risque de choc électrique.
- ▶ Brancher la fiche dans une prise appropriée, convenablement mise à la terre, installée en toute sécurité et conforme à toutes les exigences locales. S'il n'est pas certain que la prise est bien mise à la terre, la faire vérifier par un électricien qualifié.
- ▶ Éviter le contact physique avec des surfaces mises à la terre tels que tuyaux, radiateurs, cuisinières et réfrigérateurs. Il y a un risque élevé de choc électrique au cas où votre corps serait relié à la terre.
- ▶ Ne pas exposer l'appareil à la pluie. La pénétration d'eau dans un appareil électrique augmente le risque d'un choc électrique.
- ▶ S'assurer que le câble d'alimentation secteur ne repose pas dans des flaques.
- ▶ Contrôler régulièrement les câbles de raccordement de l'appareil et les faire remplacer par un S.A.V. **Hilti** s'ils sont endommagés. Contrôler régulièrement les câbles de rallonge et les remplacer s'ils sont endommagés.
- ▶ Si le cordon d'alimentation secteur et/ou le câble de rallonge sont endommagés pendant le travail, ne pas les toucher. Débrancher la fiche de la prise. Tous cordons d'alimentation secteur et câbles de rallonge endommagés représentent un danger d'électrocution.
- ▶ Le câble d'alimentation doit uniquement être remplacé par un câble conforme au type indiqué dans le présent mode d'emploi.
- ▶ Ne pas utiliser le câble à d'autres fins que celles prévues, ne pas utiliser le câble pour porter l'appareil ou pour l'accrocher ou encore pour le débrancher de la prise de courant. Maintenir le câble éloigné des sources de chaleur, des parties grasses, des bords tranchants ou des parties de l'appareil en rotation. Un câble endommagé ou torsadé augmente le risque d'un choc électrique.
- ▶ Si l'appareil électrique est utilisé à l'extérieur, utiliser uniquement une rallonge homologuée pour les applications extérieures. L'utilisation d'une rallonge électrique homologuée pour les applications extérieures réduit le risque d'un choc électrique.
- ▶ En cas de coupure de courant, arrêter l'appareil et retirer la fiche de la prise de courant.
- ▶ N'utiliser la prise de l'appareil que pour brancher des outils électriques opérant à l'intérieur de la plage de puissance imprimée.
- ▶ Ne jamais faire fonctionner l'appareil s'il est encrassé ou mouillé. Dans de mauvaises conditions d'utilisation, la poussière collée à la surface de l'appareil, surtout la poussière de matériaux conducteurs, ou l'humidité, peut entraîner une électrocution. C'est pourquoi il convient de faire réviser les appareils encrassés par le S.A.V. **Hilti** à intervalles réguliers, surtout s'ils sont fréquemment utilisés sur des matériaux conducteurs.

2.3 Sécurité des personnes

- ▶ Rester vigilant, surveiller ses gestes. Faire preuve de bon sens en utilisant l'appareil. Ne pas utiliser l'appareil en cas de fatigue ou sous l'influence de drogues, d'alcool ou de médicaments. Un moment d'inattention lors de l'utilisation de l'appareil peut causer de sérieuses blessures.
- ▶ L'utilisateur et les personnes se trouvant à proximité pendant l'utilisation et l'entretien de l'appareil doivent porter des lunettes de protection adaptées, un casque de protection, un casque antibruit, des gants de protection, des chaussures de sécurité et un masque respiratoire léger.
- ▶ Veiller à ce que le poste de travail soit bien ventilé et porter, le cas échéant, un masque de protection respiratoire adapté au type de poussières. Le contact ou l'aspiration de poussière peut provoquer des réactions allergiques et/ou des maladies respiratoires de l'utilisateur ou de toute personne se trouvant à proximité. Certaines poussières, telles que des poussières de chêne ou de hêtre, sont réputées être cancérigènes, en particulier lorsqu'elles sont combinées à des additifs destinés au traitement du bois (chromate, produit de protection du bois). Les matériaux contenant de l'amiante doivent seulement être manipulés par un personnel spécialisé.
- ▶ Actionner les freins de roue pour garantir une bonne stabilité de l'appareil. Si les freins de roue ne sont pas actionnés, l'appareil peut se mettre en mouvement de manière incontrôlée.
- ▶ Si des dispositifs servent à aspirer ou à recueillir les poussières doivent être utilisés, s'assurer qu'ils sont effectivement raccordés et correctement utilisés. L'utilisation d'un dispositif d'aspiration peut réduire les risques dus aux poussières.

2.4 Consignes de sécurité relatives à l'utilisation

- Avant de travailler, le personnel opérateur doit être informé sur le maniement de l'appareil et sur les dangers dus aux matières ainsi que sur l'élimination sûre des matières aspirées.



- Il est interdit d'utiliser cet appareil pour aspirer sur des êtres humains ou des animaux.
- Ne pas utiliser l'appareil dans des installations à fonctionnement continu, automatique ou semi-automatique.
- Ne pas se servir du carter de l'appareil comme échelle.
- Ne pas utiliser l'appareil sous l'eau.

2.5 Matériau aspiré

- ▶ Il est interdit d'aspirer des poussières nuisibles à la santé, inflammables et/ou explosives (poussières de magnésium-aluminium, etc.). Les matériaux qui sont plus chauds que 60 °C ne doivent pas être aspirés (p. ex. cigarettes mal éteintes, cendres chaudes).
- ▶ Il est interdit d'aspirer des liquides inflammables, explosifs, agressifs (agents réfrigérants et lubrifiants, essence, solvants, acides (pH < 5), lessives alcalines (pH > 12,5), etc.).
- ▶ Arrêter immédiatement l'appareil si de la mousse ou des liquides en sortent.
- ▶ Porter des gants pour aspirer des matériaux brûlants jusqu'à une température max. de 60 °C.
- ▶ Lors de travaux avec boues de forage minérales, porter des vêtements de protection et éviter tout contact avec la peau (pH > 9 corrosif).
- ▶ Éviter tout contact avec des liquides basiques ou acides. En cas de contact par mégarde, rincer soigneusement avec de l'eau. Si le liquide rentre dans les yeux, les rincer abondamment à l'eau et consulter en plus un médecin.
- ▶ Dans la classe de poussières M, l'appareil convient pour aspirer des poussières sèches, non inflammables, des copeaux de bois et des poussières nocives ayant des valeurs limites d'exposition $\cong 0,1 \text{ mg/m}^3$. L'appareil doit être équipé avec les filtres appropriés en fonction de la dangerosité des poussières à aspirer.

2.6 Utilisation et emploi soigneux de l'appareil

- ▶ Ne jamais laisser l'appareil sans surveillance.
- ▶ Protéger l'appareil du gel.
- ▶ Nettoyer régulièrement le dispositif de jaugeage d'eau à l'aide d'une brosse et vérifier qu'il ne présente pas de signes d'endommagements.
- ▶ Lors de la mise en place de la tête aspirante, veiller à ne pas se coincer et à ne pas endommager le câble d'alimentation réseau. Il y a risque de blessures et d'endommagement.
- ▶ Vérifier que l'appareil et l'accessoire ne présentent pas d'éventuels dommages. Avant toute autre utilisation, les dispositifs de sécurité et les pièces légèrement endommagées doivent être soigneusement contrôlés pour garantir un excellent fonctionnement, conforme aux spécifications. Vérifier que toutes les pièces mobiles fonctionnent parfaitement et ne coincent pas, et que les pièces ne sont pas abîmées. Toutes les pièces doivent être montées correctement et remplir toutes les conditions propres à garantir le parfait fonctionnement de l'appareil.
- ▶ L'appareil doit uniquement être réparé par un personnel qualifié et seulement avec des pièces de rechange d'origine. Ceci permet d'assurer la sécurité de l'appareil.
- ▶ Toujours débrancher la fiche d'alimentation de la prise lorsque l'appareil n'est pas utilisé (pendant les pauses), avant le nettoyage et l'entretien, le remplacement de pièces d'accessoires ou le changement de filtre. Cette mesure de précaution empêche une mise en fonctionnement par mégarde de l'appareil.
- ▶ Ne jamais tirer l'appareil par le cordon d'alimentation pour le mettre dans une autre position de travail. Ne pas rouler sur le cordon d'alimentation avec l'appareil.
- ▶ Ne jamais transporter l'appareil à l'aide d'une grue.



3 Description

3.1 Vue d'ensemble du produit

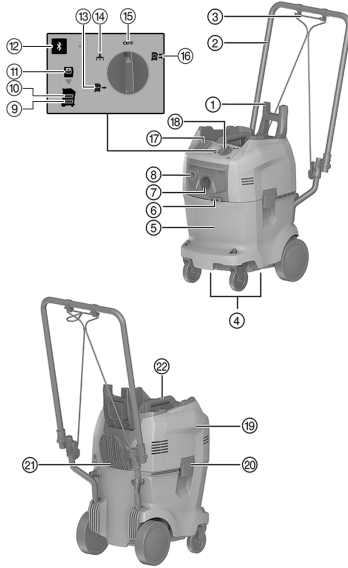

- ① Étrier de préhension de la caisse
- ② Arceau de poussée
- ③ Sangle de serrage
- ④ Poignées encastrées
- ⑤ Récipient à eau et à saletés
- ⑥ Crochet pour sangle de serrage
- ⑦ Raccord d'entrée du tuyau d'aspiration
- ⑧ Raccord de sortie du tuyau d'alimentation en eau
- ⑨ Voyant d'avertissement "Niveau d'eau trop bas"
- ⑩ Voyant d'avertissement "Niveau d'eau trop haut"
- ⑪ Voyant d'avertissement "Filtre manquant"
- ⑫ Touche "Bluetooth" et LED (en option)
- ⑬ Mode "Alimentation en eau"
- ⑭ Mode "Aspiration"
- ⑮ Mode "Arrêt"
- ⑯ Mode "Recyclage"
- ⑰ Prise de l'appareil (en option)
- ⑱ Commutateur de l'appareil
- ⑲ Tête de l'appareil
- ⑳ Bride de fermeture
- ㉑ Crochet pour câble
- ㉒ Poignée

3.2 Utilisation conforme à l'usage prévu

Le système électrique système d'épuration de l'eau DD-WMS 100 est conçu pour une utilisation avec carottes diamant pour le forage à l'eau.

Utiliser le DD-WMS 100 pour aspirer les boues de forage, pour l'épuration de l'eau et de l'alimentation en eau de carottes diamant.

Cet appareil est destiné à un usage professionnel, tel que dans des hôtels, écoles, hôpitaux, usines, magasins, bureaux et agences de location.

L'appareil peut être exploité dans les modes de fonctionnement suivants :

- **Recyclage**
Amenée d'eau aux carottes diamant en même temps qu'aspiration et filtrage de boues de forage.
- **Alimentation en eau**
Amenée d'eau aux carottes diamant sans aspiration.
- **Système d'aspiration de poussières**
Petits travaux de nettoyage.

3.3 Équipement livré

Système d'épuration d'eau DD-WMS 100, flexible d'aspiration et d'alimentation en eau avec raccords, 1 sac de filtre, mode d'emploi



D'autres produits système pour votre produit peuvent être trouvés dans votre **Hilti Store** ou à l'adresse : www.hilti.group.



3.4 Touches de commande

Touche de commande	Description
	Éteint
	Mode Recyclage
	Mode Alimentation en eau
	Mode Aspiration
	Bluetooth (en option)

3.5 États de la LED Bluetooth (en option)

Touche de commande	État de la LED	Description
	LED éteinte	Bluetooth est désactivé.
	La LED pulse	Bluetooth est activé. Aucune connexion avec l'autre appareil.
	La LED clignote	Bluetooth est activé. Procédure de couplage en cours.
	LED allumée	Bluetooth est activé. Connecté avec l'autre appareil.

3.6 Indicateurs de maintenance

DEL	Description
	Niveau d'eau trop bas Remplir le récipient à eau et à saletés jusqu'au repère MAX .
	Niveau d'eau trop haut Activer le mode Alimentation en eau jusqu'à ce que l'indicateur de maintenance s'éteigne.
	Filtre manquant Remettre le sac de filtre correctement en place.



3.7 Symboles d'affichage et explication sur l'écran multifonctions de la carotteuse diamant (en option avec Bluetooth)

Pour les affichages suivants, la carotteuse diamant doit être en ordre de marche (branchée et PRCD allumé) être connectée avec le WMS 100 via Bluetooth.

Les affichages peuvent différer en fonction du type d'utilisation.

Affichage à l'écran	Description
 Filtre manquant	Le sac de filtre manque ou n'est pas correctement mis en place. Le WMS 100 n'est pas prêt à l'emploi. Remettre le sac de filtre correctement en place.



Affichage à l'écran	Description
 Niveau d'eau trop haut	Il y a trop d'eau dans le récipient à eau et à saletés. Le WMS 100 n'aspire pas. Activer le mode Alimentation en eau jusqu'à ce qu'affichage de service MAX s'éteint.
 Niveau d'eau trop bas	Il y a trop peu d'eau dans le récipient à eau et à saletés. Le bon fonctionnement de l'alimentation n'est plus garanti. Remplir le récipient à eau et à saletés jusqu'au repère MAX .
 Erreur inconnue	La carotteuse diamant a reçu un code d'erreur inconnu du WMS 100. S'assurer que le WMS 100 ne présente aucun défaut et rechercher une solution dans le mode d'emploi du WMS 100.



3.8 Bluetooth®

Ce produit est équipé de Bluetooth (en option).

Bluetooth est une transmission de données sans fil permettant à deux produits compatibles Bluetooth de communiquer entre eux sur une courte distance.

Pour garantir une connexion Bluetooth stable, il doit y avoir une connexion visuelle entre les produits connectés ensemble.



Fonctions Bluetooth de ce produit

- Activation et désactivation automatique de l'alimentation en eau en mode forage dans les modes **Recyclage**  ou **Alimentation en eau** .
- Affichage de messages de service sur l'écran d'une carotteuse diamant couplée.

Activer ou activer Bluetooth



Les produits **Hilti** sont livrés avec le Bluetooth désactivé. Lors de la première mise en service, Bluetooth s'active automatiquement.

- Pour le désactiver, appuyer sur la touche  et la maintenir enfoncée pendant au moins 10 secondes.
- Pour l'activer, appuyer sur la touche .

Couplage de produits

Le couplage avec la carotteuse diamant reste activée jusqu'à ce que la carotteuse diamant soit connectée avec un autre WMS 100 ou que Bluetooth soit désactivé. Après la désactivation et l'activation des produits, le couplage reste activé et les produits se reconnectent automatiquement.

- Pour procéder au couplage avec une carotteuse diamant **Hilti**, appuyer sur la touche  dès que Bluetooth est activé.

Il est possible de se coupler avec une autre carotteuse avec le WMS 100 à portée de connexion :

1. Désactiver Bluetooth sur le système d'épuration d'eau actuellement couplé et réactiver Bluetooth ensuite.
2. Recommencer la procédure de couplage avec l'autre carotteuse diamant.



La fenêtre de temps pour la connexion avec une autre carotteuse diamant est de 2 minutes. Après expiration des 2 minutes, l'établissement de la connexion est coupé.

Licence

Bluetooth n'est pas disponible dans tous les pays.

Le label **Bluetooth®** et le logo sont des marques déposées de la propriété de **Bluetooth SIG, Inc.** et l'utilisation de ces marques est soumise à licence accordée par **Hilti**.



4 Caractéristiques techniques

4.1 Système de recyclage d'eau

Les données de tension nominale, courant nominal, fréquence et / ou consommation nominale figurent sur la plaque signalétique spécifique au pays.

En cas d'utilisation avec un groupe électrogène ou un transformateur, leur puissance d'alimentation doit être au moins égale au double de la puissance indiquée sur la plaque signalétique de l'appareil. La tension de service du groupe électrogène ou du transformateur doit être toujours comprise entre +5 % et -15 % par rapport à la tension nominale de l'appareil.

Classe de protection	I
Classe de protection	IPX4
Poids selon la procédure EPTA 01/2003	19,7 kg
Poids de l'ensemble des tuyaux	1,8 kg
Température de service	3 °C ... 40 °C
Plage de température recommandée pour le transport et le stockage (sans eau dans le récipient)	-25 °C ... 70 °C
Longueur du flexible d'aspiration	5 m
Longueur du tuyau sous pression	5,1 m
Longueur du câble d'alimentation réseau	4,8 m
Volume de cuve	32 ℓ
Quantité de remplissage d'eau	14 ℓ
Débit volumétrique (air)	74 ℓ/s
Flux d'eau	3 ℓ/min
Pression d'eau	7 bar

4.2 Bluetooth

Bande de fréquences	2.400 MHz ... 2.483 MHz
Puissance d'émission maximale du faisceau	10 dBm

4.3 Niveaux de bruit et de vibrations (mesurés selon EN 60335-2-69)

Niveau de pression acoustique d'émission pondéré (A) type	≤ 76 dB
Incertitude du niveau acoustique indiqué	2 dB
Valeur des vibrations triaxiales (somme vectorielle des vibrations)	2,5 m/s ²
Incertitude sur les niveaux de vibrations indiqués	≤ 0,2 m/s ²

5 Mise en service

5.1 Remplissage du récipient à eau et à saletés

1. Ouvrir les deux brides de fermeture.
2. Enlever le sac de filtre. → Page 46
3. Remplir le réservoir d'eau jusqu'au repère **MAX**.

Si le voyant d'avertissement **Niveau d'eau trop haut** s'allume, l'appareil ne doit plus être utilisé. Le récipient à eau et à saletés doit être rempli pour les modes "Alimentation en eau" et "Recyclage".

4. Mettre le sac de filtre en place. → Page 45
5. Mettre la tête de l'appareil en place sur le récipient à eau et à saletés.
6. Fermer les deux brides de fermeture.



5.2 Remplacement du sac de filtre



Un filtre doit être mis en place pour les modes **Aspiration** et **Recyclage**.

1. Ouvrir les deux brides de fermeture.
2. Enlever la tête de l'appareil du récipient à eau et à saletés.
3. Fixer le filtre sur le support de filtre.
4. Mettre la tête de l'appareil en place sur la cuve de récupération de saletés.
5. Fermer les deux brides de fermeture.

5.3 Raccord de l'ensemble des tuyaux à la carotteuse diamant

1. Raccorder le tuyau d'aspiration au raccord d'entrée du tuyau d'aspiration.
2. Raccorder le tuyau d'alimentation en eau au raccord de sortie du tuyau d'alimentation en eau.
3. Raccorder l'autre extrémité du tuyau d'aspiration à l'anneau du collecteur d'eau de la carotteuse diamant.



Utiliser pour ce faire un adaptateur conique.

4. Raccorder l'autre extrémité du tuyau d'alimentation en eau à la carotteuse diamant.

6 Utilisation

6.1 Mise en marche de l'appareil



AVERTISSEMENT

Danger d'électrocution ! Les travaux de nettoyage et d'entretien effectués avec fiche branchée à la prise peuvent entraîner de graves blessures ou brûlures.

- ▶ Toujours retirer la fiche de la prise avant tous travaux de nettoyage et d'entretien !



AVERTISSEMENT

Danger du fait d'une utilisation non conforme à l'usage prévu !

- ▶ Cette machine n'est pas conçue pour aspirer des poussières nocives pour la santé.



ATTENTION

Risque de blessures du fait d'une utilisation inappropriée !

- ▶ L'appareil ne doit être utilisé que par un personnel agréé et formé à cet effet. Ce personnel doit être au courant des dangers inhérents à l'utilisation de l'appareil.



ATTENTION

Danger du fait d'une utilisation non conforme à l'usage prévu !

- ▶ La prise sur l'appareil doit uniquement être utilisée aux fins décrites dans la présente notice.



ATTENTION

Dommmages matériels possibles ! Une utilisation non conforme risque d'endommager l'appareil.

- ▶ Arrêter immédiatement l'appareil en cas de sortie d'eau ou de liquide.

1. Raccorder l'ensemble des tuyaux à la carotteuse diamant. → Page 45
2. À l'aide du commutateur de l'appareil, choisir le mode qui convient.



6.2 Sélectionner le mode

Mode : Aspiration

- ▶ Mettre le commutateur de l'appareil sur la position .



Le système d'épuration de l'eau est uniquement destiné aux petites applications de nettoyage, telles que l'aspiration de la zone de travail. Ne l'utiliser par en mode aspiration pour des applications système en combinaison avec des outils électroportatifs.

Mode : Alimentation en eau

- ▶ Mettre le commutateur de l'appareil sur la position .
- ▶ Ouvrir le dispositif de régulation d'eau au niveau de la carotteuse diamant.
 - ▶ La commande de la quantité d'eau s'effectue via le dispositif de régulation d'eau sur la carotteuse diamant.

Mode : Recyclage

- ▶ Mettre le commutateur de l'appareil sur la position .
- ▶ L'aspiration commence.
- ▶ Ouvrir le dispositif de régulation d'eau au niveau de la carotteuse diamant.
 - ▶ La commande de la quantité d'eau s'effectue via le dispositif de régulation d'eau sur la carotteuse diamant.

6.3 Arrêt du système d'épuration de l'eau

- ▶ Mettre le commutateur de l'appareil sur **OFF**.

6.4 Retrait du sac de filtre 5

1. Ouvrir les deux brides de fermeture.
2. Enlever la tête de l'appareil du récipient à eau et à saletés.



Des objets pointus ou tranchants qui auraient transpercé le sac de filtre peuvent provoquer des blessures. S'assurer que le sac de filtre n'a pas été transpercé par des objets pointus ou tranchants. Retirer prudemment le sac de filtre de son attache dans le récipient à eau et à saletés.

3. Fermer le sac de filtre à l'aide du couvercle se trouvant sur le sac de filtre.
4. Enlever le sac de filtre.
 - ▶ Éliminer le sac de filtre conformément aux exigences légales.
5. Mettre la tête de l'appareil en place sur la cuve de récupération de saletés.
6. Fermer les deux brides de fermeture.

6.5 Vidage de la cuve de récupération de saletés

1. Ouvrir les deux brides de fermeture.
2. Enlever la tête de l'appareil du récipient à eau et à saletés.
3. Enlever le sac de filtre. → Page 46
4. Vider la cuve de récupération de saletés.
5. Nettoyer le récipient à eau et à saletés.
6. Mettre le sac de filtre en place. → Page 45
7. Mettre la tête de l'appareil en place sur la cuve de récupération de saletés.
8. Fermer les deux brides de fermeture.

7 Nettoyage et entretien

7.1 Contrôle du préfiltre 6

1. Retirer le support pour sac de filtre.
2. Vérifier si le préfiltre n'est pas encrassé.
3. Si le préfiltre est encrassé, le nettoyer à l'eau claire.



Le préfiltre peut aussi être nettoyé à l'aide d'une brosse ou à l'air comprimé.



7.2 Vérification du contrôle du niveau de remplissage 7

ATTENTION

Dommages matériels possibles ! Une utilisation non conforme risque d'endommager l'appareil.

- ▶ Contrôler et nettoyer régulièrement l'indicateur de niveau de remplissage. En cas d'éventuels signes d'endommagement, arrêter immédiatement l'appareil.

1. Retirer le support pour sac de filtre.
2. Vérifier que le flotteur n'est pas bloqué.
3. Si le flotteur est bloqué, le nettoyer.

7.3 Contrôle de l'étanchéité de la tête de l'appareil 8

1. Vérifier que le joint d'étanchéité de la tête de l'appareil n'est pas encrassé.
2. Si le joint d'étanchéité de la tête de l'appareil est encrassé, le nettoyer à l'aide d'un chiffon.
3. Graisser le joint.

8 Transport et stockage

8.1 Empilage sur le dessus de la caisse de l'appareil pour le transport 9

1. Rabattre l'étrier de préhension de la caisse vers le haut.
2. Empiler la caisse de l'appareil avec les poignées sur l'étrier de préhension de la caisse.



L'étrier de préhension de la caisse doit dépasser la partie supérieure de la caisse de l'appareil. La charge maximale est de 25 kg.

3. Accrocher la sangle de serrage au crochet prévu à cet effet.
4. Sécuriser la caisse de l'appareil à l'aide de la sangle de serrage pour éviter qu'elle ne glisse.

8.2 Stockage

- ▶ Déposer l'appareil dans un local sec, à l'abri de toute utilisation non autorisée.



9 Aide au dépannage

En cas de défaillances non énumérées dans ce tableau ou auxquelles il n'est pas possible de remédier sans aide, contacter le S.A.V. **Hilti**.

9.1 Guide de dépannage

Défaillance	Causes possibles	Solution
<p>L'indicateur de maintenance MAX est allumé.</p>	<p>Il y a trop d'eau dans le récipient à eau et à saletés.</p> <p>Flotteur bloqué.</p>	<p>▶ Activer le mode Alimentation en eau jusqu'à ce que l'indicateur de maintenance MAX s'éteigne.</p> <p>▶ Vérifier le contrôle du niveau de remplissage. → Page 47</p>
<p>L'indicateur de maintenance MIN est allumé et un signal d'avertissement retentit.</p>	<p>Il y a trop peu d'eau dans le récipient à eau et à saletés.</p>	<p>▶ Remplir le récipient à eau et à saletés. → Page 44</p>



Défaillance	Causes possibles	Solution
 L'indicateur de maintenance Pas de filtre est allumé.	Sac de filtre manquant ou incorrectement mis en place.	<ul style="list-style-type: none"> ▶ Mettre le sac de filtre en place. → Page 45
 L'indicateur de maintenance Erreur inconnue s'allume.	La carotteuse diamant a reçu un code d'erreur inconnu du WMS 100.	<ul style="list-style-type: none"> ▶ S'assurer que le WMS 100 ne présente aucun défaut et rechercher une solution dans le mode d'emploi du WMS 100.
Raccordement du tuyau à eau à l'appareil entravé.	Raccord fileté à sec et/ou encrassé.	<ul style="list-style-type: none"> ▶ Graisser le joint torique et la contre-pièce.
Lorsque la tête de l'appareil est tirée vers le haut, le support pour sac de filtre est aussi relevé.	Pièces de raccord d'eau internes à sec et/ou encrassées.	<ul style="list-style-type: none"> ▶ Contrôler l'étanchéité de la tête de l'appareil. → Page 47
Pas de passage d'eau ou débit faible bien qu'il y ait suffisamment d'eau dans le récipient.	Préfiltre colmaté	<ul style="list-style-type: none"> ▶ Contrôler le préfiltre. → Page 46
	Orifice de passage obstrué dans le raccord fileté du tuyau d'eau.	<ul style="list-style-type: none"> ▶ Percer l'orifice de passage avec une pointe.
	La crépine du raccord d'eau de la carotteuse est colmatée.	<ul style="list-style-type: none"> ▶ Nettoyer la crépine à l'aide d'une brosse.
Puissance d'aspiration réduite ou nulle.	Sac de filtre bouché.	<ul style="list-style-type: none"> ▶ Remplacer le sac de filtre.
Verre de regard de l'indicateur de débit encrassé.	Dépôt de saletés	<ul style="list-style-type: none"> ▶ Dévisser l'indicateur de débit et le nettoyer.
L'appareil ne démarre pas en mode REC ou VAC .	Flotteur bloqué.	<ul style="list-style-type: none"> ▶ Vérifier le contrôle du niveau de remplissage. → Page 47
Une autre carotteuse diamant s'est automatiquement connectée via Bluetooth à l'accessoire utilisé (par ex. le système de conditionnement d'eau).	Plusieurs carotteuses diamant sont couplées avec le même accessoire. L'accessoire se connecte toujours automatiquement avec la carotteuse diamant permettant l'établissement de connexion le plus rapide.	<ul style="list-style-type: none"> ▶ Désactiver et réactiver Bluetooth sur l'accessoire et reconnecter la carotteuse diamant à l'accessoire.
Le WMS 100 n'est pas trouvé par la carotteuse diamant.	Bluetooth est désactivé.	<ul style="list-style-type: none"> ▶ Activer la fonction Bluetooth sur les appareils à connecter. → Page 43

10 Recyclage

 Les appareils **Hilti** sont fabriqués pour une grande partie en matériaux recyclables. Le recyclage présuppose un tri adéquat des matériaux. **Hilti** reprend les appareils usagés dans de nombreux pays en vue de leur recyclage. Consulter le service clients **Hilti** ou un conseiller commercial.



- ▶ Ne pas jeter les appareils électriques, électroniques et accus dans les ordures ménagères !

11 China RoHS (directive relative à la limitation d'utilisation des substances dangereuses)

Vous trouverez sous le lien ci-dessous le tableau des substances dangereuses : qr.hilti.com/r6637919.
 Vous trouverez à la fin de la présente documentation un lien vers le tableau RoHS sous forme de code QR.



12 Garantía constructeur

- ▶ En cas de questions sur les conditions de garantie, veuillez vous adresser à votre partenaire **Hilti** local.

Manual de instrucciones original

1 Información sobre la documentación

1.1 Acerca de esta documentación

- Lea detenidamente esta documentación antes de la puesta en servicio. Ello es imprescindible para un trabajo seguro y un manejo sin problemas.
- Respete las indicaciones de seguridad y las advertencias presentes en esta documentación y en el producto.
- Conserve este manual de instrucciones siempre junto con el producto y entregue el producto a otras personas siempre acompañado del manual.

1.2 Explicación de símbolos

1.2.1 Avisos

Las advertencias de seguridad advierten de peligros derivados del manejo del producto. Se utilizan las siguientes palabras de peligro:



PELIGRO

PELIGRO !

- ▶ Término utilizado para un peligro inminente que puede ocasionar lesiones graves o incluso la muerte.



ADVERTENCIA

ADVERTENCIA !

- ▶ Término utilizado para un posible peligro que puede ocasionar lesiones graves o incluso la muerte.



PRECAUCIÓN

PRECAUCIÓN !

- ▶ Término utilizado para una posible situación peligrosa que puede ocasionar lesiones leves o daños materiales.

1.2.2 Símbolos en la documentación

En nuestra documentación se utilizan los siguientes símbolos:

	Leer el manual de instrucciones antes del uso
	Indicaciones de uso y demás información de interés
	Manejo con materiales reutilizables
	No tire las herramientas eléctricas y las baterías junto con los desperdicios domésticos

1.2.3 Símbolos en las figuras

En nuestras figuras se utilizan los siguientes símbolos:

	Estos números hacen referencia a la figura correspondiente incluida al principio de este manual
	La numeración describe el orden de los pasos de trabajo en la imagen y puede ser diferente de los pasos descritos en el texto
	Los números de posición se utilizan en la figura Vista general y los números de la leyenda están explicados en el apartado Vista general del producto





Preste especial atención a este símbolo cuando utilice el producto.

1.3 Símbolos del producto

1.3.1 Símbolos en el producto

Se utilizan los siguientes símbolos:



Prohibido transportar con grúa



Bluetooth (opcional)

1.4 Información del producto

Los productos han sido diseñados para usuarios profesionales y solo personal autorizado y debidamente formado puede utilizarlos y llevar a cabo su mantenimiento y conservación. Este personal debe estar especialmente instruido en lo referente a los riesgos de uso. La utilización del producto y sus dispositivos auxiliares puede conllevar riesgos para el usuario en caso de manejarse de forma inadecuada por personal no cualificado o utilizarse para usos diferentes a los que están destinados.

La denominación del modelo y el número de serie están indicados en la placa de identificación.

- ▶ Escriba el número de serie en la siguiente tabla. Necesitará los datos del producto para realizar consultas a nuestros representantes o al Departamento de Servicio Técnico.

Datos del producto

Sistema de tratamiento del agua	DD-WMS 100 DD-WMS 100 BLE
Generación	01
N.º de serie	

1.5 Declaración de conformidad

Bajo nuestra exclusiva responsabilidad, declaramos que el producto aquí descrito cumple con las directivas y normas vigentes. Encontrará una reproducción de la declaración de conformidad al final de esta documentación.

La documentación técnica se encuentra depositada aquí:

Hilti Entwicklungsgesellschaft mbH | Zulassung Geräte | Hiltistraße 6 | 86916 Kaufering, DE

2 Seguridad

2.1 Instrucciones generales de seguridad

Además de las indicaciones de seguridad que aparecen en los distintos apartados de este manual de instrucciones, también es imprescindible cumplir las siguientes disposiciones.

- ▶ Lea todas las indicaciones. La no observación de las siguientes indicaciones puede producir descarga eléctrica, fuego o lesiones graves.
- ▶ Cuando vaya a utilizar la herramienta junto con una herramienta eléctrica, antes del uso léase el manual de instrucciones de la herramienta eléctrica y siga todas las indicaciones.
- ▶ No está permitido efectuar manipulaciones o modificaciones en la herramienta.
- ▶ Utilice la herramienta adecuada. No utilice la herramienta para fines no previstos, sino únicamente de forma reglamentaria y en perfecto estado.
- ▶ Antes de trabajar con la herramienta, infórmese sobre su manejo, los posibles peligros relacionados con los materiales y el reciclaje seguro del material aspirado.
- ▶ Observe las condiciones ambientales. No utilice la herramienta en lugares donde exista peligro de incendio o explosión.
- ▶ La herramienta solo debe ser utilizada por personas que estén familiarizadas con ella, que hayan sido informados acerca del uso seguro de la herramienta y entiendan los riesgos que comporta. La herramienta no es apta para el uso por parte de niños.
- ▶ Las herramientas que no se utilicen deben almacenarse de manera segura. Las herramientas que no se utilicen deben conservarse fuera del alcance de los niños, en un lugar seco, alto y cerrado.



2.2 Seguridad eléctrica

- ▶ El enchufe del aparato debe ser el adecuado para la toma de corriente utilizada. No se deberá modificar el enchufe en forma alguna. No utilice enchufes adaptadores para las herramientas con puesta a tierra. Los enchufes sin modificar adecuados a las respectivas tomas de corriente reducen el riesgo de descarga eléctrica.
- ▶ Inserte el enchufe en una toma de corriente adecuada equipada con toma de tierra, que haya sido instalada conforme a todas las normativas locales. Si desea cerciorarse de la correcta puesta a tierra de la toma de corriente, encargue dicha tarea a personal técnico cualificado.
- ▶ Evite el contacto corporal con superficies que tengan puesta a tierra, como pueden ser tubos, calefacciones, cocinas y frigoríficos. El riesgo a quedar expuesto a una sacudida eléctrica es mayor si su cuerpo tiene contacto con tierra.
- ▶ Mantenga la herramienta alejada de la lluvia. Existe el peligro de recibir una descarga eléctrica si penetran ciertos líquidos en la herramienta eléctrica.
- ▶ Asegúrese de que el cable de red no se encuentre en un charco.
- ▶ Compruebe con regularidad el cable de conexión de la herramienta y, en caso de que presentara daños, encargue su sustitución al Departamento de Servicio Técnico de **Hilti**. Inspeccione regularmente los alargadores y sustitúyalos en caso de que estuvieran dañados.
- ▶ Si se dañan el cable de red o el alargador durante el trabajo, evite tocarlos. Extraiga el enchufe de red de la toma de corriente. Los cables de red y los alargadores dañados suponen un peligro, pues pueden ocasionar una descarga eléctrica.
- ▶ El cable de conexión a la red solo se debe reemplazar por uno del tipo señalado en el manual de instrucciones.
- ▶ No utilice el cable de red para transportar o colgar la herramienta ni tire de él para extraer el enchufe de la toma de corriente. Mantenga el cable de red alejado de fuentes de calor, aceite, aristas afiladas o piezas móviles de la herramienta. Los cables de red dañados o enredados pueden provocar descargas eléctricas.
- ▶ Cuando trabaje al aire libre con una herramienta eléctrica, utilice exclusivamente un alargador adecuado para exteriores. La utilización de un alargador adecuado para su uso en exteriores reduce el riesgo de una descarga eléctrica.
- ▶ Si se produce un corte de suministro, desconecte la herramienta y extraiga el enchufe.
- ▶ Utilice la toma de corriente de la herramienta únicamente para herramientas eléctricas dentro del margen de potencia indicado.
- ▶ No utilice nunca una herramienta sucia o mojada. El polvo adherido en la superficie de la herramienta, sobre todo el de los materiales conductores, o la humedad pueden provocar descargas eléctricas cuando se den condiciones desfavorables. Por lo tanto, lleve con regularidad a revisar al Servicio Técnico de **Hilti** la herramienta sucia, sobre todo si se ha usado con frecuencia para trabajar con materiales conductores.

2.3 Seguridad de las personas

- ▶ Permanezca atento, preste atención durante el trabajo y utilice la herramienta con prudencia. No utilice el equipo si está cansado o se encuentra bajo los efectos de drogas, alcohol o medicamentos. Un momento de descuido mientras se está utilizando la herramienta podría provocar lesiones graves.
- ▶ El usuario y las personas que se encuentren en las inmediaciones de la zona durante el uso y el mantenimiento de la herramienta deberán llevar gafas protectoras adecuadas, casco de seguridad, protección para los oídos, guantes de protección, calzado de seguridad y una mascarilla ligera.
- ▶ Procure una buena ventilación en el lugar de trabajo y utilice en caso necesario una mascarilla adecuada para cada clase de polvo. El contacto con el polvo o su inhalación puede provocar reacciones alérgicas o asfixia al usuario o a personas que se encuentren en su entorno. Existen determinados tipos de polvo, como puede ser el de roble o el de haya, catalogados como cancerígenos, especialmente si se encuentra mezclado con aditivos usados en el tratamiento de la madera (cromato, agente protector para la madera). Únicamente expertos cualificados están autorizados a manipular materiales que contengan asbesto.
- ▶ Accione los frenos de las ruedas para que el equipo quede en posición segura. Si los frenos de las ruedas no están accionados, el equipo puede moverse de forma descontrolada.
- ▶ Siempre que sea posible utilizar equipos de aspiración o captación de polvo, asegúrese de que están conectados y de que se utilizan correctamente. El uso de un aspirador de polvo reduce los riesgos derivados del polvo.



2.4 Indicaciones de seguridad para la aplicación

- Antes de empezar a trabajar, el personal debe ser informado sobre el manejo del equipo, los peligros relacionados con el material y el reciclaje seguro del material aspirado.
- Está prohibido utilizar la herramienta con personas o animales.
- No utilice la herramienta con la marcha continua fija en instalaciones automáticas o semiautomáticas.
- No utilice la carcasa de la herramienta como escalera.
- No utilice la herramienta bajo el agua.

2.5 Sustancias aspiradas

- ▶ No aspire polvo peligroso para la salud, inflamable o explosivo (polvo de magnesio-aluminio, entre otros). No se deben aspirar materiales que estén a más de 60 °C (p. ej., cigarrillos encendidos, cenizas calientes).
- ▶ No se deben aspirar líquidos inflamables, explosivos o agresivos (refrigerantes, lubricantes, gasolina, disolvente, ácidos [pH < 5], lejías [pH > 12,5], etc.).
- ▶ En caso de escape de espuma o líquidos, apague la herramienta inmediatamente.
- ▶ Póngase guantes de protección para aspirar sustancias aspiradas calientes, de como máximo 60 °C.
- ▶ Utilice siempre prendas protectoras al trabajar con lodo mineral de perforación y evite el contacto con la piel (pH > 9, corrosivo).
- ▶ Evite el contacto con líquidos básicos o ácidos. En caso de contacto accidental, enjuague el área afectada con abundante agua. En caso de contacto con los ojos, aclárelos con agua abundante y consulte de inmediato a su médico.
- ▶ La herramienta de la clase de polvo M está indicada para la aspiración y absorción de polvo seco no inflamable, virutas de madera y polvos peligrosos con valores límite de exposición $\cong 0,1 \text{ mg/m}^3$. En función de la peligrosidad del polvo que se desee absorber o aspirar, la herramienta debe equiparse con los filtros apropiados.

2.6 Manipulación y utilización segura de la herramienta

- ▶ No deje la herramienta sin vigilancia.
- ▶ Proteja la herramienta frente a las heladas.
- ▶ Limpie con regularidad el dispositivo limitador del nivel de agua con un cepillo como se indica en las instrucciones y reviselo en busca de desperfectos.
- ▶ Al colocar el cabezal de aspiración, asegúrese de no atramparse y de no dañar el cable de red. Existe riesgo de estropearlo y dañarlo.
- ▶ Compruebe que la herramienta y los accesorios no presentan daños. Antes de continuar utilizando la herramienta, compruebe con detenimiento los dispositivos de seguridad y las piezas ligeramente dañadas para asegurarse de que funcionan correctamente y según las prescripciones correspondientes. Compruebe que los componentes móviles funcionen correctamente y no estén atascados, y que las piezas no estén dañadas. Para garantizar un funcionamiento adecuado de la herramienta, las piezas deben estar correctamente montadas y cumplir todas las condiciones necesarias.
- ▶ Procure que la herramienta sea reparada únicamente por profesional cualificado y que se utilicen exclusivamente piezas de repuesto originales. Solamente así se garantiza la seguridad de la herramienta.
- ▶ Desenchufe siempre la herramienta de la toma de corriente cuando no se esté utilizando (durante las pausas de trabajo), antes de realizar labores de limpieza y mantenimiento y cuando realice un cambio de filtro. Esta medida preventiva evita el riesgo de conexión accidental de la herramienta.
- ▶ No mueva la herramienta a otra posición de trabajo tirando del cable de red. No pase con la herramienta por encima del cable de red.
- ▶ No desplace la herramienta con una grúa.



3 Descripción

3.1 Vista general del producto

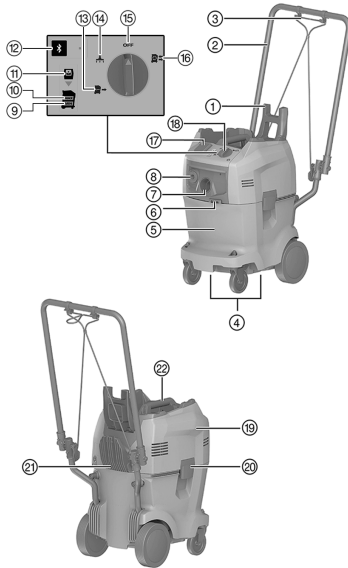

- ① Estribo de sujeción para maletines
- ② Manillar
- ③ Correa tensora
- ④ Cavidades de agarre
- ⑤ Depósito de agua y de suciedad
- ⑥ Gancho para la correa tensora
- ⑦ Pieza de empalme de entrada de la manguera de aspiración
- ⑧ Pieza de empalme de salida de la manguera de alimentación de agua
- ⑨ Luz de aviso «Nivel de agua demasiado bajo»
- ⑩ Luz de aviso «Nivel de agua demasiado alto»
- ⑪ Luz de aviso «Sin filtro»
- ⑫ Tecla "Bluetooth" y LED (opcional)
- ⑬ Modo «Suministro de agua»
- ⑭ Modo «Aspiración»
- ⑮ Modo «Off»
- ⑯ Modo «Reciclaje»
- ⑰ Toma de corriente de la herramienta (opcional)
- ⑱ Interruptor de la herramienta
- ⑲ Cabezal de la herramienta
- ⑳ Pinza de cierre
- ㉑ Gancho para cables
- ㉒ Empuñadura

3.2 Uso conforme a las prescripciones

El sistema de tratamiento del agua de accionamiento eléctrico DD-WMS 100 está previsto para realizar perforaciones en húmedo en combinación con perforadoras de diamante.

Utilice el DD-WMS 100 para aspirar lodo de perforación, para tratar el agua y para suministrar agua a perforadoras de diamante.

Esta herramienta está concebida para su uso industrial, p. ej. en hoteles, escuelas, hospitales, fábricas, tiendas, oficinas o establecimientos de alquiler.

Puede utilizar esta herramienta en los siguientes modos de funcionamiento:

- **Reciclaje**
Suministro de agua a perforadoras de diamante con aspiración y filtrado simultáneos de lodo de perforación.
- **Suministro de agua**
Suministro de agua a perforadoras de diamante sin aspiración.
- **Aspirador de polvo**
Pequeños trabajos de limpieza.

3.3 Suministro

Sistema de tratamiento del agua DD-WMS 100, manguera de aspiración y de alimentación de agua con conexiones, 1 bolsa de filtro, manual de instrucciones

Encontrará otros productos del sistema autorizados para su producto en su **Hilti Store** o en Internet, en: www.hilti.group.



3.4 Teclas de control

Tecla de control	Descripción
	Apagado
	Modo Reciclaje
	Modo Suministro de agua
	Modo Aspiración
	Bluetooth (opcional)

3.5 Estados del LED Bluetooth (opcional)

Tecla de control	Estado LED	Descripción
	LED apagado	Bluetooth está desconectado.
	LED palpita	Bluetooth está conectado. No hay conexión con la otra herramienta.
	LED parpadea	Bluetooth está conectado. Operación de establecimiento de conexión en marcha.
	LED encendido	Bluetooth está conectado. Hay conexión con la otra herramienta.

3.6 Indicadores de funcionamiento



LED	Descripción
	Nivel de agua demasiado bajo Llene el depósito de agua y de suciedad hasta la marca MAX .
	Nivel de agua demasiado alto Conecte el modo Suministro de agua hasta que se apague el indicador de funcionamiento.
	Sin filtro Coloque la bolsa del filtro correctamente.

3.7 Símbolos en el indicador y aclaraciones en la pantalla multifunción de la perforadora de diamante (opcional en caso de Bluetooth)

Para visualizar los siguientes indicadores es preciso que la perforadora de diamante esté lista para funcionar (enchufada y PRCD conectado) y conectada con el WMS 100 mediante Bluetooth. Los indicadores pueden variar en función del tipo de uso.

Indicador de la pantalla	Descripción
 Sin filtro	Falta la bolsa del filtro o está mal colocada. El WMS 100 no está listo para funcionar. Coloque la bolsa del filtro correctamente.



Indicador de la pantalla	Descripción
 Nivel de agua demasiado alto	Hay demasiada agua en el depósito de agua y de suciedad. El WMS 100 no aspira. Conecte el modo Suministro de agua hasta que se apague el indicador de funcionamiento MAX .
 Nivel de agua demasiado bajo	No hay suficiente agua en el depósito de agua y de suciedad. Es posible que el suministro de agua no funcione correctamente. Llene el depósito de agua y de suciedad hasta la marca MAX .
 Error desconocido	La perforadora de diamante ha recibido un código de error desconocido de WMS 100. Compruebe si WMS 100 presenta averías y busque en el manual de instrucciones de WMS 100 una solución.



3.8 Bluetooth®

Este producto está equipado con Bluetooth (opcional).

Bluetooth es una transferencia de datos inalámbrica con la que dos productos compatibles con Bluetooth se pueden comunicar a corta distancia.

Para garantizar una conexión Bluetooth estable, debe mantenerse una línea de visión entre los dos productos conectados.



Funciones Bluetooth en este producto

- Conexión y desconexión automáticas del suministro de agua en el modo de taladrado en los modos **Reciclaje**  o **Suministro de agua** .
- Visualización de mensajes de servicio en la pantalla de la perforadora de diamante acoplada.

Conexión o desconexión del Bluetooth



Los productos **Hilti** se suministran con el Bluetooth desactivado. El Bluetooth se conecta automáticamente en la primera puesta en servicio.

- Para desconectar, pulse y mantenga pulsada la tecla  durante 10 segundos, como mínimo.
- Para conectar, pulse la tecla .

Conectar productos

La conexión con la perforadora de diamante sigue existiendo hasta que la perforadora de diamante se conecte con otro WMS 100 o se desactive el Bluetooth. La conexión también se mantiene después de apagar y encender los productos, y los productos se vuelven a conectar automáticamente.

- Para conectarlo con una perforadora de diamante **Hilti**, pulse la tecla  con el Bluetooth encendido.

Puede conectar el WMS 100 con otra perforadora de diamante que se encuentre dentro del alcance:

1. Desactive el Bluetooth en el sistema de tratamiento del agua actual y, a continuación, vuelva a activar el Bluetooth.
2. Vuelva a iniciar la operación de establecimiento de conexión con la otra perforadora de diamante.



El intervalo de tiempo para la conexión con otra perforadora de diamante es de 2 minutos. Una vez transcurridos los 2 minutos, se cancelará el establecimiento de la conexión.

Licencia

Bluetooth no está disponible en todos los países.

La marca nominativa **Bluetooth®** y el logotipo son marcas comerciales registradas propiedad de **Bluetooth SIG, Inc.** y **Hilti** dispone de la licencia correspondiente para hacer uso de estas.



4 Datos técnicos

4.1 Sistema de reciclaje de agua

La tensión nominal, la intensidad nominal, la frecuencia y/o la potencia nominal figuran en la placa de identificación específica del país.

Si se utiliza con un generador o transformador, la potencia útil debe ser al menos el doble de la potencia nominal indicada en la placa de identificación de la herramienta. La tensión de servicio del transformador o del generador debe encontrarse en todo momento entre un +5 % y un -15 % de la tensión nominal de la herramienta.

Clase de protección	I
Tipo de protección	IPX4
Peso según el procedimiento EPTA 01/2003	19,7 kg
Peso del conjunto de mangueras	1,8 kg
Temperatura de servicio	3 °C ... 40 °C
Intervalo de temperaturas recomendado para el transporte y el almacenamiento (sin agua en el depósito)	-25 °C ... 70 °C
Longitud de la manguera de aspiración	5 m
Longitud de la manguera de presión	5,1 m
Longitud del cable de red	4,8 m
Capacidad del depósito	32 ℓ
Cantidad de llenado de agua	14 ℓ
Flujo volumétrico (aire)	74 ℓ/s
Flujo de agua	3 ℓ/min
Presión del agua	7 bar

4.2 Bluetooth

Banda de frecuencias	2.400 MHz ... 2.483 MHz
Potencia de transmisión radiada máxima	10 dBm

4.3 Información sobre la emisión de ruidos y vibraciones (medición según EN 60335-2-69)

Nivel medio de presión acústica de emisión con ponderación A	≤ 76 dB
Incertidumbre para el nivel acústico mencionado	2 dB
Valor de vibración triaxial (suma vectorial de la vibración)	2,5 m/s ²
Incertidumbre para el valor de vibraciones mencionado	≤ 0,2 m/s ²

5 Puesta en servicio

5.1 Llenado del depósito de agua y de suciedad

1. Abra las dos pinzas de cierre.
2. Extraiga la bolsa del filtro. → página 58
3. Llene el depósito de agua con agua hasta la marca **MAX**.

Si se enciende la luz de advertencia **Nivel de agua demasiado alto**, no se puede utilizar la herramienta.

Para los modos «Suministro de agua» y «Reciclaje», el depósito de agua y de suciedad debe estar lleno.

4. Coloque la bolsa del filtro. → página 57
5. Coloque el cabezal de la herramienta en el depósito de agua y de suciedad.
6. Cierre las dos pinzas de cierre.



5.2 Colocar la bolsa del filtro



Para los modos **Aspiración** y **Reciclaje** debe haber un filtro colocado.

1. Abra las dos pinzas de cierre.
2. Separe el cabezal de la herramienta del depósito de agua y de suciedad.
3. Fije el filtro en el soporte del filtro.
4. Coloque el cabezal de la herramienta en el depósito de suciedad.
5. Cierre las dos pinzas de cierre.

5.3 Conectar el conjunto de mangueras con la perforadora de diamante

1. Conecte la manguera de aspiración a la pieza de empalme de entrada de la manguera de aspiración.
2. Conecte la manguera de alimentación de agua a la pieza de empalme de salida de la manguera de alimentación de agua.
3. Conecte el otro extremo de la manguera de aspiración al anillo colector de la perforadora de diamante.



Si fuera necesario, utilice para ello el adaptador cónico.

4. Conecte el otro extremo de la manguera de alimentación de agua a la perforadora de diamante.

6 Manejo

6.1 Conexión de la herramienta



ADVERTENCIA

Peligro de descarga eléctrica. La realización de tareas de cuidado y mantenimiento con el enchufe conectado a la toma de corriente de puede provocar lesiones y quemaduras graves.

- ▶ Extraiga siempre el enchufe de la toma de corriente antes de realizar cualquier tarea de cuidado y mantenimiento.



ADVERTENCIA

Peligro por uso no conforme a las prescripciones

- ▶ Esta máquina no es adecuada para la aspiración de polvos nocivos para la salud.



PRECAUCIÓN

Riesgo de lesiones por un manejo inadecuado

- ▶ La herramienta solo debe ser manejada por personal autorizado e instruido. Este personal debe estar especialmente instruido en lo referente a los riesgos de uso.



PRECAUCIÓN

Peligro por uso no conforme a las prescripciones

- ▶ Utilice la toma de corriente de la herramienta únicamente para los fines que se describen en este manual.



PRECAUCIÓN

Posibles daños materiales. Un manejo incorrecto puede provocar daños en la herramienta.

- ▶ En caso de escape de espuma o líquido, apague el producto inmediatamente.

1. Conecte el conjunto de mangueras con la perforadora de diamante. → página 57
2. Seleccione el modo deseado con el interruptor de la herramienta.



6.2 Seleccionar el modo

Modo: Aspiración

- ▶ Ponga el interruptor de la herramienta en la posición .



El sistema de tratamiento del agua está previsto únicamente para aplicaciones de limpieza de poca envergadura, p. ej., aspirar la zona de trabajo. No lo utilice en modo Aspirador para aplicaciones de sistema en combinación con herramientas eléctricas.

Modo: Suministro de agua

- ▶ Ponga el interruptor de la herramienta en la posición .
- ▶ Abra la regulación de agua en la perforadora de diamante.
 - ▶ La cantidad de agua se ajusta mediante la regulación de agua de la perforadora de diamante.

Modo: Reciclaje

- ▶ Ponga el interruptor de la herramienta en la posición .
- ▶ Se inicia la aspiración.
- ▶ Abra la regulación de agua en la perforadora de diamante.
 - ▶ La cantidad de agua se ajusta mediante la regulación de agua de la perforadora de diamante.

6.3 Desconectar el sistema de tratamiento del agua

- ▶ Ponga el interruptor de la herramienta en **OFF**.

6.4 Extraer la bolsa del filtro

1. Abra las dos pinzas de cierre.
2. Separe el cabezal de la herramienta del depósito de agua y de suciedad.



Los objetos puntiagudos o afilados que hayan perforado la bolsa del filtro pueden causar lesiones. Asegúrese de que ningún objeto puntiagudo o afilado haya perforado la bolsa del filtro. Retire con cuidado la bolsa del filtro de su soporte situado en el depósito de agua y de suciedad.

3. Cierre la bolsa del filtro con la tapa instalada en la bolsa del filtro.
4. Extraiga la bolsa del filtro.
 - ▶ Deseche la bolsa del filtro respetando los requerimientos legales.
5. Coloque el cabezal de la herramienta en el depósito de suciedad.
6. Cierre las dos pinzas de cierre.

6.5 Vaciar el depósito de suciedad

1. Abra las dos pinzas de cierre.
2. Separe el cabezal de la herramienta del depósito de agua y de suciedad.
3. Extraiga la bolsa del filtro. → página 58
4. Vacíe el depósito de suciedad.
5. Limpie el depósito de agua y de suciedad.
6. Coloque la bolsa del filtro. → página 57
7. Coloque el cabezal de la herramienta en el depósito de suciedad.
8. Cierre las dos pinzas de cierre.

7 Cuidado y mantenimiento

7.1 Comprobar el filtro previo

1. Extraiga el soporte de la bolsa del filtro.
2. Compruebe si el filtro previo está sucio.
3. Si el filtro previo está sucio, límpielo con agua limpia.



También puede limpiar el filtro previo con un cepillo o con aire comprimido.



7.2 Comprobar la supervisión de nivel de llenado

PRECAUCIÓN

Posibles daños materiales. Un manejo incorrecto puede provocar daños en la herramienta.

- ▶ Compruebe y limpie regularmente el control del nivel de llenado. Si observa signos de daños, apague el producto inmediatamente.

1. Extraiga el soporte de la bolsa del filtro.
2. Compruebe si el flotador está bloqueado.
3. Si el flotador está bloqueado, límpielo.

7.3 Comprobar la junta del cabezal de la herramienta

1. Compruebe si la junta del cabezal de la herramienta presenta suciedad.
2. Si la junta del cabezal de la herramienta está sucia, límpiela con un paño.
3. Engrase la junta.

8 Transporte y almacenamiento

8.1 Apilar los maletines de herramientas para el transporte

1. Levante el estribo de sujeción hacia arriba.
2. Apile los maletines de herramientas con las asas en el estribo de sujeción.



El estribo de sujeción debe sobresalir por encima del maletín superior.
La carga máxima es de 25 kg.

3. Enganche la correa tensora en el gancho para la correa tensora.
4. Asegure los maletines de herramientas con la correa tensora para evitar que resbalen.

8.2 Almacenamiento

- ▶ Guarde la herramienta en un lugar seco y protegida contra usos no autorizados.



9 Ayuda en caso de averías

Si se producen averías que no estén incluidas en esta tabla o que no pueda solucionar usted, diríjase al Servicio Técnico de **Hilti**.

9.1 Localización de averías

Anomalía	Posible causa	Solución
<p>Se enciende el indicador de funcionamiento MAX.</p>	<p>Hay demasiada agua en el depósito de agua y de suciedad.</p> <p>El flotador se atasca.</p>	<p>▶ Conecte el modo Suministro de agua hasta que se apague el indicador de funcionamiento MAX.</p> <p>▶ Compruebe la supervisión de nivel de llenado. → página 59</p>
<p>Se enciende el indicador de funcionamiento MIN y suena una señal de advertencia.</p>	<p>No hay suficiente agua en el depósito de agua y de suciedad.</p>	<p>▶ Llene el depósito de agua y de suciedad. → página 56</p>



Anomalía	Posible causa	Solución
 Se enciende el indicador de funcionamiento Sin filtro .	Falta la bolsa del filtro o está mal colocada.	► Coloque la bolsa del filtro. → página 57
 Se enciende el indicador de funcionamiento Error desconocido .	La perforadora de diamante ha recibido un código de error desconocido de WMS 100.	► Compruebe si WMS 100 presenta averías y busque en el manual de instrucciones de WMS 100 una solución.
La conexión de la manguera de agua con la herramienta se mueve con dificultad.	Boquilla de conexión seca o sucia.	► Engrasar la junta tórica y la pieza contrapuesta.
Al levantar el cabezal de la herramienta, se sube también el soporte de la bolsa del filtro	Piezas internas de la conexión de agua secas o sucias.	► Compruebe la junta del cabezal de la herramienta. → página 59
Sin caudal de agua o caudal insuficiente, aunque hay suficiente agua en el depósito.	Filtro previo obstruido	► Compruebe el filtro previo. → página 58
	Agujero pasante obstruido en la boquilla de conexión de la manguera de agua.	► Perfore el agujero pasante con un pasador.
	El tamiz situado en la toma del agua de la herramienta perforadora está sucio.	► Limpie el tamiz con un cepillo.
Rendimiento de aspiración nulo o reducido.	La bolsa del filtro está obstruida.	► Cambie la bolsa del filtro.
Mirilla del indicador de paso sucia.	Acumulación de suciedad	► Desenrosque el indicador de paso y límpielo.
La herramienta no arranca en modo REC o VAC .	El flotador se atasca.	► Compruebe la supervisión de nivel de llenado. → página 59
Otra perforadora de diamante se ha conectado automáticamente por Bluetooth con el accesorio utilizado (p. ej., el sistema de tratamiento del agua).	Hay varias perforadoras de diamante conectadas con el mismo accesorio. El accesorio siempre se conecta automáticamente con la perforadora de diamante que permite establecer la conexión más rápidamente.	► Desconecte el Bluetooth en el accesorio, vuélvalo a conectar y conecte de nuevo la perforadora de diamante con el accesorio.
La perforadora de diamante no encuentra el WMS 100.	El Bluetooth está desactivado.	► Active la función de Bluetooth en las herramientas que desea conectar. → página 55

10 Reciclaje

Las herramientas  Hilti están fabricadas en su mayor parte con materiales reutilizables. La condición para dicha reutilización es una separación adecuada de los materiales. En muchos países, Hilti recoge las herramientas usadas para su recuperación. Pregunte en el Servicio de Atención al Cliente de Hilti o a su asesor de ventas.



- No deseche las herramientas eléctricas, los aparatos eléctricos ni las baterías junto con los residuos domésticos.



11 China RoHS (Directiva sobre restricciones a la utilización de sustancias peligrosas)

Puede ver la tabla de sustancias peligrosas en el siguiente enlace: qr.hilti.com/r6637919.

Al final de esta documentación encontrará, en forma de código QR, un enlace a la tabla sobre la directiva RoHS.

12 Garantía del fabricante

- ▶ Si tiene alguna consulta acerca de las condiciones de la garantía, póngase en contacto con su sucursal local de **Hilti**.

Manual de instruções original

1 Indicações sobre a documentação

1.1 Sobre esta documentação

- Antes da colocação em funcionamento, leia esta documentação. Esta é a condição para um trabalho seguro e um manuseamento sem problemas.
- Tenha em atenção as instruções de segurança e as advertências nesta documentação e no produto.
- Guarde o manual de instruções sempre junto do produto e entregue-o a outras pessoas apenas juntamente com este manual.

1.2 Explicação dos símbolos

1.2.1 Advertências

As advertências alertam para perigos durante a utilização do produto. São utilizadas as seguintes palavras de aviso:

PERIGO

PERIGO !

- ▶ Indica perigo iminente que pode originar acidentes pessoais graves ou até mesmo fatais.

AVISO

AVISO !

- ▶ Indica um possível perigo que pode causar graves ferimentos pessoais, até mesmo fatais.





CUIDADO

CUIDADO !

- ▶ Indica uma situação potencialmente perigosa que pode originar ferimentos ligeiros ou danos materiais.

1.2.2 Símbolos na documentação

Na nossa documentação, são utilizados os seguintes símbolos:

	Leia o manual de instruções antes da utilização
	Instruções de utilização e outras informações úteis
	Manuseamento com materiais recicláveis
	Não deitar as ferramentas eléctricas e baterias no lixo doméstico

1.2.3 Símbolos nas figuras

Nas nossas figuras, são utilizados os seguintes símbolos:



2	Estes números referem-se à respectiva imagem no início deste Manual
3	A numeração reproduz uma sequência dos passos de trabalho na imagem e pode divergir dos passos de trabalho no texto
11	Na figura Vista geral são utilizados números de posição que fazem referência aos números da legenda na secção Vista geral do produto
	Este símbolo pretende despertar a sua atenção durante o manuseamento do produto.

1.3 Símbolos dependentes do produto

1.3.1 Símbolos no produto

São utilizados os seguintes símbolos:

	É proibido o transporte por grua
	Bluetooth (opcional)

1.4 Dados informativos sobre o produto

Os produtos destinam-se ao utilizador profissional e só podem ser operados, mantidos e reparados por pessoal autorizado, devidamente qualificado. Estas pessoas deverão estar informadas em particular sobre os potenciais perigos. O produto e seu equipamento auxiliar podem representar perigo se usados incorrectamente por pessoas não qualificadas ou se usados para fins diferentes daqueles para os quais foram concebidos.

A designação e o número de série são indicados na placa de características.

- ▶ Registe o número de série na tabela seguinte. Precisa dos dados do produto para colocar questões ao nosso representante ou posto de serviço de atendimento aos clientes.

Dados do produto

Sistema de tratamento de água	DD-WMS 100 DD-WMS 100 BLE
Geração	01
N.º de série	

1.5 Declaração de conformidade

Declaramos sob nossa exclusiva responsabilidade que o produto aqui descrito está em conformidade com as directivas e normas em vigor. Na parte final desta documentação encontra uma reprodução da declaração de conformidade.

As documentações técnicas estão aqui guardadas:

Hilti Entwicklungsgesellschaft mbH | Zulassung Geräte | Hiltistraße 6 | 86916 Kaufering, DE

2 Segurança

2.1 Normas gerais de segurança

Além das indicações de segurança mencionadas em cada capítulo deste manual de instruções, deve observar sempre os pontos a seguir indicados.

- ▶ Leia todas as indicações! A inobservância das seguintes indicações pode resultar em choque eléctrico, incêndio e/ou ferimentos pessoais.
- ▶ Em caso de utilização do aparelho em conjunto com uma ferramenta eléctrica, leia previamente o manual de instruções da ferramenta eléctrica e tenha todas as indicações em atenção.
- ▶ Não é permitida a modificação ou manipulação do aparelho.
- ▶ Utilize o aparelho correcto. Não utilize o aparelho para fins para os quais não foi concebido, e apenas se estiver completamente operacional.
- ▶ Antes da realização de trabalhos com o aparelho, informe-se sobre o seu manuseamento, os perigos eventualmente decorrentes do material e a eliminação do material aspirado.
- ▶ Considere as influências ambientais. Não utilize o aparelho onde exista risco de incêndio ou de explosão.



- ▶ O aparelho só pode ser utilizado por pessoas que estão familiarizados com o mesmo, instruídas quanto à utilização segura do mesmo e perceberem os perigos daí resultantes. O aparelho não foi concebido para ser utilizado por crianças.
- ▶ Guarde os aparelhos não utilizados num local seguro. Aparelhos que não estejam a ser utilizados, devem ser guardados num local seco, alto ou fechado, fora do alcance das crianças.

2.2 Segurança eléctrica

- ▶ A ficha de ligação do aparelho deve ajustar-se à tomada. A ficha não deve ser modificada de modo algum. Não utilize quaisquer fichas de adaptação com aparelhos com ligação à terra. Fichas originais (não modificadas) e tomadas adequadas reduzem o risco de choque eléctrico.
- ▶ Ligue a ficha de rede a uma tomada adequada com ligação à terra, correctamente instalada e em conformidade com todas as disposições locais. Se estiver com dúvidas sobre se a tomada está protegida com fio terra, mande verificá-la por um electricista especializado qualificado.
- ▶ Evite o contacto do corpo com superfícies ligadas à terra, como, por exemplo, canos, radiadores, fogões e frigoríficos. Existe um risco elevado de choque eléctrico se o corpo estiver com ligação à terra.
- ▶ Mantenha o aparelho afastado da chuva. A infiltração de água no aparelho eléctrico aumenta o risco de choques eléctricos.
- ▶ Certifique-se de que o cabo de rede não está mergulhado numa poça.
- ▶ Verifique o cabo de ligação do aparelho regularmente e se estiver danificado, mande-o substituir num Posto de Serviço de Atendimento aos Clientes **Hilti**. Verifique as extensões de cabo regularmente. Se estiverem danificadas, deverão ser substituídas.
- ▶ Se danificar o cabo de ligação à rede e/ou a extensão enquanto trabalha, não lhes toque. Retire a ficha de rede da tomada. Cabos de ligação à rede e extensões danificados representam um risco de choque eléctrico.
- ▶ O cabo de ligação à rede deve apenas ser substituído pelo tipo estabelecido no manual de instruções.
- ▶ Não use o cabo para transportar, arrastar ou desligar o aparelho da tomada. Mantenha o cabo afastado de calor, óleo, arestas vivas ou partes em movimento do aparelho. Cabos danificados ou emaranhados aumentam o risco de choque eléctrico.
- ▶ Quando operar um aparelho eléctrico ao ar livre, utilize apenas cabos de extensão próprios para utilização no exterior. A utilização de cabos de extensão próprios para exterior reduz o risco de choque eléctrico.
- ▶ Em caso de falha eléctrica desligue o aparelho e retire a ficha de rede.
- ▶ Utilize a tomada embutida no aparelho apenas para as ferramentas eléctricas situadas dentro do intervalo de potência impresso.
- ▶ Nunca utilize o carregador se este estiver sujo ou molhado. Humidade ou sujidade na superfície da ferramenta dificultam o seu manuseio e, sob condições desfavoráveis, podem causar choques eléctricos. Por conseguinte, se trabalha materiais condutores com frequência, recomendamos que mande verificar periodicamente a sua ferramenta por um Centro de Assistência Técnica **Hilti**.

2.3 Segurança física

- ▶ Esteja atento ao que está a fazer e tenha prudência ao trabalhar com a ferramenta. Não utilize o equipamento se estiver cansado ou sob influência de drogas, álcool ou medicamentos. Um momento de falta de atenção na utilização do equipamento pode causar ferimentos graves.
- ▶ O utilizador e restantes pessoas que se encontrem na proximidade do aparelho devem usar óculos de protecção, capacete de segurança, protecção auricular, luvas de protecção e máscara de protecção respiratória durante a utilização e manutenção do aparelho.
- ▶ Garanta uma boa ventilação do local de trabalho e, se necessário, use uma máscara de protecção respiratória, adequada para o respectivo pó. O contacto ou inalação do pó podem provocar reacções alérgicas e/ou doenças das vias respiratórias no utilizador ou em pessoas que se encontrem nas proximidades. Determinados pós, como os de carvalho ou de faia, são considerados cancerígenos, especialmente em combinação com aditivos para o tratamento de madeiras (cromato, produtos para a preservação de madeiras). Material que contenha amianto só pode ser manuseado por pessoal especializado.
- ▶ Accione os travões das rodas para um posicionamento seguro do equipamento. Com os travões das rodas desbloqueados, o equipamento pode entrar em movimentos descontrolados.
- ▶ Se poderem ser montados sistemas de aspiração e de recolha de pó, assegure-se de que estes estão ligados e são utilizados correctamente. A utilização de um sistema de aspiração de pó pode reduzir os perigos relacionados com a exposição ao mesmo.



2.4 Normas de segurança para a aplicação

- Antes de realizar os trabalhos, os operadores devem ser informados sobre o manuseamento do equipamento, os perigos que advêm do material e a remoção segura do material aspirado.
- Não é permitido aspirar pessoas nem animais com este aparelho.
- Não utilize o aparelho para serviços contínuos permanentes, em linhas automáticas ou semi-automáticas.
- Não utilize a carcaça do equipamento em substituição de uma escada.
- Não utilize o equipamento na água.

2.5 Material aspirado

- ▶ Pós perigosos para a saúde, inflamáveis e/ou explosivos não podem ser aspirados (pó de magnésio e alumínio, etc.). Materiais, com uma temperatura superior a 60 °C, não podem ser aspirados (por ex., cigarros ardentes, cinzas quentes).
- ▶ Não podem ser aspirados líquidos inflamáveis, explosivos ou cáusticos (líquidos de refrigeração e lubrificantes, gasolina, solventes, ácidos (pH < 5), lixívia (pH > 12,5), etc.).
- ▶ Em caso de saída de espuma ou líquidos, desligar imediatamente o aparelho.
- ▶ Use luvas de protecção ao aspirar materiais quentes até, no máximo, 60 °C.
- ▶ Use vestuário de protecção e evite o contacto com a pele ao trabalhar com lama mineral resultante de perfuração (pH > 9, cáustico).
- ▶ Evite o contacto com líquidos alcalinos ou ácidos. No caso de contacto accidental, enxague imediatamente com água. Em caso de contacto do líquido com os olhos, lave-os abundantemente com água e procure auxílio médico.
- ▶ O aparelho na classe de pós M adequa-se para a aspiração/sucção de pós secos, não inflamáveis, aparas de madeira e pós nocivos com valores limite de exposição $\geq 0,1 \text{ mg/m}^3$. O aparelho deve ser equipado com filtros adequados, consoante a nocividade dos pós a aspirar/sugar.

2.6 Utilização e manutenção do aparelho

- ▶ Nunca deixe a ferramenta abandonada (sem qualquer supervisão).
- ▶ Proteja o aparelho contra congelação.
- ▶ Limpe o dispositivo de regulação do nível da água periodicamente com uma escova segundo as instruções e examine-o quanto a indícios de danos.
- ▶ Ao colocar a cabeça de aspiração, certifique-se de que não se magoa e não danifica o cabo de rede. Existe risco de ferimentos e danos.
- ▶ Verifique a ferramenta e os acessórios quanto a eventuais danos. Todos os dispositivos de segurança ou quaisquer elementos ligeiramente danificados deverão ser verificados quanto ao seu correcto funcionamento antes da utilização. Certifique-se de que todas as peças móveis estão perfeitamente operacionais, sem encravar e sem avarias. Todas as peças devem estar correctamente encaixadas e preencher todos os requisitos de segurança.
- ▶ A sua ferramenta eléctrica só deve ser reparada por pessoal qualificado e só devem ser utilizadas peças sobresselentes originais. Isto assegurará que a segurança da ferramenta se mantenha.
- ▶ Quando não estiver a utilizar o aparelho (durante os intervalos de trabalho), antes da conservação e manutenção e antes de substituir acessórios ou o filtro, retire a ficha de rede da tomada. Esta medida preventiva evita o accionamento accidental do aparelho.
- ▶ Nunca transporte o equipamento puxando pelo cabo de rede. Não passe com o equipamento por cima do cabo de rede.
- ▶ Não transporte o aparelho por meio de grua.



3 Descrição

3.1 Vista geral do produto

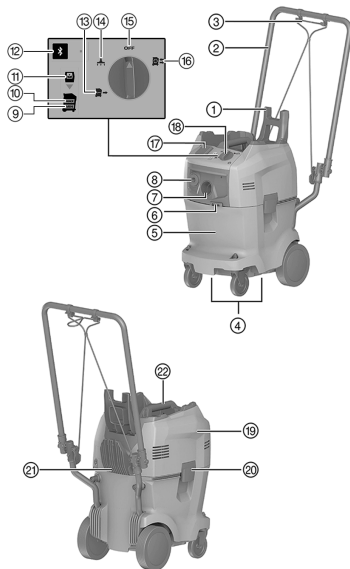

- ① Estribo de fixação da mala
- ② Estribo correção
- ③ Esticador
- ④ Cavidades dos punhos
- ⑤ Recipiente de água e contentor
- ⑥ Gancho do esticador
- ⑦ Bocal da mangueira de aspiração
- ⑧ Encaixe de saída da mangueira de abastecimento de água
- ⑨ Luz de aviso "Nível da água demasiado baixo"
- ⑩ Luz de aviso "Nível da água demasiado elevado"
- ⑪ Luz de aviso "Nenhum filtro"
- ⑫ Tecla "Bluetooth" e LED (opcional)
- ⑬ Modo "Fornecimento de água"
- ⑭ Modo "Aspirar"
- ⑮ Modo "Desligado"
- ⑯ Modo "Reciclagem"
- ⑰ Tomada do aparelho (opcional)
- ⑱ Interruptor do aparelho
- ⑲ Cabeça do aparelho
- ⑳ Linguetes de segurança
- ㉑ Gancho para cabo
- ㉒ Punho

3.2 Utilização conforme a finalidade projectada

O sistema de tratamento de água eléctrica DD-WMS 100 está concebido para a utilização com perfuradores diamantados para perfuração a húmido.

Utilize o DD-WMS 100 para a aspiração de lama resultante da perfuração, para o tratamento de água e para o fornecimento de água de perfuradores diamantados.

Este aparelho é adequado para o uso industrial, por exemplo em hotéis, escolas, hospitais, fábricas, lojas, escritórios e empresas de aluguer.

Pode operar o equipamento nos seguintes modos de operação:

- **Reciclagem**
Fornecimento de água a perfuradores diamantados com aspiração e filtragem de lama resultante da perfuração em simultâneo.
- **Fornecimento de água**
Fornecimento de água a perfuradores diamantados sem aspiração.
- **Aspirador**
Trabalhos de limpeza mais pequenos.

3.3 Incluído no fornecimento

Sistema de tratamento de água DD-WMS 100, mangueira de aspiração e de abastecimento de água com ligações, 1 saco do filtro, manual de instruções



Poderá encontrar outros produtos de sistema aprovados para o seu produto na sua **Hilti Store** ou em: www.hilti.group.



3.4 Teclas de comando

Tecla de comando	Descrição
	Desligado
	Modo de reciclagem
	Modo de fornecimento de água
	Modo de aspiração
	Bluetooth (opcional)

3.5 Estados do LED do Bluetooth (opcional)

Tecla de comando	LED de estado	Descrição
	LED desligado	Bluetooth está desligado.
	LED intermitente	Bluetooth está ligado. Sem ligação a outro equipamento.
	LED pisca	Bluetooth está ligado. Processo de acoplamento em curso.
	LED aceso	Bluetooth está ligado. Ligado a outro equipamento.

3.6 Indicadores de manutenção

LED	Descrição
	Nível da água demasiado baixo Encha o recipiente de água e o contentor até à marca MAX .
	Nível da água demasiado elevado Ligue o modo Fornecimento de água, até que o indicador de manutenção apague.
	Nenhum filtro Insira correctamente o saco do filtro.



3.7 Símbolos apresentados e explicações do visor multifunções do perfurador diamantado (opcionalmente com Bluetooth)

O perfurador diamantado tem de estar operacional (encaixado e PRCD ligado) e ligado ao WMS 100 via Bluetooth para os seguintes indicadores.

Os indicadores podem variar em função do tipo de utilização.

Indicação no visor	Descrição
 Nenhum filtro	Saco do filtro em falta ou incorrectamente colocado. O WMS 100 não está operacional. Insira correctamente o saco do filtro.



Indicação no visor	Descrição
 <p>Nível da água demasiado elevado</p>	<p>Água em demasia no recipiente de água e no contentor. O WMS 100 não aspira.</p> <p>Ligue o modo Fornecimento de água, até que o indicador de manutenção MAX apague.</p>
 <p>Nível da água demasiado baixo</p>	<p>Água insuficiente no recipiente de água e no contentor. Já não está garantido um fornecimento de água operacional.</p> <p>Encha o recipiente de água e o contentor até à marca MAX.</p>
 <p>Erro desconhecido</p>	<p>O perfurador diamantado recebeu um código de erro desconhecido do WMS 100.</p> <p>Verifique o WMS 100 em relação a avarias e procure no manual de Instruções do WMS 100 por uma solução.</p>



3.8 Bluetooth®

Este produto está equipado com Bluetooth (opcional).

O Bluetooth é uma transmissão de dados sem fios, através da qual dois produtos Bluetooth podem comunicar entre si a uma curta distância.

Para garantir uma ligação Bluetooth estável, deve haver uma linha de vista entre os produtos conectados entre si.



Funções Bluetooth neste produto

- Ativação e desativação automáticas do fornecimento de água na operação de perfuração nos modos **Reciclagem**  ou **Fornecimento de água** .
- Exibição de mensagens de serviço no visor de um perfurador diamantado acoplado.

Ligar ou desligar o Bluetooth



Os produtos **Hilti** são fornecidos com o Bluetooth desligado. Na primeira colocação em funcionamento, o Bluetooth liga-se automaticamente.

- Para desligar, pressione e mantenha pressionada a tecla  durante, no mínimo, 10 segundos.
- Para ligar, pressione a tecla .

Acoplar produtos

O acoplamento com o perfurador diamantado mantém-se o perfurador diamantado ser ligado a outro WMS 100 ou o Bluetooth ser desligado. O acoplamento mantém-se mesmo depois de se desligar e ligar os produtos e os produtos conectam-se de novo automaticamente.

- Para o acoplamento a um perfurador diamantado **Hilti**, com o Bluetooth ligado, pressione a tecla .

Pode acoplar outro perfurador diamantado, que esteja dentro do alcance de ligação, ao WMS 100:

1. Desactive o Bluetooth no sistema de tratamento de água actualmente acoplado e, em seguida, volte a ligar o Bluetooth.
2. Reinicie o processo de acoplamento com o outro perfurador diamantado.



O intervalo de tempo para a ligação com outro perfurador diamantado é de 2 minutos. Depois de decorridos os 2 minutos, o estabelecimento da ligação é cancelada.

Licença

O Bluetooth não se encontra disponível em todos os países.

A marca nominativa **Bluetooth®** e o logótipo são marcas comerciais registadas detidas pela **Bluetooth SIG, Inc.** e o uso destas marcas registadas encontra-se licenciado pela **Hilti**.



4 Características técnicas

4.1 Sistema de reciclagem de água

Consulte a tensão nominal, corrente nominal, frequência e/ou potência nominal na sua placa de características específica do país.

Em caso de alimentação por um gerador ou transformador, a respectiva potência de saída deverá ter, no mínimo, o dobro da potência nominal indicada na placa de características da ferramenta. A tensão de serviço do transformador ou gerador deverá encontrar-se sempre entre +5% e -15% da tensão nominal da ferramenta.

Classe de protecção	I
Tipo de protecção	IPX4
Peso de acordo com o procedimento EPTA de 01/2003	19,7 kg
Peso do pacote de mangueiras	1,8 kg
Temperatura de funcionamento	3 °C ... 40 °C
Faixa de temperaturas recomendada para transporte e armazenamento (sem água no recipiente)	-25 °C ... 70 °C
Comprimento da mangueira de aspiração	5 m
Comprimento do tubo de ar comprimido	5,1 m
Comprimento do cabo de rede	4,8 m
Volume do contentor	32 ℓ
Quantidade de enchimento de água	14 ℓ
Fluxo volumétrico (ar)	74 ℓ/s
Fluxo de água	3 ℓ/min
Pressão da água	7 bar

4.2 Bluetooth

Banda de frequências	2 400 MHz ... 2 483 MHz
Potência máxima de transmissão radiada	10 dBm

4.3 Informações sobre ruído e vibração (medidos conforme a norma EN 60335-2-69)

Nível de pressão sonora ponderado A típico	≤ 76 dB
Incerteza dos níveis sonoros indicados	2 dB
Nível de vibração triaxial (soma vectorial das vibrações)	2,5 m/s ²
Incerteza para os valores de vibração indicados	≤ 0,2 m/s ²

5 Antes de iniciar a utilização

5.1 Encher o recipiente de água e o contentor

1. Abra os dois linguetes de segurança.
2. Remova o saco do filtro. → Página 70
3. Encha o recipiente de água com água até à marca **MAX**.

Quando a luz de aviso **Nível da água demasiado elevado** acende, não é possível operar o aparelho.

Para os modos "Fornecimento de água" e "Reciclagem" o recipiente de água e o contentor têm de estar cheios.

4. Insira o saco do filtro. → Página 69
5. Coloque a cabeça do aparelho por cima do recipiente de água e do contentor.
6. Feche os dois linguetes de segurança.



5.2 Inserir o saco do filtro



Para os modos **Aspirar** e **Reciclagem** tem de estar inserido um filtro.

1. Abra os dois linguetes de segurança.
2. Levante a cabeça do aparelho, separando-a do recipiente de água e do contentor.
3. Fixe o filtro no suporte do filtro.
4. Coloque a cabeça do aparelho por cima do contentor.
5. Feche os dois linguetes de segurança.

5.3 Ligar o pacote de mangueiras ao perfurador diamantado

1. Ligue a mangueira de aspiração à junção de admissão da mangueira de aspiração.
2. Ligue a mangueira de abastecimento de água ao encaixe de saída da mangueira de abastecimento de água.
3. Ligue a outra extremidade da mangueira de aspiração ao anel colector de água do perfurador diamantado.



Para tal, se necessário, utilize o adaptador cónico.

4. Ligue a outra extremidade da mangueira de abastecimento de água ao perfurador diamantado.

6 Utilização

6.1 Ligar o aparelho



AVISO

Perigo devido a choque eléctrico! A conservação e manutenção com a ficha de ligação inserida pode originar ferimentos graves e queimaduras.

- ▶ Retirar sempre a ficha de ligação antes de todos os trabalhos de conservação e manutenção!



AVISO

Perigo devido a uma utilização não conforme com a finalidade projectada!

- ▶ Esta ferramenta não é adequada para a absorção de pó nocivo para a saúde.



CUIDADO

Risco de ferimentos devido a um manuseamento inadequado!

- ▶ O aparelho deve ser operado apenas por pessoal autorizado e devidamente instruído. Estas pessoas deverão ser informadas sobre os potenciais perigos que a ferramenta representa.



CUIDADO

Perigo devido a uma utilização não conforme com a finalidade projectada!

- ▶ Utilize a tomada no aparelho apenas para as finalidades descritas neste manual de instruções.



CUIDADO

Possíveis danos materiais! A utilização incorrecta pode originar danos no equipamento.

- ▶ Em caso de saída de espuma ou líquido, desligar imediatamente o produto.

1. Ligue o pacote de mangueiras ao perfurador diamantado. → Página 69
2. Com o interruptor do aparelho, seleccione o modo pretendido.



6.2 Seleccionar o modo

Modo: Aspirar

- ▶ Coloque o interruptor do equipamento na posição .



O sistema de tratamento de água está concebido unicamente para pequenas aplicações de limpeza como por ex. a aspiração do campo operacional. Na operação de aspirador, não o utilize para aplicações de sistema em combinação com ferramentas eléctricas.

Modo: Fornecimento de água

- ▶ Coloque o interruptor do equipamento na posição .
- ▶ Abra o regulador do fluxo de água no perfurador diamantado.
 - ▶ O controlo da quantidade de água é efectuado através da regulação de água no perfurador diamantado.

Modo: Reciclagem

- ▶ Coloque o interruptor do equipamento na posição .
- ▶ A aspiração começa.
- ▶ Abra o regulador do fluxo de água no perfurador diamantado.
 - ▶ O controlo da quantidade de água é efectuado através da regulação de água no perfurador diamantado.

6.3 Desligar o sistema de tratamento de água

- ▶ Coloque o interruptor do equipamento em **OFF**.

6.4 Remover o saco do filtro

1. Abra os dois linguetes de segurança.
2. Levante a cabeça do aparelho, separando-a do recipiente de água e do contentor.



Os objectos pontiagudos ou afiados que perfuraram o saco do filtro podem causar ferimentos. Assegure-se de que o saco do filtro não foi perfurado por objectos pontiagudos ou afiados. Retire cuidadosamente o saco do filtro do suporte do saco do filtro no recipiente de água e no contentor.

3. Feche o saco do filtro com a tampa colocada no saco do filtro.
4. Remova o saco do filtro.
 - ▶ Elimine o saco do filtro de acordo com os requisitos.
5. Coloque a cabeça do aparelho por cima do contentor.
6. Feche os dois linguetes de segurança.

6.5 Esvaziar o contentor

1. Abra os dois linguetes de segurança.
2. Levante a cabeça do aparelho, separando-a do recipiente de água e do contentor.
3. Remova o saco do filtro. → Página 70
4. Esvazie o contentor.
5. Limpe o recipiente de água e o contentor.
6. Insira o saco do filtro. → Página 69
7. Coloque a cabeça do aparelho por cima do contentor.
8. Feche os dois linguetes de segurança.

7 Conservação e manutenção

7.1 Verificar o filtro de entrada

1. Remova o suporte do saco do filtro.
2. Verifique se o filtro de entrada está sujo.
3. Se o filtro de entrada estiver sujo, limpe-o com água limpa.



Em alternativa, também pode limpar o filtro de entrada com uma escova ou ar comprimido.



7.2 Verificar o controlo do nível de enchimento 7

CUIDADO

Possíveis danos materiais! A utilização incorrecta pode originar danos no equipamento.

▶ Controle e limpe regularmente o controlo do nível de enchimento. Se existirem indícios de danos deverá desligar imediatamente o produto.

1. Remova o suporte do saco do filtro.
2. Verifique se o flutuador está bloqueado.
3. Se o flutuador estiver bloqueado, limpe-o.

7.3 Verificar o vedante da cabeça do aparelho 3

1. Verifique o vedante da cabeça do aparelho quanto a sujidade.
2. Se o vedante da cabeça do aparelho estiver sujo, limpe-o com um pano.
3. Lubrifique o disco vedante.

8 Transporte e armazenamento

8.1 Empilhar a mala do aparelho para o transporte 9

1. Dobre o estribo de fixação da mala para cima.
2. Empilhe a mala do aparelho com os punhos no estribo de fixação da mala.



O estribo de fixação da mala tem de sobressair sobre a mala do aparelho superior.
A carga máxima é de 25 kg.

3. Engate o esticador nos ganchos do esticador.
4. Proteja a mala do aparelho contra deslizamento, com o esticador.

8.2 Armazenamento

- ▶ Guarde o aspirador em local seco, onde não seja permitida a entrada de pessoas não autorizadas.



9 Ajuda em caso de avarias

No caso de avarias que não sejam mencionadas nesta tabela ou se não conseguir resolvê-las por si mesmo, contacte o nosso Centro de Assistência Técnica **Hilti**.

9.1 Localização de avarias

Avaria	Causa possível	Solução
<p>O indicador de manutenção MAX acende.</p>	<p>Água em demasia no recipiente de água e no contentor.</p> <p>O flutuador prende.</p>	<p>▶ Ligue o modo Fornecimento de água, até que o indicador de manutenção MAX apague.</p> <p>▶ Verifique o controlo do nível de enchimento. → Página 71</p>
<p>O indicador de manutenção MIN acende e soa um sinal de aviso.</p>	<p>Água insuficiente no recipiente de água e no contentor.</p>	<p>▶ Encha o recipiente de água e o contentor. → Página 68</p>



Avaria	Causa possível	Solução
 Acende o indicador de manutenção Nenhum filtro .	Saco do filtro em falta ou incorretamente colocado.	<ul style="list-style-type: none"> ▶ Insira o saco do filtro. → Página 69
 Acende o indicador de manutenção Erro desconhecido .	O perfurador diamantado recebeu um código de erro desconhecido do WMS 100.	<ul style="list-style-type: none"> ▶ Verifique o WMS 100 em relação a avarias e procure no manual de Instruções do WMS 100 por uma solução.
A ligação da mangueira de água ao aparelho é difícil.	Bocal de ligação seco e/ou sujo.	<ul style="list-style-type: none"> ▶ Lubrifique o O-ring e a peça oposta.
O suporte do saco do filtro é puxado para cima ao quando se eleva a cabeça do aparelho	Peças internas da ligação para a mangueira da água secas e/ou sujas.	<ul style="list-style-type: none"> ▶ Verifique o vedante da cabeça do aparelho. → Página 71
Fluxo de água insuficiente ou nenhum, embora haja água suficiente no recipiente.	Filtro de entrada obstruído	<ul style="list-style-type: none"> ▶ Verifique o filtro de entrada. → Página 70
	Furo de passagem obstruído no bocal de ligação da mangueira de água.	<ul style="list-style-type: none"> ▶ Perfure o furo de passagem com uma cavilha.
	Filtro na ligação para a mangueira da água do sistema de perfuração está sujo.	<ul style="list-style-type: none"> ▶ Limpe o filtro com uma escova.
Sem potência de sucção ou potência de sucção reduzida.	O saco do filtro está entupido obstruído.	<ul style="list-style-type: none"> ▶ Substitua o saco do filtro.
Visor do indicador do fluxo de água sujo.	Deposição de sujidade	<ul style="list-style-type: none"> ▶ Aparafuse o indicador do fluxo de água e limpe-o.
O aparelho, no modo REC ou VAC , não arranca.	O flutuador prende.	<ul style="list-style-type: none"> ▶ Verifique o controlo do nível de enchimento. → Página 71
Um outro perfurador diamantado ligou-se automaticamente por Bluetooth com o acessório utilizado (por ex. sistema de tratamento de água).	Vários perfuradores diamantados estão acoplados com o mesmo acessório. O acessório conecta-se sempre automaticamente ao perfurador diamantado que permite o estabelecimento mais rápido da ligação.	<ul style="list-style-type: none"> ▶ Desligue e volte a ligar o Bluetooth no acessório e volte a conectar o perfurador diamantado com o acessório.
O WMS 100 não é encontrado pelo perfurador diamantado.	Bluetooth está desactivado.	<ul style="list-style-type: none"> ▶ Active a função de Bluetooth nos equipamentos a conectar. → Página 67

10 Reciclagem

 As ferramentas **Hilti** são, em grande parte, fabricadas com materiais recicláveis. Um pré-requisito para a reciclagem é que esses materiais sejam devidamente separados. Em muitos países, a **Hilti** aceita a sua ferramenta usada para reutilização. Para mais informações dirija-se ao Serviço de Clientes **Hilti** ou ao seu vendedor.



- ▶ Não deite as ferramentas eléctricas, aparelhos electrónicos e baterias no lixo doméstico!

11 China RoHS (directiva relativa à limitação de utilização de substâncias perigosas)

Na seguinte hiperligação encontra a tabela Substâncias perigosas: qr.hilti.com/r6637919.



Na parte final desta documentação encontra sob a forma de código QR uma hiperligação para a tabela RoHS.

12 Garantia do fabricante

- ▶ Em caso de dúvidas quanto às condições de garantia, contacte o seu parceiro **Hilti** local.

Istruzioni originali

1 Dati per la documentazione

1.1 In riferimento alla presente documentazione

- Leggere attentamente la presente documentazione prima di mettere in funzione l'attrezzo. Ciò costituisce un presupposto fondamentale per un lavoro sicuro ed un utilizzo dell'utensile privo di disturbi.
- Rispettare le avvertenze per la sicurezza ed i segnali di avvertimento riportati nella presente documentazione e sul prodotto.
- Conservare sempre il manuale d'istruzioni con il prodotto: consegnare l'attrezzo a terze persone solo unitamente al presente manuale.

1.2 Spiegazioni del disegno

1.2.1 Avvertenze

Le avvertenze avvisano della presenza di pericoli nell'uso del prodotto. Vengono utilizzate le seguenti parole segnaletiche:

PERICOLO

PERICOLO !

- ▶ Prestare attenzione ad un pericolo imminente, che può essere causa di lesioni gravi o mortali.

AVVERTIMENTO

AVVERTIMENTO !

- ▶ Per un pericolo potenzialmente imminente, che può essere causa di lesioni gravi o mortali per le persone.





PRUDENZA

PRUDENZA !

- ▶ Situazione potenzialmente pericolosa, che potrebbe causare lievi lesioni alle persone o danni materiali.

1.2.2 Simboli nella documentazione

Nella nostra documentazione vengono utilizzati i seguenti simboli:



	Prima dell'utilizzo leggere il manuale d'istruzioni
	Avvertenze sull'utilizzo ed altre informazioni utili
	Smaltimento dei materiali riciclabili
	Non gettare elettrodomestici o batterie tra i rifiuti domestici

1.2.3 Simboli nelle figure

Nelle nostre figure vengono utilizzati i seguenti simboli:

2	Questi numeri rimandano alle figure corrispondenti all'inizio delle presenti istruzioni
3	La numerazione indica una sequenza delle fasi di lavoro nell'immagine e può discostarsi dalle fasi di lavoro nel testo



	I numeri di posizione vengono utilizzati nella figura Panoramica e fanno riferimento ai numeri della legenda nel paragrafo Panoramica prodotto
	Questo simbolo è inteso per attirare la vostra attenzione in caso di utilizzo del prodotto.

1.3 Simboli in funzione del prodotto

1.3.1 Simboli presenti sul prodotto

Vengono utilizzati i seguenti simboli:

	Proibito il trasporto con gru
	Bluetooth (opzionale)

1.4 Informazioni sul prodotto

I prodotti **HILTI** sono destinati ad un uso di tipo professionale e devono essere utilizzati, sottoposti a manutenzione e riparati esclusivamente da personale autorizzato ed opportunamente istruito. Questo personale deve essere istruito specificamente sui pericoli che possono presentarsi. Il prodotto ed i suoi accessori possono essere fonte di pericolo se maneggiati in modo non idoneo da personale non opportunamente istruito o utilizzati in modo non conforme alle disposizioni.

La denominazione del modello ed il numero di serie sono riportati sulla targhetta dell'attrezzo.

- Riportare il numero di serie nella tabella seguente. I dati relativi al prodotto sono necessari in caso di richieste al nostro rappresentante o al Centro Riparazioni.

Dati prodotto

Sistema di trattamento dell'acqua	DD-WMS 100 DD-WMS 100 BLE
Generazione	01
N. di serie	

1.5 Dichiarazione di conformità

Sotto nostra unica responsabilità, dichiariamo che il prodotto qui descritto è stato realizzato in conformità alle direttive e norme vigenti. L'immagine della dichiarazione di conformità è riportata alla fine della presente documentazione.

La documentazione tecnica è depositata qui:

Hilti Entwicklungsgesellschaft mbH | Zulassung Geräte | Hiltistraße 6 | 86916 Kaufering, DE

2 Sicurezza

2.1 Indicazioni generali di sicurezza

Oltre alle indicazioni di sicurezza riportate nei singoli capitoli delle presenti istruzioni per l'uso, è necessario attenersi tassativamente sempre alle disposizioni riportate di seguito.

- Leggere tutte le avvertenze! La mancata osservanza delle seguenti avvertenze può essere causa di scosse elettriche, incendio e/o lesioni di grave entità.
- In caso di utilizzo dell'attrezzo in combinazione con un elettrotensile, prima dell'uso leggere le istruzioni dell'elettrotensile ed osservarne tutte le avvertenze ivi riportate.
- Non sono consentite manipolazioni o modifiche all'attrezzo.
- Utilizzare l'attrezzo giusto. Non utilizzare l'attrezzo per scopi diversi da quelli per i quali è stato progettato, bensì solamente in conformità a quanto riportato nel presente manuale ed in perfette condizioni di funzionamento.
- Prima di procedere all'utilizzo del prodotto, si raccomanda di informarsi in merito all'handling, agli eventuali pericoli derivanti dal materiale in questione ed allo smaltimento del materiale aspirato.
- Tenere conto delle influenze dell'ambiente circostante. Non utilizzare l'attrezzo in ambienti ove esista il pericolo di incendio o di esplosione.



- ▶ L'attrezzo deve essere utilizzato esclusivamente da persone che abbiano una sufficiente familiarità con l'attrezzo stesso, siano state istruite ad un uso sicuro e che comprendano i pericoli che ne possono derivare. L'attrezzo non destinato all'uso da parte dei bambini
- ▶ Conservare gli attrezzi inutilizzati in un luogo sicuro. Gli attrezzi non utilizzati devono essere conservati in un luogo asciutto, in alto o chiuso a chiave, al di fuori della portata dei bambini.

2.2 Sicurezza elettrica

- ▶ La spina dell'utensile dovrà essere adatta alla presa di corrente. Evitare assolutamente di apportare modifiche alla spina. Non utilizzare adattatori con gli utensili dotati di messa a terra di protezione. Le spine non modificate e le prese adatte allo scopo riducono il rischio di scosse elettriche.
- ▶ Inserire la spina in una presa adatta con messa a terra, che sia installata in sicurezza e tenendo conto di tutte le caratteristiche locali. Se non si è sicuri sulla corretta messa a terra della presa, farla controllare da un elettricista specializzato.
- ▶ Evitare il contatto del corpo con superfici con messa a terra, come tubi, radiatori, fornelli e frigoriferi. Sussiste un maggior rischio di scosse elettriche nel momento in cui il corpo è collegato a terra.
- ▶ Mantenere l'utensile al riparo dalla pioggia. L'eventuale infiltrazione di acqua in un elettrodotto aumenta il rischio di scosse elettriche.
- ▶ Accertarsi che il cavo di alimentazione non sia immerso in pozzanghere.
- ▶ Controllare regolarmente il cavo di alimentazione dell'utensile e, in caso di danni, farlo sostituire da un Centro Riparazioni **Hilti**. Controllare regolarmente i cavi di prolunga e sostituirli qualora risultassero danneggiati.
- ▶ Se durante il lavoro vengono danneggiati il cavo di collegamento di alimentazione e/o la prolunga, non toccarli. Estrarre la spina dalla presa. Se i cavi di alimentazione e di prolunga sono danneggiati sussiste il pericolo di scossa elettrica.
- ▶ Il cavo di alimentazione deve essere sostituito soltanto con il modello specificato nel manuale d'istruzioni.
- ▶ Non usare il cavo per scopi diversi da quelli previsti, per trasportare o appendere l'utensile, né per estrarre la spina dalla presa di corrente. Tenere il cavo al riparo da fonti di calore, dall'olio, dagli spigoli o da parti dell'utensile in movimento. I cavi danneggiati o aggrovigliati aumentano il rischio di scosse elettriche.
- ▶ Qualora si voglia usare l'elettrodotto all'aperto, impiegare esclusivamente cavi di prolunga adatti anche per l'impiego all'esterno. L'uso di un cavo di prolunga omologato per l'impiego all'esterno riduce il rischio di scosse elettriche.
- ▶ In caso di interruzione dell'alimentazione disattivare l'utensile ed estrarre la spina dalla presa di corrente.
- ▶ Utilizzare la presa dell'utensile solo per gli elettrodomestici che rientrano nella gamma di potenza prevista.
- ▶ Non utilizzare l'utensile se è sporco o bagnato. In circostanze sfavorevoli, la polvere eventualmente presente sulla superficie dell'utensile, soprattutto se proveniente da materiali conduttori, oppure l'umidità, possono causare scariche elettriche. Pertanto, soprattutto se vengono lavorati frequentemente materiali conduttori, far controllare ad intervalli regolari gli utensili sporchi presso un Centro Riparazioni **Hilti**.

2.3 Sicurezza delle persone

- ▶ È importante concentrarsi su ciò che si sta facendo ed utilizzare con attenzione l'utensile durante il lavoro. Non utilizzare l'utensile in caso di stanchezza, oppure se ci si trovi sotto l'influsso di droghe, alcol o farmaci. Anche un solo attimo di disattenzione durante l'utilizzo dell'utensile può causare lesioni di grave entità.
- ▶ Durante l'utilizzo dell'utensile, l'operatore e le persone nelle immediate vicinanze devono indossare adeguati occhiali protettivi, un elmetto, protezioni acustiche, guanti di protezione, calzature antinfortunistiche ed una mascherina leggera per le vie respiratorie.
- ▶ Accertarsi che la postazione di lavoro sia ben ventilata e, all'occorrenza, indossare una protezione delle vie respiratorie adatta alla polvere prodotta durante la lavorazione. Il contatto o l'inalazione di polvere possono provocare reazioni allergiche e/o patologie delle vie aeree dell'utilizzatore oppure delle persone che si trovano nelle vicinanze. Alcune polveri, come la polvere di quercia o di faggio, sono cancerogene, soprattutto se combinate ad additivi per il trattamento del legno (cromato, antisettico per legno). I materiali contenenti amianto devono essere trattati soltanto da personale esperto.
- ▶ Azionare i freni delle ruote per posizionare l'utensile in modo sicuro. Se i freni delle ruote non saranno applicati, l'utensile potrebbe mettersi in movimento in modo incontrollato.
- ▶ Se è possibile montare dispositivi di aspirazione o di raccolta della polvere, assicurarsi che questi siano collegati e vengano utilizzati in modo corretto. L'impiego di un dispositivo per l'aspirazione della polvere può ridurre il pericolo rappresentato dalla polvere.



2.4 Avvertenze di sicurezza relative all'utilizzo

- Prima d'iniziare il lavoro, gli operatori andranno informati sull'utilizzo dell'utensile, sui pericoli derivanti dal materiale e sullo smaltimento sicuro del materiale aspirato.
- Non rivolgere questo utensile contro persone o animali.
- Non impiegare l'utensile per un uso stazionario prolungato, su impianti automatici o semiautomatici.
- Non utilizzare il corpo dell'utensile come scala.
- Non utilizzare l'utensile sotto l'acqua.

2.5 Materiale aspirato

- ▶ Le polveri dannose per la salute, infiammabili e/o esplosive non devono essere aspirate (polvere di magnesio / alluminio, ecc.). Non è consentito aspirare materiali con una temperatura superiore a 60°C (ad esempio sigarette accese, cenere calda).
- ▶ Non è consentito aspirare liquidi infiammabili, esplosivi o aggressivi (refrigeranti e lubrificanti, benzina, solventi, acidi (pH<5), soluzioni alcaline (pH>12,5), ecc.).
- ▶ Spegnerne immediatamente l'attrezzo qualora si verificasse fuoriuscita di schiuma o altri liquidi.
- ▶ Durante l'aspirazione di sostanze calde, fino ad una temperatura di max 60°C, indossare guanti protettivi.
- ▶ Se vengono eseguiti lavori con fanghi di perforazione a base minerale, indossare l'abbigliamento protettivo previsto ed evitare il contatto con la pelle (pH > 9, corrosivo)
- ▶ Evitare il contatto con liquidi basici o acidi. In caso di contatto casuale, sciacquare con acqua. Se il liquido entra in contatto con gli occhi, risciacquare abbondantemente con acqua e consultare un medico.
- ▶ L'attrezzo appartenente alla classe polveri M è adatto per l'aspirazione di polveri asciutte non infiammabili, trucioli di legno e polveri pericolose con valori limite di esposizione $\geq 0,1 \text{ mg/m}^3$. In funzione della pericolosità delle polveri da aspirare, l'attrezzo dovrà essere equipaggiato con i filtri appropriati.

2.6 Utilizzo conforme e cura dell'utensile

- ▶ Non lasciare l'apparecchio incustodito.
- ▶ Proteggere l'utensile dal gelo.
- ▶ Il dispositivo di limitazione del livello d'acqua deve essere pulito regolarmente con una spazzola secondo le istruzioni ed ispezionato al fine di rilevare eventuali danneggiamenti.
- ▶ Durante l'applicazione della testa di aspirazione, prestare attenzione a non incepparsi ed a non danneggiare il cavo di alimentazione. Sussiste il pericolo di lesioni e di danni materiali.
- ▶ Controllare che l'utensile e gli accessori non presentino eventuali danneggiamenti. Prima di un ulteriore impiego dell'utensile, i dispositivi di protezione o le parti lievemente danneggiate devono essere esaminati con cura per verificarne il perfetto funzionamento in conformità alle prescrizioni. Verificare che i componenti mobili funzionino perfettamente senza incepparsi e verificare inoltre che gli altri componenti non siano danneggiati. Tutte le parti devono essere montate correttamente e devono soddisfare ogni prescrizione, in modo da garantire il perfetto funzionamento dell'utensile.
- ▶ Fare riparare l'utensile esclusivamente da personale specializzato qualificato e solo impiegando pezzi di ricambio originali. In questo modo potrà essere salvaguardata la sicurezza dell'elettrooutensile.
- ▶ In caso di inutilizzo dell'utensile (durante le pause di lavoro), prima della manutenzione e del cambio degli accessori o della sostituzione del filtro, scollegare sempre la spina dalla presa. Tale misura precauzionale eviterà che l'utensile possa essere messo in funzione inavvertitamente.
- ▶ Non fare in alcun caso trazione sul cavo di alimentazione per spostare l'utensile. Non far passare l'utensile sopra il cavo di alimentazione.
- ▶ Non trasportare l'utensile con una gru.



3 Descrizione

3.1 Panoramica del prodotto

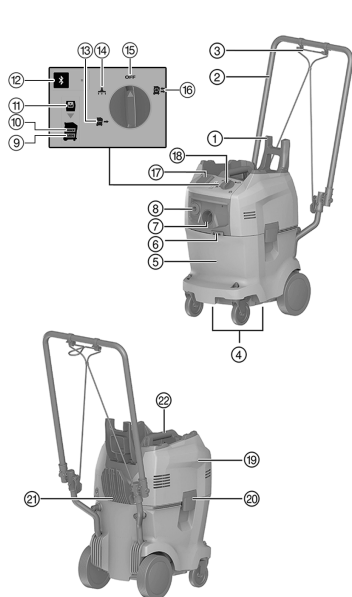

- ① Staffa di fissaggio per valigette
- ② Maniglia per trasporto
- ③ Cinghia di fissaggio
- ④ Maniglie
- ⑤ Contenitore per acqua e rifiuti
- ⑥ Gancio cinghia di fissaggio
- ⑦ Raccordo d'immissione tubo flessibile d'aspirazione
- ⑧ Raccordo di scarico del tubo flessibile dell'acqua
- ⑨ Spia di segnalazione "Livello acqua troppo basso"
- ⑩ Spia di segnalazione "Livello acqua troppo alto"
- ⑪ Spia di segnalazione "Nessun filtro"
- ⑫ Tasto "Bluetooth" e LED (opzionale)
- ⑬ Modalità "Alimentazione acqua"
- ⑭ Modalità "Aspirazione"
- ⑮ Modalità "OFF"
- ⑯ Modalità "Ricircolo"
- ⑰ Presa dell'utensile (opzionale)
- ⑱ Interruttore dell'utensile
- ⑲ Testa dell'utensile
- ⑳ Fermaglio di chiusura
- ㉑ Gancio per cavi
- ㉒ Impugnatura

3.2 Utilizzo conforme

Il sistema elettrico di trattamento dell'acqua DD-WMS 100 è concepito per l'impiego con carotatrici diamantate per la foratura ad umido.

Utilizzare il DD-WMS 100 per aspirare i fanghi di perforazione, per il trattamento dell'acqua e per l'alimentazione acqua delle carotatrici diamantate.

Il presente utensile è adatto all'uso commerciale, ad esempio in hotel, scuole, ospedali, fabbriche, negozi, uffici e locali in affitto.

L'utensile è utilizzabile nelle seguenti modalità di funzionamento:

- **Ricircolo**
Erogazione acqua alle carotatrici diamantate, con contemporanea aspirazione e filtraggio dei fanghi di perforazione.
- **Alimentazione acqua**
Erogazione acqua alle carotatrici diamantate, senza aspirazione.
- **Aspiratore**
Piccoli lavori di pulizia.

3.3 Dotazione

Sistema di trattamento dell'acqua DD-WMS 100, tubo flessibile di aspirazione e di alimentazione acqua con raccordi, 1 sacchetto filtro, manuale d'istruzioni



Altri prodotti di sistema, omologati per il vostro prodotto, sono reperibili presso il vostro **Hilti Store** oppure all'indirizzo: www.hilti.group.



3.4 Tasti di comando

Tasto di comando	Descrizione
	OFF
	Modalità Riciccolo
	Modalità Alimentazione acqua
	Modalità Aspirazione
	Bluetooth (opzionale)

3.5 Stati del LED Bluetooth (opzionale)

Tasto di comando	Stato del LED	Descrizione
	LED OFF	Il Bluetooth è disattivato.
	LED in pulsazione	Il Bluetooth è attivato. Nessuna connessione con un altro utensile.
	LED lampeggiante	Il Bluetooth è attivato. Procedura di accoppiamento in corso.
	LED acceso	Il Bluetooth è attivato. Connesso ad un altro utensile.

3.6 Indicatori di servizio

LED	Descrizione
	Livello dell'acqua troppo basso Riempire il contenitore per l'acqua ed i rifiuti fino alla tacca MAX .
	Livello dell'acqua troppo alto Attivare la modalità Alimentazione acqua fino a quando l'indicatore di servizio si spenga.
	Nessun filtro Inserire correttamente il sacchetto del filtro.



3.7 Simboli di visualizzazione e spiegazioni sul display multifunzione della carotatrice diamantata (opzionale in caso di Bluetooth)

Per le seguenti visualizzazioni, la carotatrice diamantata dovrà essere pronta al funzionamento (innestata e PRCD attivato) e connessa tramite Bluetooth al WMS 100.

Le visualizzazioni potranno differire in base al tipo d'impiego.

Indicazione a display	Descrizione
 Nessun filtro	Sacchetto del filtro non presente o non inserito correttamente. Il WMS 100 non è pronto all'uso. Inserire correttamente il sacchetto del filtro.



Indicazione a display	Descrizione
 Livello dell'acqua troppo alto	Nel contenitore dell'acqua e dei rifiuti è presente troppa acqua. Il WMS 100 non aspira. Attivare la modalità Alimentazione acqua fino a quando l'indicatore di servizio MAX si spenga.
 Livello dell'acqua troppo basso	Nel contenitore dell'acqua e dei rifiuti è presente pochissima acqua. Non è più assicurato il corretto funzionamento dell'alimentazione acqua. Riempire il contenitore per l'acqua ed i rifiuti fino alla tacca MAX .
 Errore sconosciuto	La carotatrice ha ricevuto un codice di errore sconosciuto da WMS 100. Verificare la presenza di anomalie su WMS 100 e cercare nel manuale d'istruzioni di WMS 100 una soluzione.



3.8 Bluetooth®

Questo prodotto è dotato di collegamento Bluetooth (opzionale).

Il Bluetooth è una trasmissione dei dati wireless, attraverso la quale i due prodotti compatibili di Bluetooth possono comunicare tra loro su una breve distanza.

Per garantire una stabile connessione Bluetooth, i due prodotti connessi dovranno trovarsi in linea visuale diretta.

Funzioni Bluetooth di questo prodotto

- Attivazione e disattivazione automatiche dell'alimentazione acqua in modalità operativa Foratura, nelle modalità **Ricircolo**  oppure **Alimentazione acqua** .
- Visualizzazione di messaggi di servizio sul display di una carotatrice diamantata accoppiata.

Attivazione/disattivazione del Bluetooth

 I prodotti **Hilti** vengono forniti con Bluetooth disattivato. Alla prima messa in funzione, il Bluetooth si attiverà automaticamente.

- Per disattivare la funzione, premere il tasto  e mantenerlo premuto per almeno 10 secondi.
- Per attivare la funzione, premere il tasto .

Accoppiamento prodotti

L'accoppiamento alla carotatrice diamantata verrà mantenuto fino a quando la carotatrice sarà connessa ad un altro WMS 100, oppure fino a quando il Bluetooth verrà disattivato. L'accoppiamento verrà mantenuto anche dopo lo spegnimento e la riaccensione dei prodotti, che si riconnetteranno automaticamente.

- Per eseguire l'accoppiamento ad una carotatrice diamantata **Hilti**, premere il tasto , a Bluetooth attivo.

Sarà possibile accoppiare un'altra carotatrice diamantata nel raggio di connessione del WMS 100:

1. Disattivare il Bluetooth sul sistema di trattamento dell'acqua attualmente accoppiato, quindi riattivare il Bluetooth.
2. Riavviare la procedura di accoppiamento all'altra carotatrice diamantata.

 La finestra temporale per il collegamento a un'altra carotatrice diamantata è pari a 2 minuti. Una volta trascorsi i 2 minuti, la creazione del collegamento viene interrotta.

Licenza

Il Bluetooth non è disponibile in tutti i Paesi.

Il marchio denominativo **Bluetooth®** ed il logo sono marchi registrati di proprietà di **Bluetooth SIG, Inc.** e l'utilizzo degli stessi marchi è concesso a **Hilti** in licenza.



4 Dati tecnici

4.1 Sistema di ricircolo acqua

Tensione nominale, corrente nominale, frequenza e/o assorbimento di potenza nominale vanno desunti dalla targhetta specifica del proprio Paese.

In caso di utilizzo con un generatore o trasformatore, la potenza erogata dagli stessi deve essere almeno doppia rispetto all'assorbimento di potenza nominale riportato sulla targhetta dell'utensile. La tensione d'esercizio del trasformatore o generatore deve essere sempre compresa tra il +5% e il -15% della tensione nominale dell'utensile.

Classe di protezione	I
Tipo di protezione	IPX4
Peso secondo la procedura EPTA 01/2003	19,7 kg
Peso pacchetto di tubi flessibili	1,8 kg
Temperatura d'esercizio	3 °C ... 40 °C
Range di temperatura raccomandato per trasporto e magazzino (senza acqua nel contenitore)	-25 °C ... 70 °C
Lunghezza tubo flessibile d'aspirazione	5 m
Lunghezza flessibile di mandata	5,1 m
Lunghezza cavo di alimentazione	4,8 m
Volume del contenitore	32 ℓ
Quantità di riempimento acqua	14 ℓ
Flusso volumetrico (aria)	74 ℓ/s
Flusso dell'acqua	3 ℓ/min
Pressione dell'acqua	7 bar

4.2 Bluetooth

Banda di frequenza	2.400 MHz ... 2.483 MHz
Massima potenza di trasmissione irradiata	10 dBm

4.3 Informazioni sulla rumorosità e sulle vibrazioni (misurate secondo EN 60335-2-69)

Livello tipico di pressione acustica delle emissioni di grado A	≤ 76 dB
Incertezza per i dati relativi al livello sonoro	2 dB
Valori di vibrazione triassiali (somma vettoriale della vibrazione)	2,5 m/s ²
Incertezza per i dati relativi ai valori di vibrazione	≤ 0,2 m/s ²

5 Messa in funzione

5.1 Riempimento del contenitore per acqua e rifiuti

1. Aprire i due fermagli di chiusura.
2. Rimuovere il sacchetto del filtro. → Pagina 82
3. Riempire il contenitore con acqua fino alla tacca **MAX**.

Se la spia di segnalazione **Livello acqua troppo alto** si accende, non è possibile mettere in funzione l'attrezzo.

Per le modalità "Alimentazione acqua" e "Riciclaggio" il contenitore per l'acqua ed i rifiuti deve essere rifornito.

4. Inserire il sacchetto del filtro. → Pagina 81
5. Posizionare la testa dell'attrezzo sul contenitore per l'acqua ed i rifiuti.
6. Chiudere i due fermagli di chiusura.



5.2 Inserimento del sacchetto del filtro

Per le modalità di **aspirazione** e **riciclaggio** occorre utilizzare un filtro.

1. Aprire i due fermagli di chiusura.
2. Sollevare la testa dell'attrezzo dal contenitore per l'acqua ed i rifiuti.
3. Fissare il filtro sul relativo supporto.
4. Posizionare la testa dell'attrezzo sul contenitore per i rifiuti.
5. Chiudere i due fermagli di chiusura.

5.3 Collegamento del pacchetto di tubi flessibili con la carotatrice

1. Collegare il tubo flessibile di aspirazione al raccordo d'immissione del tubo flessibile di aspirazione.
2. Chiudere il tubo flessibile di alimentazione acqua sul raccordo di scarico del flessibile stesso.
3. Chiudere l'altra estremità del tubo flessibile di aspirazione sull'anello di raccolta dell'acqua della carotatrice.

Utilizzare a tal fine event. l'adattatore conico.

4. Chiudere l'altra estremità del tubo flessibile di alimentazione acqua sulla carotatrice.

6 Utilizzo

6.1 Accensione dell'utensile

AVVERTIMENTO

Pericolo di scossa elettrica! Qualora si eseguano interventi di cura e manutenzione a connettore di alimentazione inserito, vi è rischio di lesioni ed ustioni di grave entità.

- ▶ Prima di qualsiasi intervento di cura e manutenzione, estrarre sempre il connettore di alimentazione!

AVVERTIMENTO

Pericolo dovuto all'utilizzo non conforme!

- ▶ Questa macchina non è idonea per raccogliere la polvere nociva per la salute.

PRUDENZA

Pericolo di lesioni dovuto all'uso irregolare!

- ▶ L'apparecchio può essere utilizzato solo da personale autorizzato e preparato. Questo personale deve essere istruito specificamente sui possibili pericoli.

PRUDENZA

Pericolo dovuto all'utilizzo non conforme!

- ▶ Utilizzare la presa sull'apparecchio solo per gli scopi descritti nelle presenti istruzioni.

PRUDENZA

Rischio di danni materiali! Un utilizzo errato può causare danni all'utensile.

- ▶ In caso di fuoriuscita di schiuma o liquido, disattivare immediatamente il prodotto.

1. Collegare il pacchetto di tubi flessibili con la carotatrice. → Pagina 81
2. Selezionare la modalità desiderata con l'interruttore dell'utensile.



6.2 Selezione della modalità

Modalità: Aspirazione

- ▶ Commutare l'interruttore dell'utensile in posizione .



Il sistema di trattamento dell'acqua è concepito soltanto per piccole operazioni di pulizia, come ad es. l'aspirazione della zona di lavoro. In modalità Aspirazione, non utilizzarlo per applicazioni di sistema in combinazione con elettrotensili.

Modalità: Alimentazione acqua

- ▶ Commutare l'interruttore dell'utensile in posizione .
- ▶ Aprire la regolazione dell'acqua sulla carotatrice diamantata.
 - ▶ La portata d'acqua viene gestita mediante la regolazione dell'acqua sulla carotatrice diamantata.

Modalità: Ricircolo

- ▶ Commutare l'interruttore dell'utensile in posizione .
- ▶ L'aspirazione inizia.
- ▶ Aprire la regolazione dell'acqua sulla carotatrice diamantata.
 - ▶ La portata d'acqua viene gestita mediante la regolazione dell'acqua sulla carotatrice diamantata.

6.3 Disattivazione del sistema di trattamento dell'acqua

- ▶ Commutare l'interruttore dell'utensile su **OFF**.

6.4 Rimozione del sacchetto del filtro

1. Aprire i due fermagli di chiusura.
2. Sollevare la testa dell'utensile dal contenitore per l'acqua ed i rifiuti.



Oggetti appuntiti o affilati che hanno perforato il sacchetto del filtro, possono provocare lesioni. Accertarsi che il sacchetto del filtro non sia stato perforato da oggetti appuntiti o affilati. Portare con cautela il sacchetto del filtro dal relativo supporto nel contenitore per l'acqua ed i rifiuti.

3. Chiudere il sacchetto con il coperchio su di esso applicato.
4. Rimuovere il sacchetto del filtro.
 - ▶ Smaltire il sacchetto del filtro conformemente ai requisiti di legge.
5. Posizionare la testa dell'utensile sul contenitore per i rifiuti.
6. Chiudere i due fermagli di chiusura.

6.5 Scarico del contenitore per i rifiuti

1. Aprire i due fermagli di chiusura.
2. Sollevare la testa dell'attrezzo dal contenitore per l'acqua ed i rifiuti.
3. Rimuovere il sacchetto del filtro. → Pagina 82
4. Svuotare il contenitore rifiuti.
5. Pulire il contenitore per l'acqua ed i rifiuti.
6. Inserire il sacchetto del filtro. → Pagina 81
7. Posizionare la testa dell'attrezzo sul contenitore per i rifiuti.
8. Chiudere i due fermagli di chiusura.

7 Cura e manutenzione

7.1 Controllo del prefiltro

1. Rimuovere il supporto del sacchetto del filtro.
2. Controllare se il prefiltro è sporco.
3. Se il prefiltro è sporco, pulirlo con acqua fresca.



In alternativa è possibile pulire il prefiltro anche con una spazzola o aria compressa.



7.2 Controllo monitoraggio livello di riempimento 7

PRUDENZA

Rischio di danni materiali! Un utilizzo errato può causare danni all'utensile.

Controllare e pulire il sensore di monitoraggio del livello di riempimento. In caso di segni di danneggiamento, disattivare immediatamente il prodotto.

1. Rimuovere il supporto del sacchetto del filtro.
2. Controllare e pulire il sensore di monitoraggio del livello di riempimento.
3. Se il galleggiante è bloccato, pulirlo.

7.3 Controllo della guarnizione della testa dell'attrezzo 3

1. Controllare che la guarnizione della testa dell'attrezzo non sia sporca.
2. Se la guarnizione della testa dell'attrezzo è sporca, pulirla con un panno.
3. Ingrassare la guarnizione.

8 Trasporto e magazzinaggio

8.1 Impilamento della valigetta dell'attrezzo per il trasporto 9

1. Ribaltare la staffa della valigetta verso l'alto.
2. Impilare la valigetta dell'attrezzo con le maniglie di sostegno sulla staffa della valigetta stessa.



La staffa della valigetta deve sporgere oltre la valigetta posta più in alto.
La portata massima è di 25 kg.

3. Agganciare la cinghia di fissaggio all'apposito gancio.
4. Bloccare con la cinghia di fissaggio la valigetta dell'attrezzo in modo che non possa scivolare.

8.2 Conservazione a magazzino

- Collocare l'utensile in un luogo asciutto e protetto da un utilizzo non autorizzato.

9 Supporto in caso di anomalie

In caso di anomalie non indicate nella presente tabella o che non è possibile risolvere per proprio conto, si prega di rivolgersi al Centro Riparazioni **Hilti**.

9.1 Problemi e soluzioni

Anomalia	Possibile causa	Soluzione
<p>Indicatore di servizio MAX acceso.</p>	<p>Nel contenitore dell'acqua e dei rifiuti è presente troppa acqua.</p> <p>Galleggiante inceppato.</p>	<p>► Inserire la modalità Alimentazione acqua fino al disinserimento dell'indicatore di servizio MAX.</p> <p>► Controllare il monitoraggio del livello di riempimento. → Pagina 83</p>
<p>L'indicatore di servizio MIN si accende e viene emesso un segnale acustico.</p>	<p>Nel contenitore dell'acqua e dei rifiuti è presente pochissima acqua.</p>	<p>► Riempire il contenitore per l'acqua ed i rifiuti. → Pagina 80</p>



Anomalia	Possibile causa	Soluzione
 Indicatore di servizio Nessun filtro acceso.	Sacchetto del filtro non presente o non inserito correttamente.	► Inserire il sacchetto del filtro. → Pagina 81
 Errore sconosciuto L'indicatore di servizio si accende.	La carotatrice ha ricevuto un codice di errore sconosciuto da WMS 100.	► Verificare la presenza di anomalie su WMS 100 e cercare nel manuale d'istruzioni di WMS 100 una soluzione.
Collegamento difficoltoso tra flessibile dell'acqua e attrezzo.	Niplo di collegamento asciutto e/o sporco.	► Ingrassare l'O-ring ed il contropezzo.
Il supporto del sacchetto del filtro viene tirato verso l'alto durante il sollevamento della testa dell'attrezzo	Parti interne del raccordo dell'acqua asciutte e/o sporche.	► Controllare la guarnizione della testa dell'attrezzo. → Pagina 83
Portata d'acqua assente o esigua, sebbene nel contenitore ve ne sia una quantità sufficiente.	Prefiltro ostruito	► Controllare il prefiltro. → Pagina 82
	Foro di passaggio ostruito nel niplo di collegamento del flessibile dell'acqua.	► Pulire il foro di passaggio con una penna.
	Filtro sporco sul raccordo dell'acqua del trapano.	► Pulire il crivello con una spazzola.
Potenza d'aspirazione nulla o ridotta.	Sacchetto del filtro ostruito.	► Sostituire il sacchetto del filtro.
Oblò dell'indicatore di portata sporco.	Deposito di sporcizia	► Avvitare l'indicatore di portata e pulirlo.
L'attrezzo non funziona in modalità REC o VAC .	Galleggiante inceppato.	► Controllare il monitoraggio del livello di riempimento. → Pagina 83
La carotatrice diamantata si è collegata automaticamente tramite Bluetooth all'accessorio utilizzato (ad es. sistema di trattamento dell'acqua).	Diverse carotatrici diamantate sono accoppiati con lo stesso accessorio. L'accessorio si collega sempre automaticamente alla carotatrice diamantata che consente la creazione del collegamento più veloce.	► Disattivare il Bluetooth dell'accessorio e riattivarlo, quindi collegare nuovamente la carotatrice diamantata all'accessorio.
La carotatrice diamantata non trova il WMS 100.	Il Bluetooth è disattivato.	► Attivare la funzione Bluetooth sugli attrezzi da connettere. → Pagina 79

10 Smaltimento

Gli strumenti e gli attrezzi  **Hilti** sono in gran parte realizzati con materiali riciclabili. Condizione essenziale per il riciclaggio è che i materiali vengano accuratamente separati. In molte nazioni, **Hilti** provvede al ritiro dei vecchi attrezzi ed al loro riciclaggio. Per informazioni al riguardo, contattare il Servizio Clienti **Hilti** oppure il proprio referente Hilti.



- Non gettare gli attrezzi elettrici, le apparecchiature elettroniche e le batterie tra i rifiuti domestici.

11 China RoHS (direttiva per la restrizione dell'uso di sostanze pericolose)

Al link seguente trovate la tabella delle sostanze pericolose: qr.hilti.com/r6637919.



Alla fine di questa documentazione trovate un codice QR che consente di accedere alla tabella RoHS.

12 Garanzia del costruttore

- ▶ In caso di domande sulle condizioni di garanzia, rivolgersi al partner **Hilti** locale.

Original brugsanvisning

1 Oplysninger vedrørende dokumentationen

1.1 Vedrørende denne dokumentation

- Læs denne dokumentation igennem før ibrugtagning. Det er en forudsætning for sikkert arbejde og korrekt håndtering.
- Følg sikkerheds- og advarselshenvisningerne i denne dokumentation og på produktet.
- Opbevar altid brugsanvisningen sammen med produktet, og overdrag det kun til andre personer sammen med denne anvisning.

1.2 Tegnforklaring

1.2.1 Advarsler

Advarsler advarer mod farer ved håndtering af produktet. Følgende signalord anvendes:



FARE

FARE !

- ▶ Betegner en umiddelbart truende fare, der kan medføre alvorlige kvæstelser eller døden.



ADVARSEL

ADVARSEL !

- ▶ Står ved en potentielt truende fare, der kan medføre alvorlige kvæstelser eller døden.



FORSIGTIG

FORSIGTIG !

- ▶ Betegner en potentielt farlig situation, der kan forårsage lettere personskader eller materielle skader.

1.2.2 Symboler i denne dokumentation

Der benyttes følgende symboler i vores dokumentation:

	Læs brugsanvisningen før brug
	Anvisninger for anvendelse og andre nyttige oplysninger
	Håndtering af genvindbare materialer
	Elektriske maskiner og batterier må ikke bortskaffes som almindeligt husholdningsaffald

1.2.3 Symboler i illustrationer

Der benyttes følgende symboler i vores illustrationer:

	Disse tal henviser til de forskellige illustrationer i begyndelsen af brugsanvisningen
3	Nummereringen udtrykker arbejdsstrinnenes rækkefølge på illustrationen og kan afvige fra arbejdsstrinnene i teksten
	Positionsnumre anvendes i illustrationen Oversigt og refererer til tallene i symbolforklaringen i afsnittet Produktoversigt





Dette symbol skal sikre skærpet opmærksomhed ved omgang med produktet.

1.3 Produktspecifikke symboler

1.3.1 Symboler på produktet

Følgende symboler anvendes:



Må ikke transporteres med kran



Bluetooth (ekstratilbehør)

1.4 Produktoplysninger

HILTI-produkter er beregnet til professionel brug og må kun betjenes, efterses og vedligeholdes af autoriseret og instrueret personale. Dette personale skal i særdeleshed informeres om de potentielle farer, der er forbundet med anvendelsen af denne maskine. Der kan opstå farlige situationer ved anvendelse af produktet og det tilhørende udstyr, hvis det anvendes af personer, der ikke er blevet undervist i dens brug, eller hvis det ikke anvendes korrekt i henhold til forskrifterne i denne brugsanvisning.

Typebetegnelse og serienummer fremgår af typeskiltet.

- ▶ Notér serienummeret i den efterfølgende tabel. Du skal bruge produktoplysningerne ved henvendelser til vores lokale afdeling eller vores serviceværksted.

Produktoplysninger

Vandbehandlingsystem	DD-WMS 100 DD-WMS 100 BLE
Generation	01
Serienummer	

1.5 Overensstemmelseserklæring

Vi erklærer som eneansvarlige, at det beskrevne produkt er i overensstemmelse med gældende direktiver og standarder. Sidst i dette dokument finder du et billede af overensstemmelseserklæringen.

Den tekniske dokumentation er arkiveret her:

Hilti Entwicklungsgesellschaft mbH | Zulassung Geräte | Hiltistraße 6 | 86916 Kaufering, DE

2 Sikkerhed

2.1 Generelle sikkerhedsanvisninger

Ud over sikkerhedshenvisningerne i de enkelte kapitler i denne brugsanvisning skal følgende bestemmelser altid overholdes nøje.

- ▶ Læs alle anvisningerne! Hvis du ikke følger nedenstående anvisninger, kan det resultere i elektrisk stød, brand og/eller alvorlige personskader.
- ▶ Ved brug af maskinen sammen med elværktøj skal du læse elværktøjets brugsanvisning før brugen og overholde alle anvisninger.
- ▶ Det er ikke tilladt at modificere eller ændre maskinen.
- ▶ Brug den rigtige maskine. Brug ikke maskinen til formål, som den ikke er beregnet til, men kun i overensstemmelse med formålet og i fejlfri stand.
- ▶ Før arbejdet med produktet skal du sætte dig ind i, hvordan du håndterer produktet, hvordan du håndterer de farer, som kan udgå fra materialet, og hvordan du bortskaffer det opsugede materiale.
- ▶ Tag hensyn til påvirkning fra omgivelserne. Brug ikke maskinen, hvis der er risiko for brand eller eksplosion.
- ▶ Maskinen må kun anvendes af personer, som er fortrolig med denne, er blevet instrueret i sikker brug af denne og forstår de farer, der udgår fra denne. Maskinen er ikke beregnet til børn.
- ▶ Opbevar altid maskiner, der ikke anvendes, sikkert. De skal opbevares på et tørt, højt beliggende eller svært tilgængeligt sted uden for børns rækkevidde.



2.2 Elektrisk sikkerhed

- ▶ Maskinens stik skal passe til stikkontakten. Stikket må under ingen omstændigheder ændres. Brug ikke adapterstik sammen med jordforbundne maskiner. Uændrede stik, der passer til kontakterne, nedsætter risikoen for elektrisk stød.
- ▶ Sæt stikket i en egnet jordet stikkontakt, som er installeret på sikker vis og afstemt efter alle lokale forhold. Hvis du er i tvivl om, hvor vidt stikkontakten er jordet korrekt, skal du få en elektriker til at kontrollere dette.
- ▶ Undgå kropskontakt med jordforbundne overflader som f.eks. rør, radiatorer, komfurer og køleskabe. Hvis din krop er jordforbundet, øges risikoen for elektrisk stød.
- ▶ Undgå at udsætte apparatet for regn. Indtrængning af vand i maskinen øger risikoen for elektrisk stød.
- ▶ Kontrollér, at netledningen ikke ligger i vandpytter.
- ▶ Kontrollér regelmæssigt maskinens elledning, og få den udskiftet hos **Hilti**, hvis den er beskadiget. Kontrollér jævnligt forlængerledningerne, og udskift dem, hvis de er beskadigede.
- ▶ Hvis netledningen og/eller forlængerledningen beskadiget under arbejdet, må du ikke berøre disse. Træk stikket ud af stikkontakten. Beskadigede netledninger og forlængerledninger medfører fare for at få elektrisk stød.
- ▶ Netledningen skal udskiftes med den type, som fremgår af brugsanvisningen.
- ▶ Brug ikke ledningen til formål, den ikke er beregnet til (f.eks. må man aldrig bære maskinen i ledningen, hænge maskinen op i ledningen eller rykke i ledningen for at trække stikket ud af kontakten). Beskyt ledningen mod varme, olie, skarpe kanter eller maskindele, der er i bevægelse. Beskadigede eller sammenviklede ledninger øger risikoen for elektrisk stød.
- ▶ Hvis elværktøjet benyttes i det fri, må der kun benyttes en forlængerledning, der er egnet til udendørs brug. Brug af forlængerledning til udendørs brug nedsætter risikoen for elektrisk stød.
- ▶ I tilfælde af en strømafbrydelse skal maskinen slukkes, og netstikket skal trækkes ud af stikkontakten.
- ▶ Anvend kun maskinstikdåsen til elværktøj, som ligger inden for det påtrykte effektområde.
- ▶ Anvend aldrig maskinen, hvis den er snavset eller vådt. Hvis der sidder støv, først og fremmest fra ledende materialer, på maskinens overflade, eller den er fugtig, er der under uheldige omstændigheder risiko for at få elektrisk stød. Lad derfor jævnligt **Hilti** kontrollere snavsede maskiner, især hvis de ofte bruges til at save i elektrisk ledende materialer.

2.3 Personlig sikkerhed

- ▶ Det er vigtigt at være opmærksom, se, hvad man laver, og bruge instrumentet fornuftigt. Anvend ikke maskinen, hvis du er træt eller påvirket af stoffer, alkohol eller medicin. Et øjeblik uopmærksomhed under brugen af maskinen kan medføre alvorlige personskader.
- ▶ Brugeren og personer, der opholder sig i nærheden, skal under brugen af maskinen bære beskyttelsesbriller, sikkerhedshjelm, høreværn, beskyttelseshandsker, sikkerhedssko og et let åndedrætsværn.
- ▶ Sørg for en god ventilation af arbejdspladsen, og brug om nødvendigt et åndedrætsværn, som egner sig til den pågældende støvtype. Berøring eller indånding af støv kan medføre allergiske reaktioner og/eller luftvejssygdomme hos brugeren eller personer, der opholder sig i nærheden. Bestemte støvtyper, f.eks. støv fra ege- og bøgetræ, er kræftfremkaldende, især i forbindelse med tilsætningsstoffer til træbehandling (kromat, træbeskyttelsesmidler). Asbestholdige materialer må kun håndteres af fagfolk.
- ▶ Anvend hjulbremserne for at opnå en sikker stabilitet for maskinen. Hvis hjulbremserne ikke er aktiverede, kan maskinen sætte sig ukontrolleret i bevægelse.
- ▶ Hvis støvudsugnings- og opsamlingsudstyr kan monteres, er det vigtigt, at dette tilsluttes og benyttes korrekt. Ved at anvende en støvudsugning er det muligt at nedsætte risiciene som følge af støv.

2.4 Sikkerhedsanvisninger for opgaven

- Brugeren skal før arbejdet informeres om håndtering af maskinen, de farer, der udgår fra materialet; og sikker bortskaffelse af det opsugede materiale.
- Denne maskine må ikke bruges på mennesker og dyr.
- Undlad at anvende maskinen i stationær konstant drift i automatiske eller halvautomatiske anlæg.
- Brug ikke maskinens kabinet som erstatning for en stige.
- Brug ikke maskinen under vand.

2.5 Opsuget materiale

- ▶ Sundhedsskadeligt, brændbart og/eller eksplosivt støv må ikke suges op (magnesium-/aluminiumsstøv osv.). Materialer, som er varmere end 60 °C, må ikke suges op (f.eks. glødende cigaretter, varm aske).



- ▶ Maskinen må ikke bruges til opsugning af brændbare, eksplosive eller aggressive væsker (køle- og smøremidler, benzin, opløsningsmidler, syrer (pH < 5), lud (pH > 12,5) osv.).
- ▶ Sluk omgående maskinen, hvis den lækker skum eller væske.
- ▶ Anvend beskyttelseshandsker ved opsugning af varmt materiale med en temperatur på maks. 60 °C.
- ▶ Brug beskyttelsestøj ved arbejde med mineralisk boreslam, og undgå kontakt med huden (pH > 9, ætsende).
- ▶ Undgå kontakt med flydende baser eller syrer. Hvis det alligevel skulle ske, skylles med vand. Hvis du får væske i øjnene, skal du skylle med rigeligt vand, og søge læge.
- ▶ Maskinen i støvklasse M egner sig til op-/udsugning af tørt, ikke brændbart støv, træspåner og farligt støv med eksponeringsgrænseværdier $\cong 0,1 \text{ mg/m}^3$. Alt efter det op-/udsugede støvs farlighed skal maskinen udstyres med passende filtre.

2.6 Omhyggelig omgang og brug maskinen

- ▶ Lad aldrig maskinen være uden opsyn.
- ▶ Beskyt maskinen mod frost.
- ▶ Rengør regelmæssigt vandstands begrænsningsenheden med en børste efter anvisningerne, og kontrollér den for tegn på skader.
- ▶ Ved påsætning af sugehovedet skal du passe på ikke at klemme fingrene og beskadige netledningen. Der er fare for personskader og beskadigelse.
- ▶ Kontrollér maskinen og tilbehøret for eventuelle beskadigelser. Før du fortsætter med at bruge maskinen, skal du omhyggeligt kontrollere, at sikkerhedsudstyret og evt. let beskadigede dele fungerer fejlfrit og i overensstemmelse med formålet. Kontrollér, om de bevægelige dele fungerer korrekt og ikke sidder fast, og om der findes beskadigede dele. Alle dele skal være monteret korrekt og opfylde alle betingelser, så maskinens fejlfrie drift er sikret.
- ▶ Sørg for, at maskinen kun repareres af kvalificerede fagfolk, og at der altid benyttes originale reservedele. Dermed sikres størst mulig elværktøjsikkerhed.
- ▶ Træk altid stikket ud af stikkontakten, når maskinen ikke anvendes (f.eks. ved en pause i arbejdet), inden rengøring og vedligeholdelse, inden udskiftning af tilbehørsdele eller inden udskiftning af filter. Disse sikkerhedsforanstaltninger forhindrer utilsigtet start af maskinen.
- ▶ Træk aldrig i netledningen for at bringe maskinen i en anden arbejdsposition. Kør ikke over netledningen med maskinen.
- ▶ Maskinen må ikke transporteres med en kran.



3 Beskrivelse

3.1 Produktoversigt

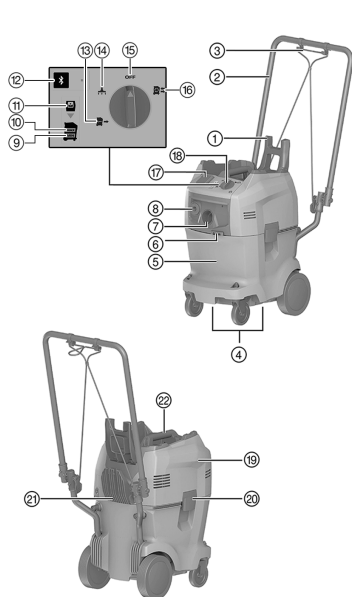

- ① Kuffertholdebøjle
- ② Skydebøjle
- ③ Spænderem
- ④ Forsænkede greb
- ⑤ Vand- og smudsbeholder
- ⑥ Spænderemskrog
- ⑦ Sugelange-indløbsfitting
- ⑧ Vandfødeslange-udløbsfitting
- ⑨ Advarselslampe "Vandstand for lav"
- ⑩ Advarselslampe "Vandstand for høj"
- ⑪ Advarselslampe "Intet filter"
- ⑫ Knap "Bluetooth" og lysdiode (ekstratilbehør)
- ⑬ Tilstanden "Vandforsyning"
- ⑭ Tilstanden "Suge"
- ⑮ Tilstanden "Fra"
- ⑯ Tilstanden "Recycling"
- ⑰ Maskinstikdåse (ekstratilbehør)
- ⑱ Kontakt
- ⑲ Maskinhoved
- ⑳ Låseklemme
- ㉑ Kabelkrog
- ㉒ Håndgreb

3.2 Bestemmelsesmæssig anvendelse

Det elektriske vandbehandlingssystem DD-WMS 100 er beregnet til anvendelse sammen med diamantboremaskiner til vådboring.

Anvend DD-WMS 100 til opsugning af boreslam, til vandbehandling og til vandforsyning af diamantboremaskiner.

Maskinen er beregnet til erhvervmæssig brug, f.eks. på hoteller, på skoler, på hospitaler, på fabrikker, i butikker, på kontorer og i udlejningsejendomme.

Du kan anvende maskinen i følgende driftstilstande:

- **Recycling**
Vandforsyning til diamantkerneboremaskiner til samtidig opsugning og filtrering af boreslam.
- **Vandforsyning**
Vandforsyning af diamantkerneboremaskiner uden opsugning.
- **Støvsuger**
Mindre rengøringsarbejder.

3.3 Leveringsomfang

Vandbehandlingssystem DD-WMS 100, suge- og vandtilførselsslange med tilslutninger, 1 filterpose, brugsanvisning



Andre systemprodukter, som er godkendt til dit produkt, finder du i **Hilti Store** eller på: www.hilti.group.



3.4 Betjeningsknapper

Betjeningsknapp	Beskrivelse
	Fra
	Recycling-tilstand
	Vandforsyningstilstand
	Sugetilstand
	Bluetooth (ekstratilbehør)

3.5 Bluetooth-lysdiodens tilstande (ekstratilbehør)

Betjeningsknapp	Tilstand, lysdiode	Beskrivelse
	Lysdiode fra	Bluetooth er deaktiveret.
	Lysdiode pulserer	Bluetooth er aktiveret. Der er ikke oprettet forbindelse med en anden enhed.
	Lysdiode blinker	Bluetooth er aktiveret. Tilslutningsproces i gang.
	Lysdiode lyser	Bluetooth er aktiveret. Forbundet med en anden enhed.

3.6 Serviceindikatorer

Lysdiode	Beskrivelse
	Vandstand for lav Fyld vand- og smudsbeholderen op til markeringen MAX .
	Vandstand for høj Aktiver tilstanden Vandforsyning, indtil serviceindikatoren slukkes.
	Intet filter Sæt den filterposen korrekt i.



3.7 Visningssymboler og forklaringer på diamantkerneboremaskinens multifunktionsdisplay (ekstratilbehør ved Bluetooth)

Ved følgende visninger skal diamantkerneboremaskinen være driftsklar (tilsluttet og PRCD aktiveret) og forbundet med WMS 100 via Bluetooth.

Visningerne kan variere alt efter opgavetype.

Displayvisning	Beskrivelse
 Intet filter	Filterposen mangler eller er ikke isat korrekt. WMS 100 er ikke klar til brug. Sæt den filterposen korrekt i.



Displayvisning	Beskrivelse
 Vandstand for høj	Der er for meget vand i vand- og smudsbeholderen. WMS 100 suger ikke. Aktivér tilstanden Vandforsyning , indtil serviceindikatoren MAX slukkes.
 Vandstand for lav	Der er for lidt vand i vand- og smudsbeholderen. En fungerende vandforsyning kan ikke længere garanteres. Fyld vand- og smudsbeholderen op til markeringen MAX .
 Ukendt fejl	Diamantboremaskinen har modtaget en ukendt fejlkode fra WMS 100. Kontrollér WMS 100 for fejl, og søg efter en løsning i brugsanvisningen til WMS 100.



3.8 Bluetooth®

Dette produkt er forsynet med Bluetooth (ekstratilbehør).

Bluetooth er en trådløs dataoverførselsfunktion, som to Bluetooth-kompatible produkter kan bruge til at kommunikere med hinanden over korte afstande.

For at sikre en stabil Bluetooth-forbindelse skal de produkter, som er forbundet med hinanden, være i visuel forbindelse.

Bluetooth-funktioner på dette produkt

- Vandforsyningen tændes og slukkes automatisk i forbindelse med boring i tilstanden **Recycling**  eller tilstanden **Vandforsyning** .
- Visning af servicemeddelelser på en tilsluttet diamantkerneboremaskines display.

Aktivering eller deaktivering af Bluetooth



Hilti produkter leveres med deaktiveret Bluetooth. Ved første ibrugtagning aktiveres Bluetooth automatisk.

- Aktivér funktionen ved at trykke på knappen  og holde den nede i mindst 10 sekunder.
- Deaktiver funktionen ved at trykke på knappen .

Parring af produkter

Parringen med diamantkerneboremaskinen opretholdes, indtil diamantkerneboremaskinen forbindes med en anden WMS 100, eller indtil Bluetooth bliver deaktiveret. Parringen bevares også efter slukning og tænding af produkterne, og produkterne opretter automatisk forbindelse til hinanden igen.

- Hvis du vil foretage parring med en **Hilti** diamantkerneboremaskine, skal du med aktiveret Bluetooth-funktion trykke på knappen .

Du kan parre en anden diamantkerneboremaskine inden for forbindelsesrækkevidde med WMS 100:

1. Deaktiver Bluetooth på det p.t. parrede vandbehandlingssystem, og genaktivér derefter Bluetooth.
2. Genstart parringsprocessen med den anden diamantkerneboremaskine.



Der er nu 2 minutter til at oprette forbindelse til en anden diamantkerneboremaskine. Når de 2 minutter er udløbet, afbrydes forbindelsesforsøget.

Licens

Bluetooth er ikke tilgængelig i alle lande.

Det figurlige mærke **Bluetooth**® og logoet er registrerede varemærker ejet af **Bluetooth SIG, Inc.**, og **Hiltis** brug af dette varemærke sker under licens.



4 Tekniske data

4.1 Vandrecyclingsystem

Nominel spænding, nominel strøm, frekvens og / eller nominelt strømforbrug fremgår af det landespecifikke typeskilt.

Ved drift på en generator eller transformator skal dennes udgangseffekt være mindst dobbelt så høj som det nominelle strømforbrug, der fremgår af maskinens typeskilt. Transformatorens eller generatorens driftsspænding skal til enhver tid ligge inden for +5 % og -15 % af maskinens nominelle spænding.

Kapslingsklasse	I
Beskyttelsestype	IPX4
Vægt i overensstemmelse med EPTA-procedure 01/2003	19,7 kg
Vægt, slangepakke	1,8 kg
Driftstemperatur	3 °C ... 40 °C
Anbefalet temperaturområde for transport og opbevaring (uden vand i beholderen)	-25 °C ... 70 °C
Længde, sugeslange	5 m
Trykslangelængde	5,1 m
Længde, netkabel	4,8 m
Beholdervolumen	32 l
Vandfyldmængde	14 l
Volumenstrøm (luft)	74 l/s
Vandgennemstrømning	3 l/min
Vandtryk	7 bar

4.2 Bluetooth

Frekvensbånd	2.400 MHz ... 2.483 MHz
Maksimalt udstrålet udgangseffekt	10 dBm

4.3 Støj- og vibrationsinformation (målt iht. EN 60335-2-69)

Typisk A-vægtet lydtrykniveau	≤ 76 dB
Usikkerhed for det nævnte lydniveau	2 dB
Triaksial vibrationsværdi (vibrationsvektorsum)	2,5 m/s ²
Usikkerhed for de nævnte vibrationsværdier	≤ 0,2 m/s ²

5 Ibrugtagning

5.1 Opfyldning af vand- og smudsbeholder

1. Åbn de to låseklemmer.
2. Fjern filterposen. → Side 94
3. Fyld vandbeholderen med vand, indtil vandstanden går op til markeringen **MAX**.



Hvis advarselsslampen **Vandstand for høj** lyser, kan maskinen ikke anvendes. Tilstanden "Vandforsyning" og "Recycling" kræver, at vand- og smudsbeholderen er fyldt op.

4. Sæt filterposen i. → Side 93
5. Sæt maskinhovedet på vand- og smudsbeholderen.
6. Luk de to låseklemmer.



5.2 Isætning af filterpose

Tilstanden **Sugning** og **Recycling** kræver, at der er isat et filter.

1. Åbn de to låseklemmer.
2. Løft maskinhovedet af vand- og smudsbeholderen.
3. Fastgør filteret på filterholderen.
4. Sæt maskinhovedet på smudsbeholderen.
5. Luk de to låseklemmer.

5.3 Tilslutning af slangepakke til diamantkerneboremaskine

1. Slut sugeslangen til sugeslange-indløbsfittingen.
2. Slut vandfødeslangen til vandfødeslange-udløbsfittingen.
3. Slut den anden ende af sugeslangen til diamantkerneboremaskinens vandopsamlingsring.

Anvend om nødvendigt konusadapteren til dette formål.

4. Slut den anden ende af vandfødeslangen til diamantkerneboremaskinen.

6 Betjening

6.1 Tænding af maskine

ADVARSEL

Fare på grund af elektrisk stød! Pleje og vedligeholdelse med isat netstik kan medføre alvorlige personskader og forbrændinger.

- ▶ Træk altid netstikket ud før alle pleje- og vedligeholdelsesarbejder!

ADVARSEL

Fare ved ikke bestemmelsesmæssig anvendelse!

- ▶ Denne maskine egner sig ikke til opugning af sundhedsfarligt støv.

FORSIGTIG

Fare for personskader på grund af ukorrekt betjening!

- ▶ Maskinen må kun betjenes autoriseret og instrueret personale. Dette personale skal især informeres om de potentielle farer, der er forbundet med brugen af denne maskine.

FORSIGTIG

Fare ved ikke bestemmelsesmæssig anvendelse!

- ▶ Anvend kun stikdåsen på maskinen til de formål, der er beskrevet i denne brugsanvisning.

FORSIGTIG

Mulige materielle skader! Forkert betjening kan medføre skader på maskinen.

- ▶ Hvis produktet lækker skum eller væske, skal det frakobles omgående.

1. Slut slangepakken til diamantkerneboremaskinen. → Side 93
2. Vælg den ønskede tilstand med kontakten på maskinen.

6.2 Valg af tilstand

Tilstand: Støvsugning

- ▶ Sæt kontakten på maskinen på positionen .

Vandbehandlingssystemet er kun beregnet til mindre rengøringsopgaver som f.eks. opugning i arbejdsområdet. I støvsugerdrift må det ikke anvendes til systemopgaver sammen med elværktøj.



Tilstand: Vandforsyning

- ▶ Sæt kontakten på maskinen på positionen .
- ▶ Åbn vandreguleringen på diamantkerneboremaskinen.
 - ▶ Styringen af vandmængde sker via vandreguleringen på diamantkerneboremaskinen.

Tilstand: Recycling

- ▶ Sæt kontakten på maskinen på positionen .
- ▶ Opsugningen begynder.
 - ▶ Styringen af vandmængde sker via vandreguleringen på diamantkerneboremaskinen.

6.3 Deaktivering af vandbehandlingsystem

- ▶ Sæt kontakten på maskinen på **OFF**.

6.4 Fjernelse af filterpose 

1. Åbn de to låseklemmer.
2. Løft maskinhovedet af vand- og smudsbeholderen.



Spidse eller skarpe genstande, der kan perforere filterposen, kan medføre personskader. Kontrollér, at filterposen ikke er blevet perforeret af spidse eller skarpe genstande. Tag forsigtigt filterposen af filterposeholderen i vand- og smudsbeholderen.

3. Luk filterposen med dækslet på filterposen.
4. Fjern filterposen.
 - ▶ Bortskaf filterposen i henhold til gældende lovkrav.
5. Sæt maskinhovedet på smudsbeholderen.
6. Luk de to låseklemmer.

6.5 Tømning af smudsbeholder

1. Åbn de to låseklemmer.
2. Løft maskinhovedet af vand- og smudsbeholderen.
3. Fjern filterposen. → Side 94
4. Tøm smudsbeholderen.
5. Rengør vand- og smudsbeholderen.
6. Sæt filterposen i. → Side 93
7. Sæt maskinhovedet på smudsbeholderen.
8. Luk de to låseklemmer.

7 Rengøring og vedligeholdelse**7.1 Kontrol af forfilter **

1. Fjern filterposeholderen.
2. Kontrollér, om forfiltret er tilsmudset.
3. Hvis forfiltret er tilsmudset, skal det rengøres med rent vand.



Alternativt kan du også rengøre forfiltret med en børste eller trykluft.

7.2 Kontrol af fyldstandsovervågning ** FORSIGTIG**

Mulige materielle skader! Forkert betjening kan medføre skader på maskinen.

- ▶ Kontrollér og rengør regelmæssigt fyldstandsovervågningen. Hvis der er tegn på skader, skal produktet omgående slukkes.

1. Fjern filterposeholderen.
2. Kontrollér, om svømmeren er blokeret.



3. Hvis svømmeren er blokeret, skal den rengøres.

7.3 Kontrol af maskinhovedtætning

1. Kontrollér maskinhovedtætningen for tilsmudsning.
2. Hvis maskinhovedtætningen er snavset, skal den rengøres med en klud.
3. Fedtsmør tætningen.

8 Transport og opbevaring

8.1 Stabling af kufferter i forbindelse med transport

1. Vip kuffertholdebøjlen op.
2. Stabl kufferterne med holdegrebene på kuffertholdebøjlen.



Kuffertholdebøjlen skal rage op over den øverste kuffert.
Den maksimale belastning er 25 kg.

3. Hægt spænderemmen på spænderemskrogen.
4. Sørg for at sikre kufferterne ved hjælp af spænderemmen, så de ikke kan bevæge sig.

8.2 Opbevaring

- Anbring maskinen på et tørt og sikkert sted, hvor uvedkommende ikke kan tage det i brug.

9 Fejlafhjælpning

Ved fejl, som ikke fremgår af denne tabel, eller som du ikke selv kan afhjælpne, beder vi dig om at kontakte Hilti Service.

9.1 Fejlsøgning

Fejl	Mulig årsag	Løsning
<p>Serviceindikatoren MAX lyser.</p>	<p>Der er for meget vand i vand- og smudsbeholderen.</p> <p>Svømmer sidder fast.</p>	<p>► Aktivér tilstanden Vandforsyning, indtil serviceindikatoren MAX slukkes.</p> <p>► Kontrollér fyldstandsovervågningen. → Side 94</p>
<p>Serviceindikatoren MIN lyser, og et advarselssignal høres.</p>	<p>Der er for lidt vand i vand- og smudsbeholderen.</p>	<p>► Fyld vand- og smudsbeholderen op. → Side 92</p>
<p>Serviceindikatoren Intet filter lyser.</p>	<p>Filterposen mangler eller er ikke isat korrekt.</p>	<p>► Sæt filterposen i. → Side 93</p>
<p>Serviceindikatoren Ukendt fejl lyser.</p>	<p>Diamantboremaskinen har modtaget en ukendt fejlkode fra WMS 100.</p>	<p>► Kontrollér WMS 100 for fejl, og søg efter en løsning i brugsanvisningen til WMS 100.</p>
<p>Forbindelse fra vandslange til maskine er træg.</p>	<p>Tilslutningsnippel tør og/eller snavset.</p>	<p>► Fedtsmør O-ringen og modstykket.</p>



Fejl	Mulig årsag	Løsning
Filterposeholderen løftes med op, når maskinhovedet løftes	Indvendige vandtilslutningsdele tørre og/eller snavsede.	► Kontrollér maskinhovedtætningen. → Side 95
Ingen eller for lav vandgen-nemstrømning, selv om der er tilstrækkeligt med vand i beholderen.	Forfilter tilstoppet	► Kontrollér forfiltret. → Side 94
	Tilstoppet gennemgående boring i vandslangens tilslutningsnippel.	► Stik en stift igennem den gennemgående boring.
	Sien ved boremaskinens vandtilslutning er snavset.	► Rengør sien med en børste.
Ingen eller nedsat sugeseffekt.	Filterposen er tilstoppet.	► Udskift filterposen.
Flowindikatorens skueglas snavset.	Smudsaflejring	► Skru flowindikatoren af, og rengør den.
Maskinen starter ikke i REC - eller VAC -tilstand.	Svømmer sidder fast.	► Kontrollér fyldstandsovervågningen. → Side 94
En anden diamantkernebore-maskine har via Bluetooth automatisk oprettet forbindelse med det anvendte tilbehør (f.eks. vandbehandlingssystemet).	Flere diamantkerneboremaskiner med det samme tilbehør er tilsluttet. Tilbehøret opretter altid automatisk forbindelse med den diamantkerneboremaskine, som muliggør den hurtigste tilslutning.	► Deaktiver og genaktiver Bluetooth på tilbehøret, og etabler igen forbindelse mellem diamantkerneboremaskinen og tilbehøret.
Diamantkerneboremaskinen finder ikke WMS 100.	Bluetooth er deaktiveret.	► Aktivér Bluetooth-funktionen på de maskiner, der skal forbindes. → Side 91

10 Bortskaffelse

Størstedelen af de materialer, som anvendes ved fremstillingen af **Hilti**-produkter, kan genvindes. Materialerne skal sorteres, før de kan genvindes. I mange lande modtager **Hilti** dine udtjente maskiner med henblik på genvinding. Spørg **Hilti** kundeservice eller din forhandler.



- Elværktøj, elektriske maskiner og batterier må ikke bortskaffes sammen med almindeligt husholdningsaffald!

11 Kina RoHS (direktiv til begrænsning af anvendelsen af farlige stoffer)

Under følgende link finder du tabellen med farlige stoffer: qr.hilti.com/r6637919.

Et link til RoHS-tabellen finder du i slutningen af denne dokumentation som QR-kode.

12 Producentgaranti

- Hvis du har spørgsmål vedrørende garantibetingelserne, bedes du henvende dig til din lokale **Hilti**-partner.

Originalbruksanvisning

1 Uppgifter för dokumentation

1.1 Om denna dokumentation

- Läs denna dokumentation innan du börjar ta enheten i drift. Det är en förutsättning för säkert arbete och problemfri hantering.
- Observera de säkerhets- och varningsanvisningar som du hittar i dokumentationen och på själva enheten.
- Förvara alltid bruksanvisningen tillsammans med produkten och överlämna aldrig produkten till någon annan utan att bifoga den.



1.2 Teckenförklaring

1.2.1 Varningar

Varningarna är till för att varna för risker i samband med användning av produkten. Följande riskindikeringar används:

FARA

FARA !

- ▶ Anger överhängande risker som kan leda till svåra personskador eller dödsolycka.

VARNING

VARNING !

- ▶ Anger potentiella risker som kan leda till svåra personskador eller dödsfall.





FÖRSIKTIGHET

FÖRSIKTIGHET !

- ▶ Används för att fästa uppmärksamhet på en potentiell risksituation som kan leda till skador på person eller utrustning.





1.2.2 Symboler i dokumentationen

Följande symboler används i våra dokumentationer:

	Läs bruksanvisningen före användning
	Anmärkningar och annan praktisk information
	Hantering av återvinningsbara material
	Elverktyg och batterier får inte kastas i hushållssoporna

1.2.3 Symboler i bilderna



Följande symboler används i våra bilder:

	Dessa siffror hänvisar till motsvarande bild i början av bruksanvisningen
	Numreringen återger ordningsföljden hos arbetsmomenten på bilden och kan skilja sig från arbetsmomenten i texten
	På bilden Översikt används positionsnummer som hänvisar till siffrorna i teckenförklaringen i avsnittet Produktöversikt
	Det här tecknet används när du bör vara särskilt uppmärksam vid hantering av produkten.

1.3 Produktberoende symboler

1.3.1 Symboler på produkten

Följande övriga symboler används:

	Använd inte lyftkran för transport
	Bluetooth (tillval)

1.4 Produktinformation

HILTI-produkter är avsedda för professionella användare och får endast användas, underhållas och repareras av auktoriserad, utbildad personal. Personalen måste vara särskilt informerad om de risker som



finns. Produkten och dess tillbehör kan utgöra en risk om den används på ett felaktigt sätt av utbildad personal eller inte används enligt föreskrifterna.

Typbeteckning och serienummer anges på typskylten.

- ▶ Använd de serienummer som anges i följande tabell. Du behöver produktuppgifterna när du kontaktar vår återförsäljare eller serviceverkstad.

Produktdetaljer

Vattenberedningssystem	DD-WMS 100 DD-WMS 100 BLE
Generation	01
Serienr	

1.5 Försäkran om överensstämmelse

Vi försäkras på eget ansvar att den produkt som beskrivs här överensstämmer med gällande direktiv och standarder. En bild på försäkran om överensstämmelse hittar du i slutet av dokumentationen.

Den tekniska dokumentationen finns sparad här:

Hilti Entwicklungsgesellschaft mbH | Zulassung Geräte | Hiltistraße 6 | 86916 Kaufering, Tyskland

2 Säkerhet

2.1 Allmänna säkerhetsanvisningar

Förutom säkerhetsanvisningarna i de olika kapitlen av bruksanvisningen ska även följande bestämmelser alltid följas strikt.

- ▶ Läs igenom alla anvisningar! Om anvisningarna inte följs kan det leda till stötar, brand eller svåra skador.
- ▶ Innan du använder dammsugaren i kombination med ett elverktyg ska du läsa bruksanvisningen för elverktyget och följa alla anvisningar.
- ▶ Verktyget får inte ändras eller byggas om på något sätt.
- ▶ Använd rätt verktyg. Använd inte verktyget för arbeten som det inte är avsett för. Följ anvisningarna och se till att verktyget är i gott skick.
- ▶ Innan arbetet påbörjas ska du se till att du är väl förtrogen med verktygets hantering, de faror som är förenade med materialet samt hur det uppsugna materialet avfallshanteras på ett säkert sätt.
- ▶ Ta hänsyn till omgivningen. Använd inte verktyget där det finns risk för brand eller explosioner.
- ▶ Verktyget får endast användas av personer som vet hur det ska användas och som har fått lära sig att använda det på ett säkert sätt och känner till vilka risker det finns med att använda det. Verktyget är inte avsett för barn.
- ▶ Förvara laddaren på en säker plats när den inte används. Verktyg som inte används bör förvaras på en torr, högt belägen eller låst plats utom räckhåll för barn.

2.2 Elsäkerhet

- ▶ Verktygets stickpropp måste passa i vägguttaget. Stickproppen får absolut inte ändras. Använd inte adapterkontakter tillsammans med skyddsjordade verktyg. Originalstickproppar och lämpliga vägguttag minskar risken för elstötar.
- ▶ Stick in stickproppen i ett passande jordat uttag som är säkert installerat och anpassat till de lokala förhållandena. Om du inte är säker på att uttaget är jordat ska du låta en behörig elektriker kontrollera det.
- ▶ Undvik kroppskontakt med jordade ytor som rör, värmeelement, spisar och kylskåp. Det finns en större risk för elstötar om din kropp är jordad.
- ▶ Låt det inte regna på verktyget. Tränger vatten in i ett elverktyg ökar risken för elstötar.
- ▶ Kontrollera att kabeln inte ligger i en vattenpöl eller liknande.
- ▶ Kontrollera regelbundet verktygets anslutningskabel och låt en **Hilti**-serviceverkstad byta ut den om den är skadad. Kontrollera förlängningskablarna regelbundet och byt ut dem om de är skadade.
- ▶ Om nätkabel eller förlängningskabel skulle skadas under arbetet så ta inte i dem. Dra ut stickproppen ur uttaget. Skadade nätkablar och förlängningskablar utgör en risk för elstötar.
- ▶ Nätanslutningsledningen får endast bytas ut mot den typ som har specificerats i bruksanvisningen.
- ▶ Använd inte kabeln på ett felaktigt sätt och inte för att bära eller hänga upp verktyget eller för att dra ut elkontakten ur vägguttaget. Håll nätsladden på avstånd från värme, olja, skarpa kanter och rörliga delar. Skadade eller tilltrasslade ledningar ökar risken för elstötar.



- ▶ När du arbetar med ett elverktyg utomhus ska du endast använda förlängningskablar som också är avsedda för utomhusbruk. Användning av en förlängningssladd avsedd för utomhusbruk minskar risken för elstötar.
- ▶ Vid strömvabrott ska verktyget slås av och elkontakten dras ur.
- ▶ Använd eluttaget endast för elverktyg som ligger inom det tryckta effektområdet.
- ▶ Använd inte verktyget om det är smutsigt eller blött. Fukt eller damm som fastnar på verktygets yta, framför allt damm av ledande material, kan under vissa förhållanden leda till elstötar. Låt därför **Hilti-service** kontrollera nedsmutsade verktyg med jämna mellanrum, framför allt om du ofta arbetar med ledande material.

2.3 Personssäkerhet

- ▶ Var uppmärksam, ha kontroll över det du gör och använd verktyget med förnuft. Använd inte verktyget om du är trött eller påverkad av droger, alkohol eller mediciner. Ett ögonblicks bristande uppmärksamhet kan leda till allvarliga skador.
- ▶ Användaren och personer som befinner sig i närheten när verktyget används och underhålls måste bära lämpliga skyddsglasögon, skyddshjälm, hörselskydd, skyddshandskar, säkerhetsskor och ett lätt andningsskydd.
- ▶ Se till att arbetsplatsen har god ventilation, och använd vid behov en andningsmask som är avsedd för damm av det aktuella slaget. Beröring eller inandning av damm kan orsaka allergiska reaktioner och/eller sjukdomar i andningsvägarna hos användaren eller hos personer som befinner sig i närheten. Vissa slags damm, till exempel från ek eller bok, anses vara cancerframkallande, särskilt i kombination med tillsatssämnen för behandling av trä (kromat, träskyddsmedel). Asbesthaltigt material får bara hanteras av särskilt utbildad personal.
- ▶ Dra åt hjulbromsarna så att verktyget står säkert. Om hjulbromsarna inte är åtdragna kan verktyget komma i rörelse på ett okontrollerat sätt.
- ▶ När du använder elverktyg med anordningar för uppsugning och uppsamling av damm, bör du kontrollera att dessa anordningar är rätt monterade och används korrekt. Användning av en dammsugare kan minska risken för faror orsakade av damm.

2.4 Säkerhetsanvisningar vid användning

- Personal som använder maskinen måste före arbetet informeras om hur verktyget hanteras, om de risker som är förknippade med materialet, samt om säker avfallshantering av uppsuget material.
- Människor och djur får inte dammsugas med verktyget.
- Använd inte verktyget för stationär kontinuerlig drift i automatiska eller halvautomatiska anläggningar.
- Kliv inte på verktygets hölje – använd stege.
- Använd inte verktyget under vatten.

2.5 Uppsuguet material

- ▶ Hälsovådligt, brännbart eller explosivt damm får inte sugas upp (magnesium-aluminiumdamm osv.). Material som är varmare än 60 °C får inte sugas upp (t.ex. glödande cigaretter, het aska).
- ▶ Brännbara, explosiva och aggressiva vätskor får inte sugas upp (kyl- och smörjmedel, bensen, lösningsmedel, syror (pH < 5), lut (pH > 12,5) osv.).
- ▶ Slå omedelbart av verktyget om skum eller vätska tränger ut.
- ▶ Vid uppsugning av varmt suggods upp till max. 60 °C ska skyddshandskar användas.
- ▶ Vid arbete med mineraliskt borrar ska du bära skyddskläder och undvika hudkontakt (pH > 9, frätande).
- ▶ Undvik kontakt med basiska eller sura vätskor. Vid oavsiktlig kontakt, skölj med vatten. Om du får vätska i ögonen bör du skölja ögonen med rikligt med vatten och dessutom kontakta läkare.
- ▶ Verktyget i dammklass M är lämplig för uppsugning av torr, icke brännbart damm, vätskor, träspån och farligt damm med exponeringsgränsvärden $\geq 0,1 \text{ mg/m}^3$. Beroende på hur farligt det damm som ska sugas upp är måste verktyget förses med lämpliga filter.

2.6 Omsorgsfull hantering och användning av verktyget

- ▶ Lämna aldrig verktyget utan uppsikt.
- ▶ Skydda verktyget mot frost.
- ▶ Rengör begränsningsanordningen för vattennivå regelbundet med en borste enligt anvisningarna och kontrollera den beträffande tecken på skador.



- ▶ Var försiktig så att du inte klämmer dig och så att kabeln inte skadas när du sätter dit dammsugarens sughuvud. Risk för person- och materiella skador.
- ▶ Kontrollera verktyget och tillbehör med avseende på eventuella skador. Före fortsatt användning måste skyddsanordningar eller lätt skadade delar noggrant kontrolleras så att de fungerar problemfritt och ändamålsenligt. Kontrollera att de rörliga delarna fungerar som de ska och inte tar i någonstans, samt att inga delar är skadade. Alla delar måste vara monterade på rätt sätt och uppfylla alla krav för att verktyget ska fungera felfritt.
- ▶ Låt endast kvalificerad fackpersonal reparera verktyget och se till att inget annat än originalreservdelar används. Detta garanterar att verktygets säkerhet upprätthålls.
- ▶ Dra alltid ur kontakten ur uttaget när verktyget inte används (vid arbetspauser), före skötsel och underhåll eller innan tillbehörsdelar eller filter byts. Denna skyddsåtgärd förhindrar att verktyget råkar startas av misstag.
- ▶ Flytta aldrig verktyget till en annan arbetsposition genom att dra i nätkabeln. Kör inte över nätkabeln med verktyget.
- ▶ Flytta inte verktyget med en kran.

3 Beskrivning

3.1 Produktöversikt

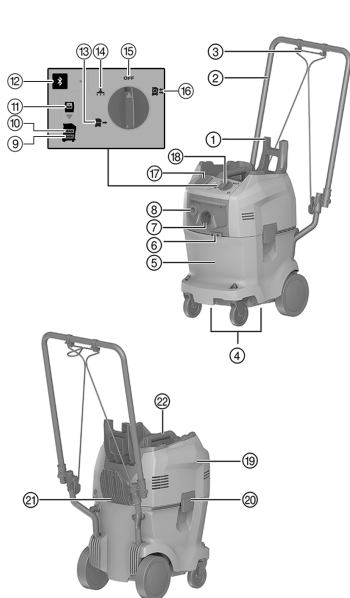

- ① Lådhållarens bygel
- ② Skjutbygel
- ③ Spännrem
- ④ Handtag
- ⑤ Vatten- och smutsbehållare
- ⑥ Spännremshake
- ⑦ Sugslangens fäste
- ⑧ Slangfäste till vattenmatarslang (utlopp)
- ⑨ Varningslampa "Vattennivån är för låg"
- ⑩ Varningslampa "Vattennivån är för hög"
- ⑪ Varningslampa "Inget filter"
- ⑫ "Bluetooth"-knapp och lysdiod (tillval)
- ⑬ Läge "Vattentillförsel"
- ⑭ Läge "Uppsugning"
- ⑮ Läge "Av"
- ⑯ Läge "Återvinning"
- ⑰ Eluttag (tillval)
- ⑱ Omkopplare
- ⑲ Överdel verktyg
- ⑳ Låsklämma
- ㉑ Kabelkrok
- ㉒ Handtag

3.2 Avsedd användning

Det eldrivna vattenberedningssystemet DD-WMS 100 är avsett för användning med diamantkärnbörstverktyg för våtbörning.

Använd DD-WMS 100 för uppsugning av borrhslam, för vattenberedning och för vattentillförsel till diamantkärnbörstverktyg.

Dammsugaren är avsedd för professionellt bruk, t.ex. på hotell, skolor, sjukhus, fabriker, affärer, kontor och uthyrningslokaler.

Produkten kan användas i följande driftlägen:

- **Återvinning**
Vattentillförsel till diamantkärnbörstverktyg vid samtidig uppsugning och filtrering av borrhslam.
- **Vattentillförsel**
Vattentillförsel till diamantkärnbörstverktyg utan uppsugning.



- **Dammsugare**
Mindre rengöringsarbeten.

3.3 Leveransinnehåll

Vattenberedningssystemet DD-WMS 100, sug- och vattenmatningsslang med anslutningar, 1 filterpåse, bruksanvisning



Dessutom finns fler systemprodukter för din produkt både i närmaste **Hilti Store** och på nätet: www.hilti.group.

3.4 Manöverknappar

Manöverknapp	Beskrivning
	Av
	Återvinningsläge
	Vattentillförselläge
	Uppsugningsläge
	Bluetooth (tillval)

3.5 Bluetooth-lysdiodens statusar (tillval)

Manöverknapp	Lysdiodens status	Beskrivning
	Lysdioden är släckt	Bluetooth är inte aktiverat.
	Lysdioden pulserar	Bluetooth är aktiverat. Ingen anslutning till den andra enheten.
	Lysdioden blinkar	Bluetooth är aktiverat. Anslutning pågår.
	Lysdioden lyser	Bluetooth är aktiverat. Ansluten till den andra enheten.

3.6 Serviceindikeringar





Lysdiod	Beskrivning
	Vattennivån är för låg Fyll vatten- och smutsbehållaren upp till markeringen MAX .
	Vattennivån är för hög Slå om till vattentillförselläget tills serviceindikeringen slocknar.
	Inget filter Sätt i filterpåsen och se till att den hamnar rätt.



3.7 Visningsikoner och förklaringar på diamantkärnborrverkygets multifunktionsdisplay (tillval med Bluetooth)

För följande indikeringar måste diamantkärnborrverkyget vara driftklart (inkopplat och PRCD-enheten påslagen) och anslutet till WMS 100 via Bluetooth.

Indikeringarna kan variera beroende på typ av användning.

Displayindikering	Beskrivning
 Inget filter	Filterpåsen saknas helt eller är fel isatt. WMS 100 är inte redo att användas. Sätt i filterpåsen och se till att den hamnar rätt.
 Vattennivån är för hög	Det är för mycket vatten i vatten- och smutsbehållaren. WMS 100 dammsuger inte. Slå om till läget Vattentillförsel tills serviceindikeringen MAX slocknar.
 Vattennivån är för låg	Det är för lite vatten i vatten- och smutsbehållaren. En funktionsenlig vattentillförsel kan inte längre garanteras. Fyll vatten- och smutsbehållaren upp till markeringen MAX .
 Okänt fel	Diamantkärnborrverkyget har tagit emot en okänd felkod från WMS 100. Kontrollera om det föreligger störningar hos WMS 100 och leta upp en lösning i bruksanvisningen till WMS 100.



3.8 Bluetooth®

Denna produkt är utrustad med Bluetooth (tillval).

Bluetooth är en trådlös dataöverföring, med vilken två Bluetooth-kompatibla enheter kan kommunicera med varandra på ett kort avstånd.



För att garantera en stabil Bluetooth-anslutning måste en siktlinje finnas mellan de anslutna produkterna.

Bluetooth-funktionen för denna produkt

- Automatisk tillkoppling och fränkoppling av vattentillförseln vid borrdrift i lägena **Återvinning**  eller **Vattentillförsel** .
- Visning av servicemeddelanden på displayen på ett anslutet diamantkärnborrverkyg.

Fränkoppling eller tillkoppling av Bluetooth

 **Hilti**-produkter levereras med fränkopplad Bluetooth. Vid den första användningen aktiveras Bluetooth automatiskt.

- För att fränkoppla, tryck på knappen  och håll den intryckt i minst 10 sekunder.
- För att tillkoppla, tryck på knappen .

Ansluta produkter

Anslutningen till diamantkärnborrverkyget kvarstår tills diamantkärnborrverkyget ansluts till en annan WMS 100 eller tills Bluetooth stängs av. Anslutningen kvarstår även efter fränkoppling och tillkoppling av produkterna och produkterna ansluts automatiskt till varandra igen.

- För att ansluta till ett **Hilti**-diamantkärnborrverkyg trycker du på knappen  när Bluetooth är aktiverat.

Det går att ansluta ett andra diamantkärnborrverkyg som befinner sig inom räckvidd till WMS 100:

1. Avaktivera Bluetooth för det aktuellt anslutna vattenberedningssystemet och aktivera därefter Bluetooth igen.
2. Påbörja anslutningsproceduren på nytt med det andra diamantkärnborrverkyget.





Tidluckan för anslutning till ett annat diamantkärnborrverktyg är två minuter. Efter två minuter avbryts anslutningsläget.

Licens

Bluetooth är inte tillgängligt i alla länder.

Varumärket **Bluetooth®** och -logotypen tillhör **Bluetooth SIG, Inc.** och används av **Hilti** på licens.

4 Teknisk information

4.1 Vattenåtervinningssystem



Märkspänning, märkström, frekvens och/eller märkeffekt finns angivet på den landsspecifika typskylten på ditt verktyg.

Om verktyget drivs via en generator eller transformator måste denna ha en uteffekt som är minst dubbelt så hög som den märkeffekt som finns angiven på verktygets typskylt. Transformatorns eller generatorns driftspänning måste alltid ligga inom +5 % och -15 % av verktygets märkspänning.

Skyddstyp	I
Skyddsklass	IPX4
Vikt enligt EPTA-direktivet 01/2003	19,7 kg
Vikt slangpaket	1,8 kg
Drifttemperatur	3 °C ... 40 °C
Rekommenderad temperatur för transport och förvaring (utan vatten i behållaren)	-25 °C ... 70 °C
Längd sugslang	5 m
Längd tryckslang	5,1 m
Nätkabelns längd	4,8 m
Behållarens volym	32 l
Fyllvolym, vatten	14 l
Volymström (luft)	74 l/s
Vattenflöde	3 l/min
Vattentryck	7 bar

4.2 Bluetooth

Frekvensband	2 400 MHz ... 2 483 MHz
Maximalt utstrålad sändningseffekt	10 dBm

4.3 Buller- och vibrationsinformation (uppmätt enligt EN 60335-2-69)

Karaktäristisk A-vägd ljudtrycksnivå	≤ 76 dB
Osäkerhet för nominell ljudnivå	2 dB
Triaxialt vibrationsvärde (vibrationsvektorsumma)	2,5 m/s ²
Osäkerhet för ovanstående vibrationsvärden	≤ 0,2 m/s ²

5 Före start

5.1 Fylla vatten- och smutsbehållare

1. Öppna de båda låsklämmorna.
2. Ta ut filterpåsen. → Sidan 105



3. Fyll vattenbehållaren med vatten upp till markeringen **MAX**.



När varningslampan **Vattennivån är för hög** lyser, kan verktyget inte användas.

För att kunna använda lägena "Vattentillförsel" och "Återvinning" måste vatten- och smutsbehållaren vara fylld.

4. Sätt i filterpåsen. → Sidan 104
5. Sätt tillbaka verktygets överdel på vatten- och smutsbehållaren.
6. Stäng de båda låsklämmorna.

5.2 Sätt i filterpåse



Filter måste användas i lägena **Uppsugning** och **Återvinning**.

1. Öppna de båda låsklämmorna.
2. Lyft upp verktygets överdel från vatten- och smutsbehållaren.
3. Sätt fast filtret i filterhållaren.
4. Sätt tillbaka verktygets överdel på smutsbehållaren.
5. Stäng de båda låsklämmorna.

5.3 Ansluta slangpaket till diamantkärnborrverktyg

1. Anslut sugslangen till slangfästet.
2. Anslut vattenmatarslangen till slangfästet (utlopp).
3. Anslut sugslangens andra ände till vattenuppsamlaren på diamantkärnborrverktyget.



Använd konadaptern vid behov.

4. Anslut den andra änden av vattenmatarslangen till diamantkärnborrverktyget.

6 Användning

6.1 Slå på verktyget



VARNING

Risk för elstötar! Vid skötsel och underhåll finns risk för svåra person- och brännskador om elkontakten inte dras ur.

- ▶ Dra alltid ur elkontakten före skötsel- och underhållsarbete.



VARNING

Fara vid ej avsedd användning!

- ▶ Maskinen är inte avsedd för uppsugning av hälsovådligt damm.



FÖRSIKTIGHET

Risk för personskada vid olämplig användning!

- ▶ Dammsugaren får endast användas av auktoriserad, utbildad personal. Personalen måste vara särskilt informerad om de eventuella risker som kan uppstå.



FÖRSIKTIGHET

Fara vid ej avsedd användning!

- ▶ Använd uttaget på verktyget endast för de ändamål som beskrivs i denna anvisning.



FÖRSIKTIGHET

Risk för materiella skador! Felaktig användning kan skada verktyget.

- ▶ Slå omedelbart av produkten om skum eller vätska tränger ut.



1. Anslut slangpaketet till diamantkärnborrverkyget. → Sidan 104
2. Välj önskat läge med omkopplaren.

6.2 Välj läge

Läge: Sugning

- ▶ Sätt verktygets omkopplare i läget .



Vattenberedningssystemet är bara avsett för lättare rengöring, t.ex. dammsugning av arbetsområdet. Använd den inte för dammsugning vid systemtillämpningar i kombination med elverktyg.

Läge: Vattentillförsel

- ▶ Sätt verktygets omkopplare i läget .
- ▶ Öppna flödesregulatorn på diamantkärnborrverkyget.
 - ▶ Vattenmängden regleras med flödesregulatorn på diamantkärnborrverkyget.

Läge: Återvinning

- ▶ Sätt verktygets omkopplare i läget .
- ▶ Uppsugningen påbörjas.
- ▶ Öppna flödesregulatorn på diamantkärnborrverkyget.
 - ▶ Vattenmängden regleras med flödesregulatorn på diamantkärnborrverkyget.

6.3 Stänga av vattenberedningssystemet

- ▶ Sätt verktygets omkopplare på **OFF**.

6.4 Ta ut filterpåse

1. Öppna de båda låsklämmorna.
2. Lyft upp verktygets överdel från vatten- och smutsbehållaren.



Om spetsiga och vassa föremål sticker igenom filterpåsen kan orsaka skador. Se efter att det inte sticker ut något vasst genom filterpåsen. Ta försiktigt ut filterpåsen ur hållaren i vatten- och smutsbehållaren.

3. Stäng filterpåsen med det lock som sitter på påsen.
4. Ta ut filterpåsen.
 - ▶ Avfallshanterar filterpåsen i enlighet med rättsliga krav.
5. Sätt tillbaka verktygets överdel på smutsbehållaren.
6. Stäng de båda låsklämmorna.

6.5 Töm smutsbehållaren

1. Öppna de båda låsklämmorna.
2. Lyft upp verktygets överdel från vatten- och smutsbehållaren.
3. Ta ut filterpåsen. → Sidan 105
4. Töm smutsbehållaren.
5. Rengör vatten- och smutsbehållaren.
6. Sätt i filterpåsen. → Sidan 104
7. Sätt tillbaka verktygets överdel på smutsbehållaren.
8. Stäng de båda låsklämmorna.

7 Skötsel och underhåll

7.1 Kontrollera förfiltret

1. Ta ut filterpåshållaren.
2. Kontrollera om förfiltret är smutsigt.
3. Om förfiltret är smutsigt sköljer du rent det med rent vatten.



Förfiltret kan också rengöras med borste eller tryckluft.



7.2 Kontrollera nivåövervakning

FÖRSIKTIGHET

Risk för materiella skador! Felaktig användning kan skada verktyget.

- ▶ Kontrollera och rengör regelbundet nivåövervakningen. Stäng av produkten omedelbart om den uppvisar tecken på skador.

1. Ta ut filterpåhållaren.
2. Kontrollera om flottören är blockerad.
3. Rengör flottören om den är blockerad.

7.3 Kontrollera tätningen på verktygets överdel

1. Kontrollera om tätningen till verktygets överdel är smutsig.
2. Om tätningen till verktygets överdel är smutsig ska den rengöras med en trasa.
3. Fetta in tätningen.

8 Transport och förvaring

8.1 Stapling av verktyglådor för transport

1. Fäll upp lådhållarens bygel.
2. Placera verktyglådorna med handtagen över lådhållarens bygel.



Lådhållarens bygel måste nå över den översta verktyglådan.
Den maximala lastvikten är 25 kg.

3. Fäst spännremmen i spännremshakarna.
4. Säkra verktyglådorna med spännremmen så att de inte kan åka av.

8.2 Förvaring

- ▶ Ställ verktyget i ett torrt rum där ingen obehörig person kan komma åt det.



9 Felsökning

Kontakta **Hilti Service** om det uppstår ett fel som inte finns med i den här tabellen eller som du inte lyckas åtgärda på egen hand.

9.1 Felsökning

Fel	Möjlig orsak	Lösning
<p>Serviceindikeringen MAX lyser.</p>	<p>Det är för mycket vatten i vatten- och smutsbehållaren.</p> <p>Flottören sitter fast.</p>	<ul style="list-style-type: none"> ▶ Slå om till läget Vattentillförsel tills serviceindikeringen MAX slocknar. ▶ Kontrollera nivåövervakningen. → Sidan 106
<p>Serviceindikeringen MIN lyser och en varningssignal hörs.</p>	<p>Det är för lite vatten i vatten- och smutsbehållaren.</p>	<ul style="list-style-type: none"> ▶ Fyll vatten- och smutsbehållaren. → Sidan 103



Fel	Möjlig orsak	Lösning
 Serviceindikeringen Inget filter lyser.	Filterpåsen saknas helt eller är fel isatt.	► Sätt i filterpåsen. → Sidan 104
 Serviceindikeringen Okänt fel lyser.	Diamantkärnborrverktöget har tagit emot en okänd felkod från WMS 100.	► Kontrollera om det föreligger störningar hos WMS 100 och leta upp en lösning i bruksanvisningen till WMS 100.
Anslutningen mellan vattenslang och verktyg kärvar.	Anslutningsnippeln är torr eller smutsig.	► Fetta in O-ringen och den tillhörande detaljen.
Filterpåshållaren följer med när du drar upp verktygets överdel	De invändiga vattenanslutningsdelarna är torra eller smutsiga.	► Kontrollera tätning på verktygets överdel. → Sidan 106
Inget eller dåligt vattenflöde, trots att det finns tillräckligt mycket vatten i behållaren.	Förfiltret är igensatt	► Kontrollera förfiltret. → Sidan 105
	Tilltäppta genomgångshål i vattenslangens anslutningsnippel.	► Tryck något vasst genom genomgångshålet.
	Silen i borrarverktögets vattenanslutning är smutsig.	► Rengör silen med en borste.
Ingen eller nedsatt sugeffekt.	Filterpåsen är igensatt.	► Byt filterpåse.
Siktglaset till flödesindikatorn är smutsigt.	Smutsavlagring	► Skruva av och rengör flödesindikatorn.
Verktöget startar inte i REC - eller VAC -läge.	Flottören sitter fast.	► Kontrollera nivåövervakningen. → Sidan 106
Ett annat diamantkärnborrarverktöget har automatiskt anslutits till det använda tillbehöret (t.ex. vattenberednings-systemet) via Bluetooth.	Flera diamantkärnborrarverktöget är anslutna till samma tillbehör. Tillbehöret kopplar automatiskt ihop sig med diamantkärnborrarverktöget med snabbast anslutningsuppbyggnad.	► Stäng av och sätt på tillbehörets Bluetooth igen och anslut diamantkärnborrarverktöget till tillbehöret igen.
Diamantkärnborrarverktöget hittar inte WMS 100.	Bluetooth är avaktiverat.	► Aktivera Bluetooth-funktionen på de verktyg som ska anslutas. → Sidan 102

10 Avfallshantering

 **Hilti**-verktyg är till stor del tillverkade av återvinningsbara material. En förutsättning för återvinning är att materialen separeras på rätt sätt. I många länder kan du lämna in ditt uttjänta verktyg så att **Hilti** tar hand om det. Hör efter med **Hilti**s kundtjänst eller din kontaktperson.



- Kasta inte elverktyg, elektronisk apparatur och batterier i hushållssoporna.

11 China RoHS (direktiv för begränsning av användningen av farliga ämnen)

Under följande länk hittar du tabellen med farliga ämnen: qr.hilti.com/r6637919.

En länk till RoHS-tabellen finns i slutet av den här dokumentationen som QR-kod.

12 Tillverkargaranti

- Vänd dig till din lokala **Hilti**-representant om du har frågor om garantivillkoren.



Original bruksanvisning

1 Informasjon om dokumentasjonen

1.1 Om denne dokumentasjonen

- Les denne dokumentasjonen før du tar produktet i bruk. Dette er en forutsetning for sikkerhet under arbeidet og problemfri bruk.
- Følg sikkerhetshenvisningene og advarslene i denne dokumentasjonen og på produktet.
- Oppbevar alltid bruksanvisningen på produktet, og lever bruksanvisningen fra deg sammen med produktet hvis det overtas av andre personer.

1.2 Symbolforklaring

1.2.1 Farehenvisninger

Farehenvisninger advarer mot farer under håndtering av produktet. Følgende signalord brukes:



FARE

FARE !

- ▶ For en umiddelbart truende fare som kan føre til alvorlige personskader eller død.



ADVARSEL

ADVARSEL !

- ▶ Varsler en mulig fare som kan føre til alvorlige personskader eller død.



FORSIKTIG

FORSIKTIG !

- ▶ Varsler om en mulig farlig situasjon som kan føre til lettere personskade eller skade på utstyr og annen eiendom.

1.2.2 Symboler i dokumentasjonen

Følgende symboler brukes i våre dokumenter:

	Les bruksanvisningen før bruk
	Anvisninger om bruk og annen nyttig informasjon
	Håndtering av resirkulerbare materialer
	Ikke kast elektriske apparater eller batterier i husholdningsavfallet

1.2.3 Symboler i illustrasjoner

Følgende symboler brukes i våre illustrasjoner:

	Disse tallene henviser til illustrasjonen foran i denne bruksanvisningen
	Nummereringen angir rekkefølgen for arbeidstrinnene på bildet og kan avvike fra arbeidstrinnene i teksten
	Posisjonsnumrene brukes i illustrasjonen Oversikt og henviser til numrene på teksten i avsnittet Produktoversikt
	Dette symbolet betyr at håndtering av produktet krever stor grad av oppmerksomhet.

1.3 Produktavhengige symboler

1.3.1 Symboler på produktet

Følgende symboler brukes:



	Transport med kran er forbudt
	Bluetooth (ekstrautstyr)

1.4 Produktinformasjon

HILTI-produkter er laget for profesjonell bruk og må kun brukes, vedlikeholdes og repareres av kyndig personale. Dette personalet må informeres om eventuelle farer som kan oppstå. Produktet og tilleggsutstyret kan utgjøre en fare hvis det betjenes av ukvalifisert personale eller det benyttes feil.

Typebetegnelse og serienummer står på typeskiltet.

- ▶ Skriv inn serienummeret i tabellen nedenfor. Du trenger produktspesifikasjonene ved henvendelser til Hiltis representant eller servicesenter.

Produktspesifikasjoner

Vannbehandlingssystem	DD-WMS 100 DD-WMS 100 BLE
Generasjon	01
Serienummer	

1.5 Samsvarserklæring

Vi erklærer herved at produktet som er beskrevet her, er i samsvar med gjeldende normer og direktiver. Du finner et bilde av samsvarserklæringen på slutten av denne dokumentasjonen.

Den tekniske dokumentasjonen er lagret her:

Hilti Entwicklungsgesellschaft mbH | Zulassung Geräte | Hiltistraße 6 | 86916 Kaufering, DE

2 Sikkerhet

2.1 Generelle sikkerhetsanvisninger

I tillegg til sikkerhetsanvisningene i de enkelte kapitlene i denne bruksanvisningen må følgende bestemmelser alltid overholdes nøye.

- ▶ -Les all informasjon! Hvis du ikke tar hensyn til informasjonen nedenfor, kan det føre til elektrisk støt, brann og/eller alvorlige personskader.
- ▶ Ved bruk av apparatet i sammen med et elektroverktøy må du før bruk lese bruksanvisningen for elektroverktøyet og følge alle anvisninger.
- ▶ Manipulering eller modifisering av apparatet er ikke tillatt.
- ▶ Bruk riktig apparat. Ikke bruk apparatet til formål det ikke er beregnet for, men kun til tiltenkte bruksområder. Apparatet skal være i feilfri stand ved bruk.
- ▶ Før du begynner å arbeide med apparatet, må du gjøre deg kjent med håndteringen av apparatet, farene materialet representerer og sikker avhending av det oppsugde materialet.
- ▶ Ta hensyn til påvirkning fra omgivelsene. Ikke benytt apparatet på steder hvor det er brann- eller eksplosjonsfare.
- ▶ Apparatet skal bare brukes av personer som er fortrolig med det, har fått opplæring i sikker bruk av det og forstår farene ved bruk av apparatet. Apparatet er ikke beregnet til bruk av barn.
- ▶ Apparatet som ikke brukes, må oppbevares trygt. Når apparatet ikke er i bruk, skal det oppbevares på et tørt sted, innelåst og utenfor rekkevidde for barn.

2.2 Elektrisk sikkerhet

- ▶ Apparatets støpsele må passe i stikkkontakten. Støpselet må ikke forandres på noen som helst måte. Bruk ikke adapterkontakt på apparater som er jordet. Uendrede stikkontakter og egnede stikkontakter minsker risikoen for elektrisk støt.
- ▶ Sett støpselet inn i en egnet, jordet stikkontakt som er sikkert installert i samsvar med lokale forhold. Er du i tvil om stikkkontakten er forskriftsmessig jordet, bør du få denne kontrollert av en autorisert elektriker.
- ▶ Unngå kroppskontakt med jordete overflater som rør, radiatorer, komfyrer eller kjøleskap. Risikoen for elektriske støt er høyere når kroppen er jordet.
- ▶ Beskytt apparatet mot regn. Risikoen for elektrisk støt øker ved inntrenging av vann i et elektroverktøy.
- ▶ Pass på at nettkabelen ikke ligger i væskedammer.



- ▶ Kontroller ledningen til apparatet med jevne mellomrom, og la **Hilti** skifte den hvis det er feil på den. Kontroller skjøteledninger regelmessig og skift dem ut hvis de blir skadde.
- ▶ Hvis nettleddningen og/eller skjøteledningen blir skadet under arbeidet, må du ikke berøre disse. Koble fra ledningen. Skader på nettleddninger og skjøteledninger innebærer fare for elektrisk støt.
- ▶ Nettleddningen skal bare byttes med typen som er fastsatt i bruksanvisningen.
- ▶ Bruk ikke ledningen til å bære apparatet, henge det opp eller til å dra støpselet ut av stikkkontakten. Hold ledningen unna varme, olje, skarpe kanter og apparatdeler som beveger seg. Skadde eller sammenviklede ledninger øker risikoen for elektriske støt.
- ▶ Bruk kun skjøteledning som er godkjent for utendørs bruk når du arbeider med elektrisk utstyr utendørs. Bruk av skjøteledning som er egnet til utendørs bruk, minsker risikoen for elektrisk støt.
- ▶ Slå av apparatet ved strømbrydd og trekk ut nettstøpset.
- ▶ Bruk bare strømuttaket til elektroverktøy som ligger innenfor det påtrykte effektområdet.
- ▶ Bruk aldri apparatet når det er vått eller skittent. Støv, især av ledende materialer, eller fuktighet på apparatets overflate gjør at det er vanskelig å holde den, og under ugunstige forhold kan det føre til elektrisk støt. Ikke minst hvis du ofte bearbeider ledende materialer, bør skitne apparater med jevne mellomrom derfor kontrolleres av **Hilti-service**.

2.3 Personssikkerhet

- ▶ Vær oppmerksom, pass på hva du gjør og gå fornuftig fram under arbeidet med apparatet. Ikke bruk apparatet når du er trøtt eller påvirket av narkotika, alkohol eller medikamenter. Et øyeblikks uoppmerksomhet ved bruk av apparatet kan være nok til å forårsake alvorlige personskader.
- ▶ Brukeren og personer som befinner seg i nærheten, må benytte egnede vernebriller, vernehjelm, hørselsvern, vernehansker og en lett støvmaske ved bruk og vedlikehold av apparatet.
- ▶ Sørg for god ventilasjon på arbeidsplassen, og bruk eventuelt åndedrettsvern tilpasset den aktuelle typen støv. Berøring eller innånding av slike typer støv kan fremkalle allergiske reaksjoner og/eller luftveissykdommer hos brukeren og andre personer som oppholder seg i nærheten. Bestemte typer støv som eikestøv eller bøkstøv regnes som kreftfremkallende, særlig i forbindelse med stoffer for trebehandling (kromat, trepleiemidler). Asbestholdige materialer skal kun håndteres av kvalifisert personell.
- ▶ Sett på hjulbremsene slik at apparatet står godt. Ved åpne hjulbrems kan apparatet sette seg i ukontrollert bevegelse.
- ▶ Hvis det er montert støvavsugs- og oppsamlingsinnretninger, må det kontrolleres at disse er koblet til og blir brukt på riktig måte. Bruk av et støvavsug kan redusere faremomentene i forbindelse med støv.

2.4 Sikkerhetsanvisninger ved bruk

- Brukerne må informeres om hvordan apparatet skal brukes, farene ved arbeid med materialet og sikker fjerning av det oppsugde materialet.
- Apparatet må ikke brukes på mennesker og dyr.
- Bruk ikke apparatet ved kontinuerlig drift eller i stasjonære eller automatiske systemer.
- Ikke klatre på apparatet.
- Ikke bruk apparatet under vann.

2.5 Oppsugd materiale

- ▶ Helsefarlige, brennbare og/eller eksplosive støvpartikler skal ikke suges opp (f.eks. magnesium- eller aluminiumsstøv). Materialer som er varmere enn 60 °C, må ikke suges opp (f.eks. sigaretter med glør, varm aske).
- ▶ Brennbar, eksplosiv og aggressiv væske skal ikke suges opp (kjølevæske, smøremiddel, bensin, løsningsmiddel, syrer (pH < 5), lut (pH > 12,5) osv.).
- ▶ Slå av apparatet med én gang hvis det lekker skum eller væske.
- ▶ Bruk vernehansker når du suger opp varmt materiale med temperatur på inntil maks. 60 °C.
- ▶ Bruk verneklær ved arbeid med mineralisk boreslam og unngå å få slam på huden (pH > 9, etsende).
- ▶ Unngå kontakt med basisk eller sur væske. Ved tilfeldig kontakt må det skylles med vann. Hvis væsken kommer i kontakt med øynene, må du skylle dem med store mengder vann og i tillegg kontakte lege.
- ▶ Apparatet i støvklasse M er egnet til oppsugning av tørt, ikke brennbart støv, trespon og farlig støv med eksponeringsgrenseverdier $\geq 0,1 \text{ mg/m}^3$. Alt etter hvor farlig det oppsugde støvet er, må apparatet utstyres med egnede filtre.



2.6 Riktig behandling og bruk av apparatet

- ▶ La aldri apparatet ligge uten tilsyn.
- ▶ Beskytt apparatet mot frost.
- ▶ Rengjør vannnivåbegrenseren regelmessig med en børste etter anvisningene, og undersøk ved tegn på skade.
- ▶ Pass på at du ikke klemmer fingrene eller skader ledningen når du setter på sugehodet. Fare for personskade og materiell skade.
- ▶ Kontroller om det er feil på apparatet og tilbehøret. Før videre bruk må verneanordninger eller lett skadde deler nøye kontrolleres for å sikre at apparatet er i forsvarlig stand og fungerer forskriftsmessig. Sjekk at de bevegelige delene fungerer feilfritt og at de ikke sitter fast eller er skadet. Alle delene må være riktig montert og oppfylle alle betingelser for å sikre at apparatet fungerer feilfritt.
- ▶ Apparatet må kun repareres av kvalifisert fagpersonale og kun med originale reservedeler. Slik opprettholdes apparatets sikkerhet.
- ▶ Ta alltid ut ledningen når apparatet ikke er i bruk (i pauser), før service, vedlikehold og bytte av filter eller tilbehørsdeler. Dette tiltaket forhindrer utilsiktet start av apparatet.
- ▶ Ikke dra i ledningen når du vil flytte apparatet til et annet sted. Ikke kjør apparatet over nettkabelen.
- ▶ Bruk aldri løftekran til å flytte apparatet.

3 Beskrivelse

3.1 Produktoversikt

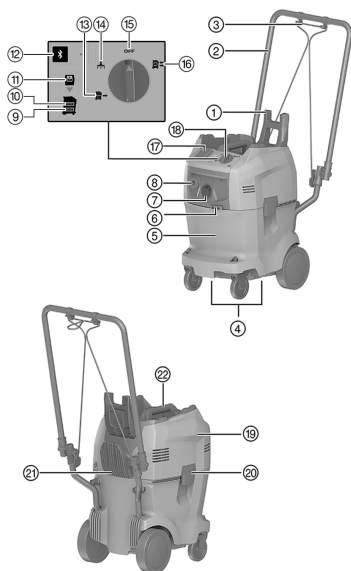

- ① Festebøyle for koffert
- ② Skyvebøyle
- ③ Festestropp
- ④ Håndtak
- ⑤ Vann- og avfallsbeholder
- ⑥ Krok til festestropp
- ⑦ Inntakskobling for støvsugerslange
- ⑧ Inntakskobling for vannforsyningslange
- ⑨ Varsellampe "For lav vannstand"
- ⑩ Varsellampe "For høy vannstand"
- ⑪ Varsellampe "Ikke filter"
- ⑫ "Bluetooth"-knapp og LED (ekstraustyr)
- ⑬ Modus "Vannforsyning"
- ⑭ Modus "Støvsuging"
- ⑮ Modus "Av"
- ⑯ Modus "Resirkulering"
- ⑰ Strømuttak (ekstraustyr)
- ⑱ Bryter
- ⑲ Apparatdeksel
- ⑳ Låseklemme
- ㉑ Kabelkrok
- ㉒ Håndtak

3.2 Forskriftsmessig bruk

Det elektrisk drevne vannbehandlingssystemet DD-WMS 100 er beregnet for våtboring med diamantkjernebormaskiner.

Bruk DD-WMS 100 til oppsuging av boreslam, til vannbehandling og til vannforsyning til diamantkjernebormaskiner.

Apparatet er egnet for bruk i yrkessammenheng, for eksempel på hoteller, skoler, sykehus, fabrikker, butikklokaler, kontorer og utleiefirmaer.

Apparatet kan brukes i følgende driftsmåter:



- **Resirkulering**
Vannforsyning til diamantkjernebormaskiner med samtidig oppsuging og filtrering av boreslam.
- **Vannforsyning**
Vannforsyning til diamantkjernebormaskinen uten avsug.
- **Støvsuger**
Mindre rengjøringsarbeider.

3.3 Dette følger med:

vannbehandlingsystemet DD-WMS 100, suge- og vannforsyningslange med tilkoblinger, 1 filterpose, bruksanvisning

I tillegg finner du tillatte systemprodukter til produktet hos nærmeste **Hilti Store** eller under: www.hilti.group.

3.4 Betjeningsknapper

Betjenings-knapp	Beskrivelse
	Av
	Resirkuleringsmodus
	Vannforsyningsmodus
	Støvsugermodus
	Bluetooth (ekstrautstyr)

3.5 Statuser for Bluetooth-LED (ekstrautstyr)

Betjenings-knapp	Status LED	Beskrivelse
	LED av	Bluetooth er slått av.
	LED pulserer	Bluetooth er slått på. Ingen forbindelse med annet apparat.
	LED blinker	Bluetooth er slått på. Sammenkobling pågår.
	LED lyser	Bluetooth er slått på. Koblet til annet apparat.

3.6 Serviceindikatorer





LED	Beskrivelse
	For lav vannstand Fyll vann- og avfallsbeholderen opp til MAX -merket.
	For høy vannstand Slå på modusen Vannforsyning til serviceindikatoren slukner.
	Ikke filter Sett filterposen riktig på.



3.7 Indikatorsymboler og forklaringer på multifunksjonsdisplayet diamantkjernebormaskinen (ekstrautstyr med Bluetooth)

For indikatorene nedenfor må diamantkjernebormaskinen være klar til bruk (tilkoblet og PRCD slått på) og koblet til WMS 100 via Bluetooth.

Indikatorene kan variere avhengig av brukstypen.

Displaysymbol	Beskrivelse
 Ikke filter	Filterposen mangler eller er satt feil på. WMS 100 er ikke klar til bruk. Sett filterposen riktig på.
 For høy vannstand	Det er for mye vann i vann- og avfallsbeholderen. WMS 100 suger ikke. Slå på modusen Vannforsyning til serviceindikatoren MAX slukner.
 For lav vannstand	Det er for lite vann i vann- og avfallsbeholderen. En vannforsyning som fungerer er ikke lenger sikret. Fyll vann- og avfallsbeholderen opp til MAX -merket.
 Ukjent feil	Diamantkjernebormaskinen har mottatt en ukjent feilkode fra WMS 100. Kontroller WMS 100 for feil og søk etter en løsning i bruksanvisningen for WMS 100.



3.8 Bluetooth®

Dette produktet er utstyrt med Bluetooth (ekstrautstyr).

Bluetooth er en trådløs dataoverføring. Ved hjelp av denne dataoverføringen kan to Bluetooth-kompatible produkter kommunisere med hverandre over en kort avstand.

For å sikre en stabil Bluetooth-forbindelse må det være siktforbindelse mellom de to produktene som er knyttet til hverandre.

Bluetooth-funksjoner for dette produktet

- Automatisk innkobling og utkobling av vannforsyningen i boredrift i modusene **Resirkulering**  eller **Vannforsyning** .
- Indikatorer for servicemeldinger på displayet til en tilkoblet diamantkjernebormaskin.

Slå av og på Bluetooth



Hilti-produkter leveres med utkoblet Bluetooth. Ved første oppstart slår Bluetooth seg på automatisk.

- For å slå av trykker du på knappen  og holder den inne i minst 10 sekunder.
- For å slå på trykker du på knappen .

Koble sammen produkter

Sammenkoblingen med diamantkjernebormaskinen opprettholdes helt til diamantkjernebormaskinen kobles til et annet WMS 100 eller Bluetooth blir slått av. Koblingen opprettholdes også etter at produktene er slått av og på igjen, og produktene forbindes automatisk med hverandre igjen.

- For sammenkobling med en **Hilti** diamantkjernebormaskin trykker du på knappen  når Bluetooth er slått på.

Du kan koble en annen diamantkjernebormaskin innen forbindelsesrekkevidde sammen med WMS 100:

1. Deaktiver Bluetooth på vannbehandlingssystemet som er tilkoblet nå, og slå deretter på Bluetooth igjen.
2. Start sammenkoblingen med den andre diamantkjernebormaskinen på nytt.





Tidsvinduet for tilkobling til en annen diamantkjernebormaskin er 2 minutter. Etter 2 minutter avbrytes opprettingen av forbindelsen.

Lisens

Bluetooth er ikke tilgjengelig i alle land.

Bluetooth®-ordmerket og -logoen er registrerte varemerker som eies av **Bluetooth SIG, Inc.**, og Hilti bruker disse under lisens.

4 Tekniske data

4.1 Vannresirkuleringssystem



Merkespenning, merkestrøm, frekvens og/eller nominell inngangseffekt står på typeskiltet for ditt land.

Ved drift med generator eller transformator må generatorens eller transformatorens utgangseffekt være minst dobbelt så stor som den nominelle inngangseffekten som er oppgitt på maskinens typeskilt. Driftsspenningen for transformatoren eller generatoren må alltid ligge innenfor +5 % og -15 % av merkespenningen for maskinen.

Beskyttelsesklasse	I
Beskyttelsesklasse	IPX4
Vekt i henhold til EPTA-prosedyre 01/2003	19,7 kg
Vekt slangepakke	1,8 kg
Driftstemperatur	3 °C ... 40 °C
Anbefalt temperaturområde for transport og lagring (uten vann i beholderen)	-25 °C ... 70 °C
Lengde støvsugerslange	5 m
Trykkslangelengde	5,1 m
Nettkabelens lengde	4,8 m
Beholdervolum	32 l
Vannpåfyllingsmengde	14 l
Volumstrøm (luft)	74 l/s
Vannstrøm	3 l/min
Vanntrykk	7 bar

4.2 Bluetooth

Frekvensbånd	2 400 MHz ... 2 483 MHz
Maksimal utstrålt sendeeffekt	10 dBm

4.3 Støy- og vibrasjonsinformasjon (målt etter EN 60335-2-69):

Typisk A-veid avgitt lydtrykk	≤ 76 dB
Usikkerhet for de nevnte støynivåene	2 dB
Triaksial vibrasjonsverdi (vektorsum for vibrasjon)	2,5 m/s ²
Usikkerhet for de nevnte vibrasjonsverdiene	≤ 0,2 m/s ²

5 Idriftsetting

5.1 Fyll vann- og avfallsbeholderen

1. Åpne de to låseklemmene.
2. Fjern filterposen. → Side 116



3. Fyll vannbeholderen med vann opp til **MAX**-merket.



Når varselampen **For høy vannstand** lyser, kan apparatet ikke brukes.

I modusene "Vannforsyning" og "Resirkulering" må vann- og avfallsbeholderen være fylt.

4. Sett i filterposen. → Side 115
5. Sett apparatdekslet på vann- og avfallsbeholderen.
6. Steng de to låseklemmene.

5.2 Sette i filterposen 3



I modusene **Støvsuging** og **Resirkulering** må det settes på et filter.

1. Åpne de to låseklemmene.
2. Løft apparatdekslet av vann- og avfallsbeholderen.
3. Fest filteret på filterholderen.
4. Sett apparatdekslet på avfallsbeholderen.
5. Steng de to låseklemmene.

5.3 Koble slangepakken til diamantkjernebormaskinen 4

1. Koble støvsugerslangen til inntakskoblingen for støvsugerslangen.
2. Koble vanntilførselsslagen til inntakskoblingen for vanntilførsel.
3. Koble den andre enden av støvsugerslangen til vannoppsamlingsringen på diamantkjernebormaskinen.



Bruk den kileformede adapteren til dette.

4. Koble den andre enden av vanntilførselsslagen til diamantkjernebormaskinen.

6 Betjening

6.1 Slå på apparatet



ADVARSEL

Fare for elektrisk støt! Stell og vedlikehold med isatt nettstøpsel kan føre til alvorlige personskader og forbrenninger.

- ▶ Før alt stell og vedlikeholdsarbeid må nettstøpslet trekkes ut!



ADVARSEL

Fare på grunn av ikke-forskriftsmessig bruk!

- ▶ Dette apparatet er ikke beregnet på oppsuging av helsefarlig støv.



FORSIKTIG

Fare for personskader på grunn av ukyndig betjening!

- ▶ Apparatet skal bare betjenes av autorisert, opplært personell. Dette personellet må informeres om eventuelle farer som kan oppstå.



FORSIKTIG

Fare på grunn av ikke-forskriftsmessig bruk!

- ▶ Bruk bare kontakten på apparatet til formål som er beskrevet i denne bruksanvisningen.



FORSIKTIG

Mulige materielle skader! Feil betjening kan føre til skader på apparatet.

- ▶ Slå produktet av umiddelbart hvis det kommer ut skum eller væske.

1. Koble slangepakken til diamantkjernebormaskinen. → Side 115



2. Velg ønsket modus med bryteren.

6.2 Velge modus

Modus: Suging

- ▶ Sett bryteren i stillingen



Vannbehandlingssystemet er bare beregnet for mindre rengjøringsjobber, som f.eks. oppsuging av arbeidsområdet. I støvsugermodus må vannbehandlingssystemet ikke brukes til system-anvendelser kombinert med elektroverktøy.

Modus: Vannforsyning

- ▶ Sett bryteren i stillingen
- ▶ Åpne vannregulatoren til diamantkjernebormaskinen.
 - ▶ Styringen av vannmengden skjer via vannregulatoren på diamantkjernebormaskinen.

Modus: Resirkulering

- ▶ Sett bryteren i stillingen
- ▶ Oppsugingen starter.
- ▶ Åpne vannregulatoren til diamantkjernebormaskinen.
 - ▶ Styringen av vannmengden skjer via vannregulatoren på diamantkjernebormaskinen.

6.3 Slå av vannbehandlingssystem

- ▶ Sett bryteren på **OFF**.

6.4 Fjerne filterposen

1. Åpne de to låseklemmene.
2. Løft apparatdekselet av vann- og avfallsbeholderen.



Spisse eller skarpe gjenstander som har laget hull i filterposen, kan forårsake personskader. Kontroller nøye at spisse eller skarpe gjenstander ikke har laget hull i filterposen. Ta filterposen forsiktig av filterposeholderen i vann- og avfallsbeholderen.

3. Lukk filterposen med dekselet som er montert på filterposen.
4. Fjern filterposen.
 - ▶ Kasser filterposen i henhold til lovbestemte krav.
5. Sett apparatdekselet på avfallsbeholderen.
6. Steng de to låseklemmene.

6.5 Tømme avfallsbeholderen

1. Åpne de to låseklemmene.
2. Løft apparatdekselet av vann- og avfallsbeholderen.
3. Fjern filterposen. → Side 116
4. Tøm avfallsbeholderen.
5. Rengjør vann- og avfallsbeholderen.
6. Sett i filterposen. → Side 115
7. Sett apparatdekselet på avfallsbeholderen.
8. Steng de to låseklemmene.

7 Service og vedlikehold

7.1 Kontrollere forfilteret

1. Fjern filterposeholderen.
2. Kontroller om forfilteret er skittent.
3. Hvis forfilteret er skittent, rengjør du det med friskt vann.



Du kan også rengjøre forfilteret med en børste eller trykkluft.



7.2 Kontrollere nivåovervåkningen 7

FORSIKTIG

Mulige materielle skader! Feil betjening kan føre til skader på apparatet.

- ▶ Kontroller og rengjør nivåovervåkningen regelmessig. Slå produktet straks av ved tegn til skade.

1. Fjern filterposeholderen.
2. Kontroller om flottøren sitter fast.
3. Hvis flottøren sitter fast, rengjør du den.

7.3 Kontrollere pakningen på apparatdekselet 3

1. Kontroller om pakningen på apparatdekselet er skitten.
2. Hvis pakningen på apparatdekselet er skitten, rengjør du den med en klut.
3. Smør pakningen inn med fett.

8 Transport og lagring

8.1 Stable apparatkofferter for transport 9

1. Slå opp festeøylen for koffertene.
2. Stable apparatkoffertene med håndtakene på festeøylen for koffertene.



Festeøylen for koffertene må stikke opp over den øverste apparatkofferten. Den maksimale lasteevnen er 25 kg.

3. Hekt festestroppen inn på kroken til festestroppen.
4. Sikre apparatkoffertene mot utglidning med festestroppen.

8.2 Lagring

- ▶ Sett bort apparatet på en tørr plass der ingen uvedkommende kan få tak i det.

9 Feilsøking

Ved feil som ikke står i denne tabellen eller som du selv ikke kan rette opp, må du kontakte **Hilti Service**.

9.1 Feilsøking

Feil	Mulig årsak	Løsning
 Serviceindikatoren MAX lyser.	Det er for mye vann i vann- og avfallsbeholderen.	▶ Slå på modusen Vannforsyning til serviceindikatoren MAX slukner.
	Flottøren sitter fast.	▶ Kontroller nivåovervåkningen. → Side 117
 Serviceindikatoren MIN lyser og en varselyd høres.	Det er for lite vann i vann- og avfallsbeholderen.	▶ Fyll vann- og avfallsbeholderen. → Side 114
 Serviceindikatoren Ikke filter lyser.	Filterposen mangler eller er satt feil på.	▶ Sett i filterposen. → Side 115



Feil	Mulig årsak	Løsning
 Serviceindikatoren Ukjent feil lyser.	Diamantkjernebormaskinen har mottatt en ukjent feilkode fra WMS 100.	<ul style="list-style-type: none"> ▶ Kontroller WMS 100 for feil og søk etter en løsning i bruksanvisningen for WMS 100.
Forbindelsen fra vannslangen til apparatet er dårlig.	Tilkoblingsnippelen er tørr og/eller skitten.	<ul style="list-style-type: none"> ▶ Smør o-ringen og motstykket inn med fett.
Filterposeholderen følger med når apparatdekselet løftes opp	De innvendige vanntilkoblingsdelene er tørre og/eller skitne.	<ul style="list-style-type: none"> ▶ Kontroller pakningen på apparatdekselet. → Side 117
Ingen eller for liten vanngjennomstrømning, selv om det er nok vann i beholderen.	Tett forfilter	<ul style="list-style-type: none"> ▶ Kontroller forfilteret. → Side 116
	Tett gjennomgangshull i tilkoblingsnippelen til vannslangen.	<ul style="list-style-type: none"> ▶ Press en stift gjennom gjennomgangshullet.
	Silen på vanntilkoblingen til bormaskinen er skitten.	<ul style="list-style-type: none"> ▶ Rengjør silen med en børste.
Ingen eller dårlig sugeeffekt.	Filterposen er tilstoppet.	<ul style="list-style-type: none"> ▶ Skift ut filterposen.
Seglasset på gjennomstrømningsindikatoren er skittent.	Smussavleiring	<ul style="list-style-type: none"> ▶ Skru løs gjennomstrømningsindikatoren og rengjør den.
Apparatet starter ikke i modusen REC eller VAC .	Flottøren sitter fast.	<ul style="list-style-type: none"> ▶ Kontroller nivåovervåkningen. → Side 117
En annen diamantkjernebormaskin har automatisk koblet seg via Bluetooth til det anvendte tilbehøret (f.eks. vannbehandlingssystem).	Flere diamantkjernebormaskiner er koblet sammen med det samme tilbehøret. Tilbehøret kobler seg alltid automatisk til diamantkjernebormaskinen, som gir mulighet til den raskeste tilkoblingen.	<ul style="list-style-type: none"> ▶ Slå av Bluetooth på tilbehøret, og deretter på igjen, og koble diamantkjernebormaskinen til tilbehøret på nytt.
Diamantkjernebormaskinen finner ikke WMS 100.	Bluetooth er deaktivert.	<ul style="list-style-type: none"> ▶ Aktiver Bluetooth-funksjonen på apparatene som skal tilkobles. → Side 113

10 Avhending

 **Hilti** maskiner er i stor grad laget av resirkulerbart materiale. En forskriftsmessig materialsortering er en forutsetning for resirkulering. I mange land tar **Hilti** din gamle maskin i retur. Spør **Hilti** kundeservice eller forhandleren din.



- ▶ Kast aldri elektroverktøy, elektronisk utstyr eller batterier i husholdningsavfallet!

11 China RoHS (direktiv for begrensning av bruk av farlige stoffer)

Under følgende lenke finner du tabellen over farlige stoffer: qr.hilti.com/r6637919.

Du finner en lenke til RoHS-tabellen helt til slutt i denne dokumentasjonen som QR-kode.

12 Produsentgaranti

- ▶ Når det gjelder spørsmål om garantibetingelser, ber vi deg kontakte din lokale **Hilti**-partner.



Alkuperäiset ohjeet

1 Dokumentaation tiedot

1.1 Tästä dokumentaatiosta

- Lue ehdottomasti tämä dokumentaatio ennen tuotteen käyttöönottoa. Se on turvallisen työn teon ja tuotteen ongelmattoman käsittelyn perusedellytys.
- Noudata tässä dokumentaatiossa ja tuotteessa olevia turvallisuus- ja varoitushuomautuksia.
- Säilytä käyttöohje aina tuotteen yhteydessä ja varmista, että käyttöohje on mukana, kun luovutat tuotteen toiselle henkilölle.

1.2 Merkkien selitykset

1.2.1 Varoitushuomautukset

Varoitushuomautukset varoittavat tuotteen käyttöön liittyvistä vaaroista. Seuraavia varoitustekstejä käytetään:

VAKAVA VAARA

VAKAVA VAARA !

- ▶ Varoittaa uhkaavasta vaaratilanteesta, josta voi seurauksena olla vakava loukkaantuminen tai jopa kuolema.

VAARA

VAARA !

- ▶ Varoittaa mahdollisesta vaarasta, josta voi seurauksena olla vakava loukkaantuminen tai kuolema.





VAROITUS

VAROITUS !

- ▶ Varoittaa mahdollisesta vaaratilanteesta, josta voi seurata loukkaantuminen tai aineellinen vahinko.





1.2.2 Symbolit dokumentaatiossa

Dokumentaatioissamme käytetään seuraavia symboleita:

	Lue käyttöohje ennen käyttämistä
	Toimintaohjeita ja muuta hyödyllistä tietoa
	Kierrätyskelpoisten materiaalien käsittely
	Älä hävitä sähkölaitteita ja akkuja tavallisen sekajätteen mukana

1.2.3 Symbolit kuvissa

Kuvissamme käytetään seuraavia symboleita:

	Nämä numerot viittaavat vastaavaan kuvaan tämän käyttöohjeen alussa
	Numerointi kertoo työvaiheiden järjestyksen kuvissa ja saattaa poiketa numeroinnista tekstissä
	Kohtanumeroita käytetään kuvassa Yleiskuva , ja ne viittaavat kuvatekstien numerointiin kappaleessa Tuoteyhteenveto
	Tämän merkin tarkoitus on kiinnittää erityinen huomiosi tuotteen käyttöön ja käsittelyyn.

1.3 Tuotekohtaiset symbolit

1.3.1 Symbolit tuotteessa

Seuraavia symboleita käytetään:





Nosturilla kuljettaminen kielletty



Bluetooth (lisävaruste)

1.4 Tuotetiedot

HILTI -tuotteet on tarkoitettu ammattikäyttöön, ja niitä saa käyttää, huoltaa tai korjata vain valtuutettu, koulutettu henkilö. Käyttäjän pitää olla hyvin perillä käyttöön liittyvistä vaaroista. Tuote ja sen varusteet saattavat aiheuttaa vaaratilanteita, jos kokemattomat henkilöt käyttävät tuotetta ohjeiden vastaisesti tai muutoin asiattomasti.

Tyypimerkinnän ja sarjanumeron löydät tyyppikilvestä.

- ▶ Kirjoita sarjanumero oikeeseen taulukkoon. Tuotteen tiedot tarvitaan, jos esität kysymyksiä myynti- tai huoltoedustajallemme.

Tuotetiedot

Vedenkäsitelyjärjestelmä	DD-WMS 100 DD-WMS 100 BLE
Sukupolvi	01
Sarjanumero	

1.5 Vaatimustenmukaisuusvakuutus

Vakuutamme, että tässä kuvattu tuote täyttää voimassa olevien direktiivien ja standardien vaatimukset. Kuva vaatimustenmukaisuusvakuutuksesta on tämän dokumentaation lopussa.

Tekninen dokumentaatio löytyy tästä:

Hilti Entwicklungsgesellschaft mbH | Zulassung Geräte | Hiltistraße 6 | 86916 Kaufering, DE

2 Turvallisuus

2.1 Yleiset turvallisuusohjeet

Tämän käyttöohjeen eri kappaleissa annettujen turvallisuusohjeiden lisäksi on aina noudatettava seuraavia määräyksiä.

- ▶ Lue kaikki ohjeet! Ohjeiden noudattamatta jättäminen voi aiheuttaa sähköiskun, tulipalon ja/tai vakavan loukkaantumisen.
- ▶ Jos käytät tätä laitetta jonkin muun sähkötyökalun kanssa, lue ensin kyseisen sähkötyökalun käyttöohje ja noudata kaikkia annettuja ohjeita.
- ▶ Laitteeseen ei saa tehdä minkäänlaisia muutoksia.
- ▶ Käytä työhön sopivaa laitetta. Älä käytä laitetta muihin töihin kuin mihin se on tarkoitettu, vaan käytä sitä aina käyttötarkoituksen mukaisiin töihin, ja varmista, että se on moitteettomassa kunnossa.
- ▶ Ennen laitteen käyttämistä sitä käyttävien henkilöiden pitää olla selvillä sen käytöstä, imuroitavien materiaalien aiheuttamista vaaroista ja imuroidun materiaalin asianmukaisesta hävittämisestä.
- ▶ Ota ympäristökäytäjät huomioon: Älä käytä laitetta paikoissa, joissa on tulipalo- tai räjähdysvaara.
- ▶ Laitetta saavat käyttää vain henkilöt, jotka ovat perehtyneet sen käyttöön ja jotka on koulutettu sen turvalliseen käyttöön ja jotka ymmärtävät sen käytöstä aiheutuvat vaarat. Laitetta ei ole tarkoitettu lasten käyttöön.
- ▶ Säilytä ja varastoi laite aina turvallisessa paikassa. Kun laitetta ei käytetä, säilytä se kuivassa paikassa korkealla tai lukitussa paikassa lasten ulottumattomissa.

2.2 Sähköturvallisuus

- ▶ Laitteen pistokkeen pitää sopia pistorasiaan. Pistoketta ei saa muuttaa millään tavalla. Älä käytä pistorasia-adaptoreita suojamaadotettujen koneiden ja laitteiden yhteydessä. Alkuperäisessä kunnossa olevat pistokkeet ja sopivat pistorasiat vähentävät sähköiskun vaaraa.
- ▶ Liitä pistoke sopivaan maadotettuun pistorasiaan, joka on asianmukaisesti asennettu ja joka täyttää kaikki paikalliset määräykset. Jos et ole varma onko pistorasia turvallisesti maadotettu, tarkastuta se sähköasennusten ammattilaisella.
- ▶ Vältä koskettamasta sähköä johtaviin pintoihin kuten putkiin, pattereihin, liesiin ja jääkaappeihin. Sähköiskun vaara kasvaa, jos kehosi maadottuu.



- ▶ Älä jätä laitetta sateeseen. Veden tunkeutuminen sähkötyökalun sisään lisää sähköiskun vaaraa.
- ▶ Varmista, ettei verkkojohto ole sotkussa.
- ▶ Tarkasta laitteen verkkojohdon kunto säännöllisesti, ja jos havaitset vaurioita, vaihdata verkkojohto **Hilti**-huollossa. Tarkasta jatkojohdon kunto säännöllisesti, ja vaihda johto, jos havaitset vaurioita.
- ▶ Jos työnteon yhteydessä verkkojohto ja/tai jatkojohto vaurioituu, älä kosketa niitä. Irrota laitteen pistoke verkkopistorasiasta. Vaurioituneet verkkojohdot ja jatkojohdot aiheuttavat vakavan sähköiskun vaaran.
- ▶ Verkkojohtoa saa käyttää vain käyttöohjeessa mainittujen mallien liittämiseen.
- ▶ Älä käytä verkkojohtoa väärin. Pidä johto loitolla kuumuudesta, öljystä, terävistä reunoista ja liikkuvista osista. Vahingoittuneet tai sotkeutuneet johdot kasvattavat sähköiskun vaaraa.
- ▶ Jos käytät sähkötyökalua ulkona, käytä ainoastaan ulkokäyttöön soveltuvaa jatkojohtoa. Ulkokäyttöön soveltuvan jatkojohdon käyttö pienentää sähköiskun vaaraa.
- ▶ Jos virransaanti katkeaa, katkaise laitteesta virta ja irrota laitteen pistoke verkkopistorasiasta.
- ▶ Käytä laitepistorasiaa vain sellaisille sähkötyökaluille, joiden tehonotto on pistorasiaan merkityn tehoalueen rajoissa.
- ▶ Älä käytä laitetta, jos se on likainen tai märkä. Laitteen pintaan kertynyt pöly, etenkin sähköä johtavien materiaalien pöly, tai kosteus saattavat epäsuotuisissa tilanteissa aiheuttaa sähköiskun. Tämän vuoksi tarkastuta likaantunut laite säännöllisin välein **Hilti**-huollossa, ja etenkin jos työstät sähköä johtavia materiaaleja usein.

2.3 Henkilöturvallisuus

- ▶ Ole valpas, kiinnitä huomiota työskentelyysi ja noudata tervettä järkeä laitetta käyttäessäsi. Älä käytä laitetta, jos olet väsynyt tai huumeiden, alkoholin tai lääkkeiden vaikutuksen alaisena. Laitetta käytettäessä hetkellinenkin varomattomuus saattaa aiheuttaa vakavia vammoja.
- ▶ Laitteen käyttämisen aikana käyttäjän ja välittömässä läheisyydessä olevien henkilöiden on käytettävä soveltuvia suojalaseja, suojakypärää, kuulosuojaimia, suojakäsineitä ja kevyitä hengityssuojaimia.
- ▶ Varmista työpisteen hyvä tuuletus ja värittäessä käytä hengityssuojainta, joka soveltuu kyseessä olevalla pölylle. Pölyjen ihokosketus tai hengittäminen saattaa aiheuttaa allergisia reaktioita ja/tai hengitystiesairauksia laitteen/koneen käyttäjälle tai lähellä oleville henkilöille. Tietyt pölyt kuten tammien tai pyökin pöly on luokiteltu syöpää aiheuttaviksi, erityisesti jos niihin liittyy puunkäsittelyn lisäaineita (kromaatti, puunsuoja-aineet). Asbestia sisältäviä materiaaleja saavat työstää vain erikoiskoulutetut henkilöt.
- ▶ Varmista pyöräjarruilla laitteen turvallinen paikallaan pysyminen. Jos pyöräjarruja ei ole lukittu, laite saattaa liikkua kontrolloimattomasti.
- ▶ Jos pölynpoisto- ja keräilylaitteita voidaan asentaa, sinun on tarkastettava, että ne on liitetty oikein ja että niitä käytetään oikealla tavalla. Pölyn poistoimuroinnin käyttö vähentää pölyn aiheuttamia vaaroja.

2.4 Käyttöön liittyvät turvallisuusohjeet

- Ennen laitteen käyttämistä sitä käyttävien henkilöiden pitää olla selvillä laitteen käytöstä, imuroitavien materiaalien aiheuttamista vaaroista ja imuroidun materiaalin asianmukaisesta hävittämisestä.
- Tätä laitetta ei saa käyttää ihmisten tai eläinten puhdistamiseen.
- Laitetta ei saa käyttää kiinteäasenteisesti jatkuvasti tai automaattisissa tai puoliautomaattisissa laitteistoissa.
- Älä käytä laitteen koteloa tikkaiden korvikkeena.
- Älä käytä laitetta vedessä tai veteen upotettuna.

2.5 Imuroitu jäte

- ▶ Imuria ei saa käyttää palavien tai räjähtävien pölyjen (magnesium-alumiinipöly jne.) imurointiin. Materiaaleja, joiden lämpötila on yli 60 °C, ei saa imuroida (esimerkiksi tupakantumpit, kuuma tuhka jne.).
- ▶ Syytyviä, räjähtäviä, aggressiivisia nesteitä ei saa imuroida (esimerkiksi jäähdytys- ja voiteluaineet, bensiini, liuotinaaineet, hapot (pH < 5), emäkset (pH > 12,5) jne.).
- ▶ Kytke laite heti pois päältä, jos sen sisältä tulee vaahtoa tai nestettä.
- ▶ Käytä suojakäsineitä, kun imuroit kuumia, enintään 60 °C:n lämpöisiä työstöjätteitä.
- ▶ Käytä suojavaatteita imuroidessasi kiviainespohjaista porauslietettä ja vältä ihokosketusta (pH > 9, syövyttävä).
- ▶ Varo, ettet kosketa alkalisia tai happamia nesteitä. Huuhtelee kosketuskohta vedellä. Jos nestettä pääsee silmiin, huuhtelee silmät runsaalla vedellä ja lisäksi mene lääkäriin.



- Pölyluokan M mukainen laite soveltuu kuivien, ei-syttyvien pölyjen sekä puupölyjen ja sellaisten terveydelle vaarallisten pölyjen imurointiin, joiden työpaikkapitoisuusarajat ovat $> 0,1 \text{ mg/m}^3$. Imuroitavan pölyn vaarallisuudesta riippuen laitteessa pitää käyttää imurointitehtävään soveltuvia suodattimia.

2.6 Laitteen huolellinen käsittely ja käyttö

- Älä koskaan jätä laitetta ilman valvontaa.
- Suojaa laite pakkaselta.
- Puhdista vesimäärän rajoitin käyttöohjeen ohjeiden mukaisesti harjalla säännöllisin välein ja etsi samalla mahdollisia vauriokohtia.
- Kun asetat laitekannta paikalleen, varo, ettet jätä käsiäsi puristuksiin ja ettet vaurioita verkkojohtoa. Loukkaantumis- ja vaurioitumisvaara on olemassa.
- Tarkasta laitteen ja lisävarusteiden mahdolliset vauriot. Ennen käyttämistä tarkasta huolellisesti, että suojalaitteet tai lievästi vaurioituneet osat toimivat moitteettomasti ja tarkoituksensa mukaisesti. Tarkasta, että laitteen liikkuvat osat toimivat moitteettomasti eivätkä ota kiinni mihinkään ja että osat ovat kunnossa. Kaikkien osien pitää olla kunnolla asennettuna ja moitteettomassa toimintakunnossa, jotta laite voi toimia kunnolla.
- Anna koulutettujen ammattihenkilöiden korjata sähkötyökalusi ja hyväksy korjauksiin vain alkuperäisiä varaosia. Siten varmistat laitteen turvallisuuden säilymisen.
- Irrota laitteen pistoke verkkopistorasiasta aina, kun et käytä laitetta (esimerkiksi taukojen ajaksi) tai kun huollat tai kunnostat laitetta tai vaihdat lisävarusteosia tai suodatinta. Tämä turvatoimenpide estää laitteen käynnistymisen vahingossa.
- Älä koskaan liikuta laitetta verkkojohdosta vetäen. Älä aja laitteella verkkojohdon yli.
- Älä kuljeta laitetta nosturilla.

3 Kuvaus

3.1 Tuoteyhteenveto

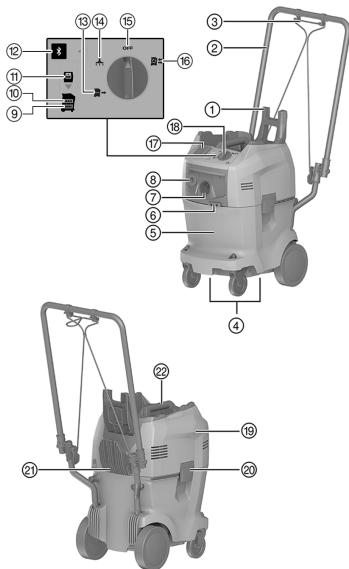

- ① Varustelaukkukaari
- ② Työntökahva
- ③ Kiristyshihna
- ④ Tartuntasyvennykset
- ⑤ Vesi- ja likasäiliö
- ⑥ Kiristyshihnan koukku
- ⑦ Imuletkun imuaukon soveiteosa
- ⑧ Vedensyöttöletkun lähtöliitännäsoveite
- ⑨ Varoitusvalo "Vesimäärä liian pieni"
- ⑩ Varoitusvalo "Vesimäärä liian suuri"
- ⑪ Varoitusvalo "Ei suodatinta"
- ⑫ Painike "Bluetooth" ja LED-merkkivalo (lisävaruste)
- ⑬ Tila "Vedensyöttö"
- ⑭ Tila "Imurointi"
- ⑮ Tila "Pois"
- ⑯ Tila "Kierrätys"
- ⑰ Laitepistorasia (lisävaruste)
- ⑱ Laittekytkin
- ⑲ Laitekansi
- ⑳ Salpa
- ㉑ Johtokoukku
- ㉒ Käsikahva

3.2 Tarkoituksenmukainen käyttö

Sähkökäyttöinen vedenkäsittelyjärjestelmä DD-WMS 100 on tarkoitettu käytettäväksi vesijäähdytteisten timanttiporakruunulaitteiden kanssa.



Käytä laitetta DD-WMS 100 porauslietteen imurointiin, veden käsittelyyn ja timanttiporauslaitteiden vedensyöttöön.

Tämä laite soveltuu ammattimaiseen käyttöön esimerkiksi hotelleissa, kouluissa, sairaaloissa, tehtaissa, kaupoissa, toimistoissa ja työlaitevuokraamoissa.

Voit käyttää laitetta seuraavilla käyttötapoilla:

- **Kierrätys**
Veden tuotto timanttiporauslaitteelle samalla imuroitaessa ja suodatettaessa porausliete.
- **Vedensyöttö**
Vedensyöttö timanttiporauslaitteille ilman imurointia.
- **Pölynpoistovarustus**
Pienehköt puhdistustyöt.

3.3 Toimituksen sisältö

Vedenkäsittelyjärjestelmä DD-WMS 100, imurointi- ja vedensyöttöletku liittimiseen, 1 suodatinpussi, käyttö-ohje



Muita tälle tuotteelle hyväksytyjä järjestelmätuotteita löydät **Hilti Store** -liikkeestä tai nettiosoitteesta: www.hilti.group.

3.4 Käyttöpainikkeet

Käyttöpainike	Kuvaus
	Pois
	Kierrätystila
	Vedensyöttötila
	Imurointitila
	Bluetooth (lisävaruste)

3.5 Bluetoothin (lisävaruste) LED-merkkivalon tilat

Käyttöpainike	Tilan LED-merkkivalo	Kuvaus
	LED ei pala	Bluetooth on kytketty pois päältä.
	LED sykkii	Bluetooth on kytketty päälle. Ei yhteyttä toiseen laitteeseen.
	LED vilkkuu	Bluetooth on kytketty päälle. Yhdistäminen käynnissä.
	LED palaa	Bluetooth on kytketty päälle. Yhdistetty toiseen laitteeseen.

3.6 Huoltotarpeen merkkivalot

LED	Kuvaus
	Vesimäärä liian pieni Täytä vesi- ja likasäiliö merkintään MAX saakka.



LED	Kuvaus
	Vesimäärä liian suuri Kytke vedensyöttötila päälle, jotta huoltotarpeen merkkivalo sammuu.
	Ei suodatinta Aseta suodatinpussi oikein paikalleen.

3.7 Timanttiporauslaitteen monitoiminäytön (lisävaruste Bluetoothin yhteydessä) näyttösymbolit ja niiden merkitykset

Seuraavia näyttöjä varten timanttiporauslaitteen pitää olla käyttövalmiina (paikallaan ja PRCD päälle kytkettynä) ja Bluetoothilla yhdistetty laitteeseen WMS 100. Näytöt voivat vaihdella käyttötavan valinnasta riippuen.

Näyttö	Kuvaus
 Ei suodatinta	Suodatinpussi puuttuu tai on väärin paikallaan. WMS 100 ei ole käyttövalmis. Aseta suodatinpussi oikein paikalleen.
 Vesimäärä liian suuri	Vesi- ja likasäiliössä on liian paljon vettä. WMS 100 ei ime. Kytke tila Vedensyöttö päälle, kunnes huoltotarpeen merkkivalo MAX sammuu.
 Vesimäärä liian pieni	Vesi- ja likasäiliössä on liian vähän vettä. Toimiva vedensyöttö ei enää ole varmaa. Täytä vesi- ja likasäiliö merkintään MAX saakka.
 Tuntematon virhe	Timanttiporauslaite on saanut tuntemattoman virhekoodin laitteelta WMS 100. Tarkasta laitteen WMS 100 mahdolliset häiriöt ja etsi ratkaisua laitteen WMS 100 käyttöohjeesta.

3.8 Bluetooth®

Tässä tuotteessa on Bluetooth (lisävaruste).

Bluetooth on langaton tiedonsiirtotekniikka, jonka avulla kaksi lähietäisyydellä olevaa Bluetooth-kelpoista laitetta voi kommunikoida keskenään.

Vakaan Bluetooth-yhteyden varmistamiseksi toisiinsa yhdistettyjen laitteiden pitää olla näköyhteydessä toisiinsa.

Tämän tuotteen Bluetooth-toiminnot

- Vedensyötön automaattinen kytkeminen päälle ja pois päältä porattaessa käyttäen tilaa **Kierrätys** tai **Vedensyöttö** .
- Paritetun timanttiporauslaitteen huoltoviestien näyttäminen.

Bluetoothin kytkeminen pois päältä tai päälle

Hilti-tuotteet toimitetaan Bluetooth päältä pois kytkettynä. Ensimmäisen käyttöönoton yhteydessä Bluetooth kytkeytyy automaattisesti päälle.

- Pois päältä kytkemiseksi paina painiketta , ja pidä se painettuna vähintään 10 sekunnin ajan.
- Päälle kytkemiseksi paina painiketta .



Tuotteiden yhdistäminen

Paritus timanttiporauslaitteeseen säilyy niin kauan, kunnes timanttiporauslaite yhdistetään toiseen WMS 100 -laitteeseen tai Bluetooth kytketään pois päältä. Paritus säilyy myös tuotteiden pois päältä ja uudelleen päälle kytkemisen yhteydessä, eli toisiinsa paritetut tuotteet yhdistyvät taas toisiinsa automaattisesti.

- **Hilti**-timanttiporauslaitteen kanssa parittamiseksi paina Bluetoothin ollessa päälle kytkettynä painiketta

Voit yhteyden kantomatkan rajoissa parittaa toisen timanttiporauslaitteen laitteen WMS 100 kanssa:

1. Kytke Bluetooth pois päältä jo paritetusta vedenkäsittelyjärjestelmästä ja kytke Bluetooth sitten uudelleen päälle.
2. Käynnistä parittaminen uudelleen toisesta timanttiporauslaitteesta.



Aikaikkuna toiseen timanttiporauslaitteeseen yhdistämiselle on 2 minuuttia. Yhteyden muodostaminen katkaistaan 2 minuutin kuluttua.

Lisenssi

Bluetooth ei ole käytettävissä kaikissa maissa.

Bluetooth®-nimi ja -logo ovat yrityksen **Bluetooth SIG, Inc.** rekisteröityjä tuotemerkkejä, joiden käyttämiseen **Hilti** on hankkinut lisenssin.

4 Tekniset tiedot

4.1 Vedenkierrätysjärjestelmä



Nimellisjännitteen, nimellisvirran, verkkovirran taajuuden ja/tai nimellisottotehon näet maakohtaisesta tyyppikilvestä.

Jos laitetta käytetään generaattoriin tai muuntajaan liitettynä, generaattorin tai muuntajan antotehon pitää olla vähintään kaksi kertaa niin suuri kuin laitteen tyyppikilpeen merkitty nimellisottoteho. Muuntajan tai generaattorin käyttöjännitteen pitää aina olla rajoissa +5 % ja -15 % laitteen nimellisjännitteestä.

Suojausluokka	I
Suojausluokka	IPX4
Paino EPTA 01/2003 mukaan	19,7 kg
Letkusarjan paino	1,8 kg
Käyttölämpötila	3 °C ... 40 °C
Kuljettamisen ja varastoimisen suositeltu lämpötila-alue (ilman vettä säiliössä)	-25 °C ... 70 °C
Imuletkun pituus	5 m
Paineilmaletkun pituus	5,1 m
Verkkojohdon pituus	4,8 m
Säiliön tilavuus	32 l
Veden täyttömäärä	14 l
Imuteho (ilma)	74 l/s
Veden virtaama	3 l/min
Veden paine	7 bar

4.2 Bluetooth

Taajuusalue	2 400 MHz ... 2 483 MHz
Max. säteilyteho	10 dBm

4.3 Melu- ja värinäarvot (mittausstandardina EN 60335-2-69)

Tyypillinen A-painotettu melupäästön äänenpainetaso	≤ 76 dB
Ilmoitetun melutason epävarmuus	2 dB



Kolmen akselin suuntainen tärinäarvo (tärinävektoreiden summa)	2,5 m/s ²
Ilmoitetun tärinäarvon epävarmuus	≤ 0,2 m/s ²

5 Käyttöönotto

5.1 Vesi- ja likasäiliön täyttö 2

1. Avaa kaksi salpaa.
2. Poista suodatinpussi. → Sivu 127
3. Täytä vesisäiliöön vettä merkintään **MAX** saakka.



Jos varoitusvalo **Vesimäärä liian suuri** palaa, laitetta ei voi käyttää.
Tilojen "Vedensyöttö" ja "Kierrätys" käyttämistä varten vesi- ja likasäiliön pitää olla täytetty.

4. Aseta suodatinpussi paikalleen. → Sivu 126
5. Aseta laitekansi vesi- ja likasäiliötä vasten.
6. Sulje kaksi salpaa.

5.2 Suodatinpussin kiinnitys 3



Tilojen **Imurointi** ja **Kierrätys** käyttämistä varten suodatin pitää olla asennettuna.

1. Avaa kaksi salpaa.
2. Nosta laitekansi vesi- ja likasäiliöstä.
3. Kiinnitä suodatin suodatintelineeseen.
4. Aseta laitekansi likasäiliötä vasten.
5. Sulje kaksi salpaa.

5.3 Letkusrjaran liittäminen timanttiporauslaitteeseen 4

1. Liitä imuletku imuletkun imuaukon soviteosaan.
2. Liitä vedensyöttöletku vedensyöttöletkun lähtöliitäntäsovitteeseen.
3. Liitä imuletkun toinen pää timanttiporauslaitteen vedenkerääjäreikäseen.



Käytä tarvittaessa kartiosovitinta.

4. Liitä vedensyöttöletkun toinen pää timanttiporauslaitteeseen.

6 Käyttö

6.1 Laitteen kytkeminen päälle



VAARA

Sähköiskun vaara! Hoito- ja kunnostustöiden suorittaminen pistoke pistorasiaan liitettynä voi johtaa vakaviin loukkaantumisiin ja palovammoihin.

- ▶ Irrota pistoke verkkopistorasiasta aina ennen hoito- ja kunnostustöitä!



VAARA

Vakava vaara määräysten vastaisen käytön seurauksena!

- ▶ Tämä laite ei sovellu terveydelle vaarallisten pölyjen imurointiin.



VAROITUS

Loukkaantumisvaara virheellisen käytön seurauksena!

- ▶ Laitetta saa käyttää vain valtuutettu, koulutettu henkilö. Näiden henkilöiden pitää olla hyvin perillä laitteen käyttöön liittyvistä vaaroista.



VAROITUS

Vakava vaara määräysten vastaisen käytön seurauksena!

- ▶ Käytä laitteessa olevaa pistorasiaa vain tässä käyttöohjeessa mainittuihin tarkoituksiin.

VAROITUS

Aineelliset vauriot mahdollisia! Väärä käyttö saattaa johtaa laitteen vaurioitumiseen.

- ▶ Kytke tuote heti pois päältä, jos sen sisältä tulee vaahtoa tai nestettä.

1. Liitä letkusarja timanttiporauslaitteeseen. → Sivu 126
2. Valitse haluamasi tila laitekytkimellä.

6.2 Tilan valinta

Tila: Imurointi

- ▶ Kytke laitekytkin asentoon .



Vedenkäsittelyjärjestelmä on tarkoitettu ainoastaan pienempiin puhdistustehtäviin kuten työalueen imurointiin. Älä käytä sitä imurointiin järjestelmäsovelluksissa sähkötyökalujen yhteydessä.

Tila: Vedensyöttö

- ▶ Kytke laitekytkin asentoon .
- ▶ Avaa timanttiporauslaitteen vedensäädin.
 - ▶ Vedensyöttöä ohjataan timanttiporauslaitteessa olevalla vedensäätimellä.

Tila: Kierrätys

- ▶ Kytke laitekytkin asentoon .
- ▶ Imurointi alkaa.
- ▶ Avaa timanttiporauslaitteen vedensäädin.
 - ▶ Vedensyöttöä ohjataan timanttiporauslaitteessa olevalla vedensäätimellä.

6.3 Vedenkäsittelyjärjestelmän kytkeminen pois päältä

- ▶ Kytke laitekytkin asentoon .

6.4 Suodatinpussin poisto

1. Avaa kaksi salpaa.
2. Nosta laitekansi vesi- ja likasäiliöstä.



Teräväkärkiset tai muutoin terävät esineet, jotka ovat puhkaisseet suodatinpussin, voivat aiheuttaa vammoja. Varmista, etteivät terävät esineet ole puhkaisseet suodatinpussia. Ota suodatinpussi varovasti pois suodatinpussitelineestä vesi- ja likasäiliöstä.

3. Sulje suodatinpussi siinä olevalla kannella.
4. Poista suodatinpussi.
 - ▶ Hävitä suodatinpussi lakisääteisten määräysten mukaisesti.
5. Aseta laitekansi likasäiliötä vasten.
6. Sulje kaksi salpaa.

6.5 Likasäiliön tyhjennys

1. Avaa kaksi salpaa.
2. Nosta laitekansi vesi- ja likasäiliöstä.
3. Poista suodatinpussi. → Sivu 127
4. Tyhjennä likasäiliö.
5. Puhdista vesi- ja likasäiliö.
6. Aseta suodatinpussi paikalleen. → Sivu 126
7. Aseta laitekansi likasäiliötä vasten.
8. Sulje kaksi salpaa.



7 Huolto ja kunnossapito

7.1 Esisuodattimen tarkastus 6

- Poista suodatinpussiteline.
- Tarkasta, onko esisuodatin likaantunut.
- Jos esisuodatin on likaantunut, puhdista se puhtaalla vedellä.



Vaihtoehtoisesti voit puhdistaa esisuodattimen myös harjalla tai paineilmalla.

7.2 Täytösmäärän valvonnan tarkastus 7

VAROITUS

Aineelliset vauriot mahdollisia! Väärä käyttö saattaa johtaa laitteen vaurioitumiseen.

- Tarkasta ja puhdista täytösmäärän valvonta säännöllisin välein. Jos havaitset merkkejä vaurioista, kytke tuote heti pois päältä.

- Poista suodatinpussiteline.
- Tarkasta, onko kohokytkin jumissa.
- Jos kohokytkin on jumissa, puhdista se.

7.3 Laitekannen tiivisteiden tarkastus 8

- Tarkasta, onko laitekannen tiiviste liikainen.
- Jos laitekannen tiiviste on likainen, puhdista se liinalla.
- Rasvaa tiiviste.

8 Kuljetus ja varastointi

8.1 Varustelaukkujen pinoaminen kuljetusta varten 9

- Käännä varustelaukkukaari ylös.
- Pinoa varustelaukut päällekkäin siten, että niiden kahvat ovat varustelaukkukaaren puolella.



Varustelaukkukaaren pitää ulottua päällimmäisen varustelaukun yläpuolelle.
Suurin sallittu kuorma on 25 kg.

- Ripusta kiristysvihna kiristysvihnan koukkuun.
- Estä kiristysvihnalla varustelaukkujen paikaltaan luiskahtaminen.

8.2 Varastointi

- Säilytä laite kuivassa tilassa, jossa se on lisäksi suojassa asiattomalta käytöltä.

9 Apua häiriötilanteisiin

Häiriöissä, joita ei ole kuvattu tässä taulukossa tai joita et itse pysty poistamaan, ota yhteys **Hilti**-huoltoon.

9.1 Vianmääritys

Häiriö	Mahdollinen syy	Ratkaisu
<p>Huoltotarpeen merkkivalo MAX palaa.</p>	Vesi- ja likasäiliössä on liian paljon vettä.	<ul style="list-style-type: none"> Kytke tila Vedensyöttö päälle, kunnes huoltotarpeen merkkivalo MAX sammuu.
	Kohokytkin takertelee.	<ul style="list-style-type: none"> Tarkasta täytösmäärän valvonta. → Sivu 128



Häiriö	Mahdollinen syy	Ratkaisu
<p>Huoltotarpeen merkkivalo MIN palaa ja varoitussääni kuuluu.</p>	Vesi- ja likasäiliössä on liian vähän vettä.	► Täytä vesi- ja likasäiliö. → Sivu 126
<p>Huoltotarpeen merkkivalo Ei suodatinta palaa.</p>	Suodatinpussi puuttuu tai on väärin paikallaan.	► Aseta suodatinpussi paikalleen. → Sivu 126
<p>Huoltotarpeen merkkivalo Tuntematon virhe palaa.</p>	Timanttiporauslaite on saanut tuntemattoman virhekoodin laitteelta WMS 100.	► Tarkasta laitteen WMS 100 mahdolliset häiriöt ja etsi ratkaisua laitteen WMS 100 käyttöohjeesta.
Vesiletkun liitos laitteeseen on raskasliikkeinen.	Liitäntänippa kuiva ja/tai likaantunut.	► Rasvaa O-rengas ja vastakappale.
Suodatinpussin teline ei nouse mukana, kun laitekantta nostetaan	Sisäiset vesiliitäntäosat kuivat ja/tai likaantuneet.	► Tarkasta laitekannen tiiviste. → Sivu 128
Ei veden virtausta tai vesi- virtaus liian pieni, vaikka säiliössä on riittävästi vettä.	Esisuodatin tukossa	► Tarkasta esisuodatin. → Sivu 128
	Tukkiutunut reikä vesiletkun liitäntänippassa.	► Avaa reikä sopivalla puikolla.
	Siivilä porauslaitteen vesiliitäntässä on likaantunut.	► Puhdista siivilä harjalla.
Ei imutehoa tai imuteho heikko.	Suodatinpussi on tukossa.	► Vaihda suodatinpussi.
Virtausilmaisimen lasi likaantunut.	Likakertymä	► Kierrä virtausilmaisim irti ja puhdista se.
Laite ei käynnisty tilaa REC tai VAC käytettäessä.	Kohokytkin takertelee.	► Tarkasta täytösmäärän valvonta. → Sivu 128
Toinen timanttiporauslaite on yhdistynyt käytettävään varusteeseen (esimerkiksi vedenkäsittelyjärjestelmä) Bluetoothilla automaattisesti.	Useampi timanttiporauslaite on paritettu samaan varusteeseen. Varuste yhdistyy aina automaattisesti siihen timanttiporauslaitteeseen, jonka kanssa yhteys saadaan nopeimmin muodostettua.	► Kytke varusteen Bluetooth pois päältä ja takaisin päälle ja yhdistä timanttiporauslaite varusteeseen uudelleen.
Timanttiporauslaite ei löydy laitetta WMS 100.	Bluetooth on deaktivoitu.	► Aktivoi liitettävien laitteiden Bluetooth-toiminto. → Sivu 124

10 Hävittäminen

Hilti-työkalut, -koneet ja -laitteet on pääosin valmistettu kierrätyskelppoisista materiaaleista. Kierrätyksen edellytys on materiaalin asianmukainen lajittelu. Useissa maissa **Hilti** ottaa vanhat koneet ja laitteet vastaan kierrätystä ja hävitystä varten. Lisätietoja saat **Hilti**-huollosta tai -edustajalta.



- Älä hävitä sähkötyökaluja, elektronisia laitteita ja akkuja tavallisen sekajätteen mukana!



11 Kiinan RoHS (vaarallisten aineiden käytön rajoittamisen direktiivi)

Vaarallisten aineiden taulukon löydät seuraavasta linkistä: qr.hilti.com/r6637919.

Linkki RoHS-taulukoon on tämän dokumentaation lopussa QR-koodina.

12 Valmistajan myöntämä takuu

- ▶ Jos sinulla on takuuehtoihin liittyviä kysymyksiä, ota yhteys paikalliseen **Hilti**-edustajaan.

Originaalkasutusjuhend

1 Andmed dokumentatsiooni kohta

1.1 Kasutusjuhend

- Enne seadme kasutuselevõttu lugege see kasutusjuhend läbi. See on ohutu kasutamise ja tõrgeteta töö eeldus.
- Järgige kasutusjuhendis esitatud ja tootele märgitud ohutusnõudeid ja hoiatusi.
- Hoidke kasutusjuhend alati seadme juures ja toote edasiandmisel teistele isikutele andke üle ka kasutusjuhend.

1.2 Märkide selgitus

1.2.1 Hoiatused

Hoiatused annavad märku toote kasutamisel tekkivatest ohtudest. Kasutatakse järgmisi märksõnu:

OHT

OHT !

- ▶ Võimalikud ohtlikud olukorrad, mis võivad põhjustada kasutaja raskeid kehavigastusi või hukkamist.

HOIATUS

HOIATUS !

- ▶ Võimalik ohtlik olukord, mis võib põhjustada kasutaja raskeid kehavigastusi või hukkamist.





ETTEVAATUST

ETTEVAATUST !

- ▶ Võimalikud ohtlikud olukorrad, millega võivad kaasneda kergemad kehavigastused või varaline kahju.

1.2.2 Kasutusjuhendis kasutatud sümbolid

Meie dokumentides kasutatakse järgmisi sümboleid:

	Lugege enne kasutamist läbi kasutusjuhend!
	Soovitused seadme kasutamiseks ja muu kasulik teave
	Taaskasutatavate materjalide käsitlemine
	Elektrilisi tööriistu ja akusid ei tohi visata olmejäätmete hulka

1.2.3 Joonistel kasutatud sümbolid

Meie joonistel kasutatakse järgmisi sümboleid:

2	Numbrid viitavad vastavatele joonistele kasutusjuhendi alguses
3	Numeratsioon kajastab töötappide järjekorda pildi kujul ja võib tekstis kirjeldatud töötappidest erineda



11	Positsiooninumbreid kasutatakse üleavaatejoonisel ja need viitavad selgituste numbritele toote üleavaates
	See märk näitab, et toote käsitlemisel tuleb olla eriti tähelepanelik.

1.3 Tootepõhised sümbolid

1.3.1 Tootele märgitud sümbolid

Kasutatakse järgmisi sümboleid.

	Kraanaga transportimine keelatud!
	Bluetooth (lisavarustus)

1.4 Tooteinfo

HILTI tooted on ette nähtud professionaalsele kasutajale ja neid tohivad käsitseda, hooldada ja korras hoida ainult volitatud ja asjaomase väljaõppega isikud. Nimetatud personal peab olema teadlik kõikidest kaasnevatest ohtudest. Seade ja sellega ühendatavad abivahendid võivad osutada ohtlikuks, kui neid ei kasutata nõuetekohaselt või kui nendega töötab vastava väljaõppeta isik.

Tüübitähis ja seerianumber on tüübisildil.

- ▶ Kandke seerianumber järgmises tabelisse. Andmeid toote kohta vajate meie esindusele või hooldekeskusele päringute esitamisel.

Andmed toote kohta

Veekogumissüsteem	DD-WMS 100 DD-WMS 100 BLE
Põlvkond	01
Seerianumber	

1.5 Vastavusdeklaratsioon

Kinnitame ainuvastutajana, et käesolevas kasutusjuhendis kirjeldatud seade vastab kehtivate direktiivide ja standardite nõuetele: Vastavusdeklaratsiooni ärakirja leiате käesoleva kasutusjuhendi lõpust.

Tehnilised dokumendid on saadaval:

Hilti Entwicklungsgesellschaft mbH | Zulassung Geräte | Hiltistraße 6 | 86916 Kaufering, DE

2 Ohutus

2.1 Üldised ohutusnõuded

Lisaks üksikutes peatükkides toodud ohutusnõuetele tuleb alati kinni pidada järgmistest juhistest.

- ▶ Lugege läbi kõik soovitusel! Järgnevate soovitude eiramine võib põhjustada elektrilöögi, tulekahju ja/või tõsiseid vigastusi.
- ▶ Kui kasutate seadet koos elektrilise tööriistaga, lugege enne elektrilise tööriista töölerakendamist läbi selle kasutusjuhend ja järgige kõiki juhiseid.
- ▶ Seadme modifitseerimine ja ümberkujundamine on keelatud.
- ▶ Kasutage õiget seadet. Kasutage seadet vaid otstarbel, milleks see on ette nähtud, ja ainult siis, kui seadme tehniline seisund on veatu.
- ▶ Enne kui alustate seadmega töötamist, tutvuge juhistega seadme käsitlemise, materjalist lähtuvate ohtude ja materjali ohutu käitlemise kohta.
- ▶ Arvestage ümbritseva keskkonna mõjudega. Ärge kasutage seadet tule- või plahvatusohtlikus keskkonnas.
- ▶ Seadet tohivad kasutada vaid isikud, kes on seadme kasutusjuhendiga kursis, kellele on antud juhiseid seadme ohutuks kasutamiseks ja kes on teadlikud seadme kasutamisega seotud ohtudest. Seadet ei tohi kasutada lapsed.
- ▶ Kasutusvälisel ajal hoidke seadet turvalises kohas. Hoidke seadet kasutusvälisel ajal kuivas, kõrgel asuvas või lukustatud ja lastele kättesaamatus kohas.



2.2 Elektriõhutus

- ▶ Seadme pistik peab pistikupessa sobima. Pistikut ei tohi mingil viisil modifitseerida. Kaitsemaandusega seadmete puhul ei tohi kasutada adapterpistikuid. Muutmata pistikud ja sobivad pistikupesad vähendavad elektrilöögi ohtu.
- ▶ Ühendage pistik sobivasse maandatud pistikupessa, mis on installeeritud ohutusnõudeid järgides ja vastab kõikidele kohalikele eeskirjadele. Kui Te ei ole kindel, kas pistikupessa on maandatud, laske see elektriala asjatundjal üle vaadata.
- ▶ Vältige kehalist kontakti maandatud pindadega (nt toru, radiaator, pliit, külmik). Kui teie keha on maandatud, on elektrilöögi oht suurem.
- ▶ Kaitske seadet vihma eest. Kui elektriseadmesse on sattunud vett, on elektrilöögi oht suurem.
- ▶ Veenduge, et toitejuhe ei paikne veelombis.
- ▶ Kontrollige regulaarselt toitejuhtme tehnilist seisundit, kahjustuste korral laske see **Hilti** hooldekeskuses välja vahetada. Kontrollige regulaarselt pikendusjuhtmeid, vigastuste korral vahetage need välja.
- ▶ Kui toitejuhe või pikendusjuhe saab töötamise ajal kahjustada, ei tohi seda puudutada. Tõmmake seadme toitepistik pistikupesast välja. Kahjustada saanud toite- ja pikendusjuhtmed tekitavad elektrilöögi ohtu.
- ▶ Toitejuhetele ei tohi asendada üksnes kasutusjuhendis nimetatud tüüpi juhtmeid.
- ▶ Ärge kasutage toitejuhete seadme kandmiseks, ülesriputamiseks ega pistiku pistikupesast väljatõmbamiseks. Kaitske toitejuhete kuumuse, õli, teravate servade ja seadme liikuvate osade eest. Kahjustatud või keerduläänud toitejuhtmed suurendavad elektrilöögi ohtu.
- ▶ Kui töötate elektrilise tööriistaga vabas õhus, kasutage ainult pikendusjuhtmeid, mis on ette nähtud kasutamiseks ka välitingimustes. Välitingimustes kasutamiseks ettenähtud pikendusjuhtme kasutamine vähendab elektrilöögi ohtu.
- ▶ Voolukatkestuse korral lülitage seade välja ja eemaldage võrgupistik pistikupesast.
- ▶ Kasutage seadme jaoks ette nähtud pistikupessa vaid nende elektriliste tööriistade jaoks, mille võimsus jääb pealetrükitud vahemikku.
- ▶ Ärge kasutage seadet, kui see on määratud või märg. Seadme pinnale kinnitunud tolm või niiskus võib ebasoodsatel tingimustel põhjustada elektrilöögi, seda just hea elektrijuhtivusega materjalide puhul. Seetõttu toimetage määratud seadmed eelkõige siis, kui töötlete sageli hea elektrijuhtivusega materjale, korrapäraselt kontrollimiseks **Hilti** hooldekeskusesse.

2.3 Isikuõhutus

- ▶ Olge tähelepanelik, jälgige oma tegevust ning toimige seadmega töötades kaalutletult. Ärge kasutage seadet, kui olete väsinud või narkootikumide, alkoholi või medikamentide mõju all. Hetkeline tähelepanematus seadme kasutamisel võib põhjustada raskeid kehavigastusi ja varalist kahju.
- ▶ Kasutaja ja läheduses viibivad isikud peavad seadme kasutamisel ja tõrgete kõrvaldamisel kandma sobivaid kaitseprille, kaitsekiivrit, kuulmiskaitsevahendeid, kaitsekindaid ja kergete hingamisteede kaitsemaski.
- ▶ Tagage töökohal hea ventilatsioon ja vajaduse korral kandke tekkiva tolmu filtreerimiseks sobivat hingamisteede kaitsemaski. Kokkupuude tolmuga või tolmu sissehingamine võib põhjustada kasutajal või läheduses viibival isikul allergilist reaktsiooni ja/või hingamisteede haigusi. Teatav tolm, nt tamme- või pöögitolm on kantserogeenne, seda eeskätt koosmõjus puudu töötlemise lisaainetega (kromaat, puidukaitsevahendid). Asbesti sisaldavate materjalide töötlemine on lubatud vaid asjaomase kvalifikatsiooniga isikutel.
- ▶ Vajutage rattapiduritele, et tagada seadme stabiilset asendit. Kui rattapidureid ei ole peale pandud, võib seade kontrollimatult liikuma hakata.
- ▶ Kui elektrilise tööriista külge on võimalik paigaldada tolmueemaldus- ja kogumisseadiseid, veenduge, et need on tööriistaga ühendatud ja et neid kasutatakse nõuetekohaselt. Vee- ja tolmuimeja kasutamine võib vähendada tolmust tingitud ohte.

2.4 Ohutusnõuded kasutamisel

- Seadmega töötavatele isikutele tuleb enne töö alustamist anda ülevaade seadme, materjalist lähtuvate ohtude ja kokkumõju materjali ohutu käitlemise kohta.
- Töötava tolmuimeja imivoolikut ei tohi viia inimeste ja loomade lähedusse.
- Ärge kasutage seadet statsionaarselt töötavates automaatsetes või poolautomaatsetes agregaatides.
- Ärge kasutage seadme korpust redeli asemel.
- Ärge kasutage seadet vee all.



2.5 Tolmuimejaga imetavad ained

- ▶ Seadet ei tohi kasutada tervistkahjustava, süttiva ja plahvatusohtliku tolmu (magneesiumi-alumiiniumitolm jmt) imemiseks. Keelatud on imeda aineid, mis on kuumemad kui 60°C (nt hõõguvad sigaretid, kuum tuhk).
- ▶ Süttivate, plahvatusohtlike, keemiliselt agressiivsete vedelike (jahutus- ja määrdeainete, bensiini, lahustite, hapete (pH<5), leelilahuste (pH>12,5) jmt) imemine on keelatud.
- ▶ Vahu või vedelike eraldumisel lülitage seade kohe välja.
- ▶ Kandke kaitsekindaid, kui imete seadmega kuumi aineid, mille temperatuur on max 60°C.
- ▶ Mineraalsete puurmetega töötamisel kandke kaitserõivastust ja vältige nahaga kokkupuudet (pH > 9, söövitav)
- ▶ Vältige kokkupuudet aluseliste ja happeliste vedelikega. Juhusliku kokkupuute korral loputage kahjustatud kohta veega. Kui akuvedelik satub silma, loputage silma ohtra veega ja pöörduge lisaks arsti poole.
- ▶ Tolmuklassi M kuuluv seade sobib kuiva mittesüttiva tolmu, vedelike, puidulaastude ja ohtliku tolmu, mille kontsentratsiooni piirmäär on $\geq 0,1 \text{ mg/m}^3$, imemiseks. Sõltuvalt eemaldatava tolmu ohtlikkuse astmest tuleb seade varustada sobivate filtritega.

2.6 Seadme nõuetekohane käitamine ja kasutamine

- ▶ Ärge jätke seadet kunagi järelevalveta.
- ▶ Kaitske seadet miinustemperatuuride eest.
- ▶ Puhastage veetaseme piirajat vastavalt juhistele korrapäraselt harjaga ja veenduge, et sellel ei ole märke kahjustustest.
- ▶ Tolmuimeja ülaosa kohaleasetamisel veenduge, et Teie sõrmed ei jää tolmuimeja vahele ja et toitejuhe ei saa viga. Esineb kehavigastuste ja varalise kahju oht.
- ▶ Kontrollige, kas seadme ja lisatarvikute tehniline seisund on veatu. Enne edasist kasutamist kontrollige hoolikalt, kas kaitseadised või kerge kahjustustega osad töötavad veatult ja nõuetekohaselt. Veenduge, et seadme liikuvad osad töötavad laitmatult, ei kiildu kinni ega ole kahjustatud. Seadme tõrgeteta töö tagamiseks peavad seadme kõik detailid olema õigesti paigaldatud ning vastama kõikidele tingimustele.
- ▶ Laske seadet parandada ainult kvalifitseeritud spetsialistidel, kes kasutavad originaalvaruosi. Nii on tagatud elektrilise tööriista ohutuse säilimine.
- ▶ Kasutusvälisel ajal (tööpausidel), enne seadme hooldamist ja filtri vahetamist tõmmake alati võrgupistik pistikupesast välja. See ettevaatusabinõu hoiab ära seadme tahtmatu käivitamise.
- ▶ Ärge tõmmake seadet kunagi toitejuhtmest teise tööasendisse. Ärge tõmmake seadet üle toitejuhtme.
- ▶ Ärge transportige seadet kraanaga.



3.1 Toote ülevaade

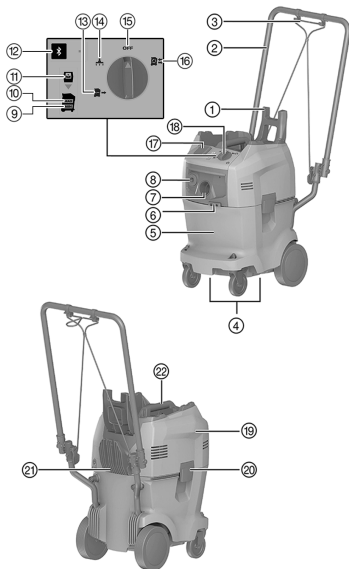

- ① Kohvrihoidekaar
- ② Kaarkäepide
- ③ Pingutusrihm
- ④ Süvendid
- ⑤ Vee- ja tolmuahuti
- ⑥ Pingutusrihma klamber
- ⑦ Imivooliku sisselaskeliitmik
- ⑧ Veevarustusvooliku väljalaskeliitmik
- ⑨ Hoiatustuli "Veetase liiga madal"
- ⑩ Hoiatustuli "Veetase liiga kõrge"
- ⑪ Hoiatustuli "Filter puudub"
- ⑫ Nupp "Bluetooth" ja LED-tuli (lisavarustus)
- ⑬ Režiim "Veevarustus"
- ⑭ Režiim "Imemine"
- ⑮ Režiim "Välja lülitatud"
- ⑯ Režiim "Ümbertöötlus"
- ⑰ Elektrilise tööriista ühenduspesa (lisavarustus)
- ⑱ Seadme lüliti
- ⑲ Seadme pea
- ⑳ Kinnitusklamber
- ㉑ Juhtme riputi
- ㉒ Käepide

3.2 Nõuetekohane kasutamine

Elektriline veekogumissüsteem DD-WMS 100 on ette nähtud kasutamiseks teemantpuurmasinatega märgpuurimisel.

Kasutage seadet DD-WMS 100 puurmete kokkuimemiseks, vee puhastamiseks ja teemantpuurmasinate varustamiseks veega.

Käesolev seade sobib professionaalseks kasutuseks näiteks hotellides, koolides, haiglates, tööstusettevõtetes, kauplustes, büroodes.

Võite seadet kasutada järgmistel töörežiimidel:

- **Ümbertöötlus**
Teemantpuurmasinate varustamine veega ja samaaegne puurmete kokkuimemine ja filtreerimine.
- **Veevarustus**
Teemantpuurmasinate varustamine veega, puurmete kokkuimemist ei toimu.
- **Tolmuimeja**
Väiksemad puhastustööd.

3.3 Tarnekomplekt

Veekogumissüsteem DD-WMS 100, imi- ja veevarustusvoolik koos liitmikega, 1 filtrikott, kasutusjuhend



Muud süsteemitooted leiata müügiesindusest **Hilti Store** või veebisaidilt: www.hilti.group.

3.4 Juhtnupud

Juhtnupp	Kirjeldus
OFF	väljas



Juhtnupp	Kirjeldus
	Ümbertöötlusrežiim
	Veevarustusrežiim
	Imemisrežiim
	Bluetooth (lisavarustus)

3.5 Bluetooth-LED olekud (lisavarustus)

Juhtnupp	Leedi olek	Kirjeldus
	Leed väljas	Bluetooth on välja lülitatud.
	Leed vilgub	Bluetooth on sisse lülitatud. Ühendus teise seadmega puudub.
	Leed vilgub	Bluetooth on sisse lülitatud. Ühendamisprotsess on käigus.
	Leed põleb	Bluetooth on sisse lülitatud. Teise seadmega ühendatud.

3.6 Hoolduse indikaatorituled

LED	Kirjeldus
	Veetase on liiga madal Täitke vee- ja tolmumahuti kuni märgiseni MAX .
	Veetase on liiga kõrge Lülitage sisse veevarustuse režiim, kuni hoolduse indikaatorituli kustub.
	Filter puudub Asetage filtrikott korrektselt sisse.



3.7 Teemantpuurmasina mitmetarbelise ekraani sümbolid ja selgitused (Bluetoothi puhul valikuna)

Järgmiste andmete kuvamiseks peab teemantpuurmasin olema töövalmis (vooluvõrku ühendatud) ja seadmega WMS 100 Bluetoothi kaudu ühendatud.

Näidud võivad sõltuvalt rakendusviisist olla erinevad.

Ekraani näidud	Kirjeldus
 Filter puudub	Filtrikott puudub või ei ole õigesti paigaldatud. Seade WMS 100 ei ole töövalmis. Asetage filtrikott korrektselt sisse.
 Veetase on liiga kõrge	Vee- ja tolmumahutis on liiga palju vett. Seade WMS 100 ei ime. Lülitage sisse režiim Veevarustus , kuni hoolduse indikaatorituli MAX kustub.



Ekraani näidud	Kirjeldus
 Veetase on liiga madal	Vee- ja tolmumahutis on liiga vähe vett. Toimiv veevarustus ei ole enam tagatud. Täitke vee- ja tolmumahuti kuni märgiseni MAX .
 Tundmatu viga	WMS 100 saatis teemantpuurmasinale tundmatu veakoodi. Kontrollige WMS 100 üle ja veenduge, et selles ei ole tõrkeid, ning otsige lahendust WMS 100 kasutusjuhendist.



3.8 Bluetooth®

Toode on varustatud Bluetoothiga (lisavarustus).

Bluetooth on juhtmevaba andmesideühendus kahe vahetus läheduses asuva Bluetooth-voimelise toote vahel, mis suhtlevad omavahel.



Stabiilse Bluetooth-ühenduse tagamiseks peab omavahel seotud toodete vahel olema visuaalne ühendus.

Selle toote Bluetooth-funktsioonid

- Veevarustuse automaatne sisselülitamine ja väljalülitamine puurimisrežiimil režiimidel **Ümbertöötlus**  või **Veevarustus** .
- Ühendatud teemantpuurmasina hoolduse näidud ekraanil.

Bluetoothi väljalülitamine või sisselülitamine

 **Hilti** tooted tarnitakse väljalülitatud Bluetoothiga. Esmasel kasutuselevõtul lülitub Bluetooth automaatselt sisse.

- Väljalülitamiseks vajutage ja hoidke vähemalt 10 sekundit all nuppu .
- Sisselülitamiseks vajutage nuppu .

Seadmete ühendamise

Ühendus teemantpuurmasinaga püsib seni, kuni teemantpuurmasin ühendatakse mõne teise seadmega WMS 100 või kuni Bluetooth välja lülitatakse. Ühendus jääb muutmatusks ka pärast seadmete väljalülitamist ja sisselülitamist, toodete vahel luuakse uus ühendus automaatselt.

- Teemantpuurmasinaga **Hilti** ühendamiseks vajutage sisselülitatud Bluetoothi puhul nupule .

Saate seadmega WMS 100 ühendusraadiuses ühendada mõne teise teemantpuurmasina:

- Inaktiveerige Bluetooth veekogumissüsteemil, mis on parasjagu ühendatud, ja seejärel lülitage Bluetooth uuesti sisse.
- Käivitage teise teemantpuurmasinaga ühendamise protsess uuesti.

 Teise teemantpuurmasina ühendamiseks on aega 2 minutit. 2 minuti pärast ühenduse loomine katkeb.

Litsents

Bluetoothi ei saa kasutada kõikides riikides.

Sõnamärk **Bluetooth®** ja logo **Bluetooth SIG, Inc.** on registreeritud kaubamärgid, mida tohib **Hilti** kasutada litsentsi alusel.

4 Tehnilised andmed

4.1 Vee ümbertötlussüsteem

 Andmed nimipingele, nimivoolule, sagedusele ja/või nimivõimsuse kohta leiate andmesildilt.



Generaatori või transformaatori kasutamisel peab selle väljundvõimsus olema vähemalt kaks korda suurem kui seadme tüübisildile märgitud nimisisendvõimsus. Transformaatori või generaatori tööpinge peab olema kogu aeg vahemikus + 5% ja - 15% seadme nimipingest.

Kaitseklass	I
Kaitseaste	IPX4
Kaal vastavalt menetlusele EPTA-Procedure 01/2003	19,7 kg
Voolikukomplekti kaal	1,8 kg
Töötemperatuur	3 °C ... 40 °C
Soovituslik temperatuurivahemik transportimiseks ja ladustamiseks (kui mahutis ei ole vett)	-25 °C ... 70 °C
Imivooliku pikkus	5 m
Survevooliku pikkus	5,1 m
Toitejuhtme pikkus	4,8 m
Mahuti maht	32 ℓ
Veekogus	14 ℓ
Õhuvool	74 ℓ/s
Veevool	3 ℓ/min
Veesurve	7 bar

4.2 Bluetooth

Sagedusriba	2 400 MHz ... 2 483 MHz
Maksimaalne edastamisvõimsus	10 dBm

4.3 Andmed müra ja vibratsiooni kohta (mõõdetud vastavalt standardile EN 60335-2-69)

A-filtriga korrigeeritud helirõhutase	≤ 76 dB
Mõõtemääramatus nimetatud müratasemete puhul	2 dB
Vibratsioonitase kolmel teljel (vibratsiooni vektorsumma)	2,5 m/s ²
Mõõtemääramatus nimetatud vibratsioonitasemete puhul	≤ 0,2 m/s ²

5 Kasutuselevõtt

5.1 Vee- ja tolmumahuti täitmine

1. Avage mõlemad kinnitusklambrid.
2. Eemaldage filtrikott. → Lehekülg 139
3. Täitke veemahuti veega kuni märgiseni **MAX**.



Kui hoiatustuli **Veetase liiga kõrge** põleb, ei saa seadet kasutada.

Režiimidel "Veevarustus" ja "Ümbertöötlus" kasutamiseks peab vee- ja tolmumahuti olema täidetud.

4. Paigaldage filtrikott. → Lehekülg 137
5. Asetage seadme pea vee- ja tolmumahutile.
6. Sulgege mõlemad sulgurklambrid.

5.2 Filtrikoti paigaldamine



Režiimidel **Imemine** ja **Ümbertöötlus** kasutamine nõuab filtri paigaldamist.

1. Avage mõlemad kinnitusklambrid.
2. Tõstke seadme pea vee- ja tolmumahuti pealt.
3. Kinnitage filter filtrihoidiku külge.



4. Asetage seadme pea tolmumahuti peale.
5. Sulgege mõlemad sulgurklambrid.

5.3 Vooliku ühendamine teemantpuurmasinaga

1. Ühendage imivoolik imivooliku sisselaskeliitmikuga.
2. Ühendage veevarustusvoolik veevarustusvooliku väljalaskeliitmikuga.
3. Ühendage imivooliku teine ots teemantpuurmasina veekogumisrõngaga.



Vajaduse korral kasutage selleks koonusadapterit.

4. Ühendage veevarustusvooliku teine ots teemantpuurmasinaga.

6 Käsitsemine

6.1 Seadme sisselülitamine



HOIATUS

Elektriõõgi oht! Seadme hooldus- ja korrashoiutööd toitevõrku ühendatud toitepistikuga võivad põhjustada raskeid vigastusi ja põletusi.

- ▶ Tõmmake toitepistik pistikupesast välja iga kord enne hooldus- ja korrashoiutööde tegemist!



HOIATUS

Oht tingitud nõuetevastasest kasutamisest!

- ▶ See seade ei sobi terviseohtliku tolmu imemiseks.



ETTEVAATUST

Vigastusoh! Tingitud valest käsitsemisest!

- ▶ Seadet tohivad kasutada vaid selleks volitatud ja vastavad juhised saanud isikud. Kasutajatel peavad olema vastavad ohutusteadmised.



ETTEVAATUST

Oht tingitud nõuetevastasest kasutamisest!

- ▶ Kasutage seadme pistikupesaga vaid käesolevas kasutusjuhendis kirjeldatud otstarbel.



ETTEVAATUST

Võimalik varaline kahju! Vale käsitsemine võib seadet kahjustada.

- ▶ Vahu või vedeliku eraldumisel lülitage seade kohe välja.

1. Ühendage voolik teemantpuurmasinaga. → Lehekülg 138
2. Valige seadme lülitist välja soovitud režiim.

6.2 Režiimi valimine

Režiim: Tolmuimemine

- ▶ Viige seadme lüliti asendisse .



Veekogumissüsteem on ette nähtud vaid väiksemateks puhastustöödeks, nt tööpiirkonnast tolmu eemaldamiseks. Ärge kasutage seda tolmuimemisrežiimis süsteemseteks töödeks, mida teete kombinatsioonis elektriliste tööriistadega.

Režiim: Veevarustus

- ▶ Viige seadme lüliti asendisse .
- ▶ Avage teemantpuurmasina veeregulaator.
 - ▶ Vee kogust reguleeritakse teemantpuurmasina veeregulaatori kaudu.



Režiim: Ümbertöötus

- ▶ Viige seadme lüliti asendisse .
 - ▶ Tolmuimemine käivitub.
- ▶ Avage teemantpuurmasina veeregulaator.
 - ▶ Vee kogust reguleeritakse teemantpuurmasina veeregulaatori kaudu.

6.3 Veekogumissüsteemi väljalülitamine

- ▶ Viige seadme lüliti asendisse .

6.4 Filtrikoti eemaldamine

1. Avage mõlemad kinnitusklambrid.
2. Tõstke seadme pea vee- ja tolumahuhi pealt.

Teravaotsalised või teravad esemed võivad läbibista filtrikoti ja tekitada vigastusi. Veenduge, et teravaotsalised või teravad esemed ei ole filtrikotti läbi lõiganud. Võtke filtrikott vee- ja tolumahuhi levast filtrikotikinnitusest ettevaatlikult välja.

3. Sulgege filtrikott filtrikoti küljes oleva kattega.
4. Eemaldage filtrikott.
 - ▶ Utiliseerige filtrikott vastavalt kehtivatele nõuetele.
5. Asetage seadme pea tolumahuhi peale.
6. Sulgege mõlemad sulgurklambrid.

6.5 tolumahuhi tühjendamine

1. Avage mõlemad kinnitusklambrid.
2. Tõstke seadme pea vee- ja tolumahuhi pealt.
3. Eemaldage filtrikott. → Lehekülj 139
4. Tühjendage tolumahuhi.
5. Puhastage vee- ja tolumahuhi.
6. Paigaldage filtrikott. → Lehekülj 137
7. Asetage seadme pea tolumahuhi peale.
8. Sulgege mõlemad sulgurklambrid.

7 Hooldus ja korrashoid

7.1 Eelfiltri kontrollimine

1. Eemaldage filtrikotikandja.
2. Kontrollige, kas eelfilter on määratud.
3. Kui eelfilter on määratud, puhastage seda puhta veega.

Eelfiltrit võite puhastada ka harja või suruõhuga.

7.2 Täitvusaseme näidiku ülevaatamine

ETTEVAATUST

Võimalik varaline kahju! Vale käsitlemine võib seadet kahjustada.

- ▶ Kontrollige ja puhastage regulaarselt täitvusaseme näidikut. Kui tuvastate märke kahjustustest, lülitage seade kohe välja.

1. Eemaldage filtrikotikandja.
2. Kontrollige, kas ujum on blokeeritud.
3. Kui ujuk on blokeeritud, puhastage seda.

7.3 Seadme pea tihendi kontrollimine

1. Kontrollige, ega seadme pea tihend ei ole määratud.



2. Kui seadme pea tihend on määrdunud, puhastage see rätikuga.
3. Määrige tihendit.

8 Transport ja hoiustamine

8.1 Tööriistakohvrite virnastamine transportimiseks

1. Tõmmake kohvreid hoidev kaar üles.
2. Tõstke tööriistakohvrid käepidemetest kohvreid hoidva kaare peale.



Kohvreid hoidev kaar peab ulatuma üle ülemise tööriistakohvri. Maksimaalne kandevõime on 25 kg.

3. Kinnitage pingutusrihm pingutusrihma klambri külge.
4. Tõmmake tööriistakohvrid pingutusrihmaga kinni nii, et need ei saa kohalt libiseda.

8.2 Hoidmine

- ▶ Hoidke seadet kuivas, kõrvalistele isikutele ligipääsmatus kohas.

9 Abi tõrgete puhul

Kui peaks esinema tõrge, mida ei ole järgmises tabelis nimetatud või mida Te ei suuda ise kõrvaldada, pöörduge **Hilti** hooldeskeskusse.

9.1 Veotsing

Tõrge	Võimalik põhjus	Lahendus
<p>Hoolduse indikaator tuli MAX süttib.</p>	<p>Vee- ja tolumahutis on liiga palju vett.</p> <p>Ujuk kiilub kinni.</p>	<ul style="list-style-type: none"> ▶ Lülitage sisse režiim Veevarustus, kuni hoolduse indikaator tuli MAX kustub. ▶ Veenduge täituvusastme näidiku korrasolekus. → Lehekülg 139
<p>Hoolduse indikaator tuli MIN põleb ja kõlab hoiatussignaal.</p>	<p>Vee- ja tolumahutis on liiga vähe vett.</p>	<ul style="list-style-type: none"> ▶ Täitke vee- ja tolumahuti. → Lehekülg 137
<p>Hoolduse indikaator tuli Filter puudub süttib.</p>	<p>Filtrikott puudub või ei ole see korrektset sisse pandud.</p>	<ul style="list-style-type: none"> ▶ Paigaldage filtrikott. → Lehekülg 137
<p>Hoolduse indikaator tuli Tundamtu viga süttib.</p>	<p>100 WMS on saatnud teemant-puurmasinale veakoodi.</p>	<ul style="list-style-type: none"> ▶ Kontrollige WMS 100 üle ja veenduge, et selles ei ole tõrkeid, ning otsige lahendust WMS 100 kasutusjuhendist.
<p>Veevooliku ja seadme vaheline ühenduskeere käib raskelt.</p>	<p>Ühendusnippel on kuiv ja/või määrdunud.</p>	<ul style="list-style-type: none"> ▶ Määrige O-rõngast ja selle pesa.
<p>Filtrikoti kandja tõmmatakse seadme pea kergitamisel üles.</p>	<p>Veeliitmiku sisedetailid on kuivad ja/või määrdunud.</p>	<ul style="list-style-type: none"> ▶ Kontrollige seadme pea tihendit. → Lehekülg 139



Tõrge	Võimalik põhjus	Lahendus
Vee läbivool puudub või on liiga väike, kuigi mahutis on piisavalt vett.	Eelfilter on ummistunud	▶ Kontrollige eelfiltrit. → Lehekülg 139
	Ava veevooliku ühendusniplis on ummistunud.	▶ Torgake ava vardaga lahti.
	Puurmasina veeliitmiku sõel on määrduud.	▶ Puhastage sõela harjaga.
Imemisvõimsus puudub või on vähenenud.	Filtrikott on ummistunud.	▶ Vahetage filtrikott välja.
Läbivoolunäidiku klaas on määrduud.	Ladestunud mustus	▶ Kravige peale läbivoolu näidik ja puhastage see.
Seade ei käivitu režiimil REC või VAC .	Ujuk kiilub kinni.	▶ Veenduge täituvusastme näidiku korrasolekus. → Lehekülg 139
Üks teine teemantpuurmasin lõi Bluetoothi abil automaatselt ühenduse kasutatud tarvikuga (nt veekogumissüsteem).	Sama tarvikuga on ühendatud mitu teemantpuurmasinat. Tarvik ühendab end alati automaatselt selle teemantpuurmasinaga, mis võimaldab luua ühenduse kõige kiiremini.	▶ Lülitage tarviku Bluetooth välja ja uuesti sisse ning taasühendage teemantpuurmasin tarvikuga.
Teemantpuurmasin ei leia WMS 100.	Bluetooth on inaktiveeritud.	▶ Aktiveerige Bluetooth-funktsioon ühendatavatel seadmetel. → Lehekülg 136

10 Utiliseerimine

Hilti seadmed on suures osas valmistatud taaskasutatavatest materjalidest. Taaskasutuse eelduseks on materjalide korralik sorteerimine. Paljudes riikides kogub **Hilti** kasutusressursi ammendanud seadmed kokku. Lisateavet saate **Hilti** müügiesindusest.



- ▶ Ärge visake kasutusressursi ammendanud elektrilisi tööriistu, elektroonikaseadmeid ja akusid olmejäätmete hulka!

11 China RoHS (direktiiv ohtlike ainete kasutamise piirangu kohta)

Järgmiselt lingilt leiate ohtlike ainete tabeli: qr.hilti.com/r6637919.
RoHS-tabeli juurde viiva lingi leiate käesoleva dokumendi lõpust QR-koodina.

12 Tootja garantii

- ▶ Kui Teil on küsimusi garantiitingimuste kohta, pöörduge **Hilti** müügiesindusse.

Originālā lietošanas instrukcija

1 Informācija par dokumentāciju

1.1 Par šo dokumentāciju

- Pirms ekspluatācijas sākšanas obligāti izlasiet šo dokumentāciju. Tas ir priekšnoteikums darba drošībai un izstrādājuma lietošanai bez traucējumiem.
- Ievērojiet drošības norādījumus un brīdinājumus, kas atrodami šajā dokumentācijā un uz izstrādājuma.
- Vienmēr glabājiet lietošanas instrukciju izstrādājuma tuvumā un nododiet to kopā ar izstrādājumu, ja tas tiek nodots citām personām.



1.2 Apzīmējumu skaidrojums

1.2.1 Brīdinājumi

Brīdinājumi pievērš uzmanību bīstamībai, kas pastāv, strādājot ar izstrādājumu. Tiek lietoti šādi signālvārdi:

 **BĪSTAMI!**

BĪSTAMI! !

- ▶ Pievērš uzmanību draudošām briesmām, kas var izraisīt smagus miesas bojājumus vai nāvi.

 **BRĪDINĀJUMS!**

BRĪDINĀJUMS! !

- ▶ Pievērš uzmanību iespējamam apdraudējumam, kas var izraisīt smagas traumas vai pat nāvi.





 **IEVĒROT PIESARDZĪBU!**

UZMANĪBU! !

- ▶ Norāda uz iespējami bīstamām situācijām, kas var izraisīt vieglas traumas vai materiālos zaudējumus.



1.2.2 Dokumentācijā lietotie simboli

Mūsu dokumentācijā tiek lietoti šādi simboli:

	Pirms lietošanas izlasiet instrukciju
	Norādījumi par lietošanu un cita noderīga informācija
	Rīcība ar otrreiz pārstrādājamiem materiāliem
	Neizmetiet elektroiekārtas un akumulatorus sadzīves atkritumos.

1.2.3 Attēlos lietotie simboli



Mūsu attēlos tiek lietoti šādi simboli:

	Šie skaitļi norāda uz attiecīgajiem attēliem, kas atrodami šīs instrukcijas sākumā.
3	Numerācija attēlos atbilst veicamo darbību secībai un var atšķirties no darbību apraksta tekstā.
	Pozīciju numuri tiek lietoti attēlā Pārskats un norāda uz legendas numuriem sadaļā Izstrādājuma pārskats .
	Šī simbola uzdevums ir pievērst īpašu uzmanību izstrādājuma lietošanas laikā.

1.3 Simboli atkarībā no izstrādājuma

1.3.1 Simboli uz izstrādājuma

Tiek lietoti šādi simboli:

	Aizliegts transportēt ar celtņi
	Bluetooth (opcija)

1.4 Izstrādājuma informācija

 izstrādājumi ir paredzēti profesionāliem lietotājiem, un to darbināšanu, apkopi un tehniskā stāvokļa uzturēšanu drīkst veikt tikai kvalificēts, atbilstīgi apmācīts personāls. Personālam ir jābūt labi informētam par iespējamajiem riskiem, kas var rasties darba laikā. Izstrādājums un tā papildaprīkojums var radīt bīstamas situācijas, ja to uztic neprofesionālam personālam vai nelieto atbilstīgi nosacījumiem. Iekārtas tipa apzīmējums un sērijas numurs ir norādīti uz identifikācijas datu plāksnītes.



- Ierakstiet sērijas numuru zemāk redzamajā tabulā. Izstrādājuma dati jānorāda, vēršoties mūsu pārstāvniecībā vai servisā.

Izstrādājuma dati

Ūdens sagatavošanas sistēma	DD-WMS 100 DD-WMS 100 BLE
Paaudze	01
Sērijas Nr.	

1.5 Atbilstības deklarācija

Uzņemoties pilnu atbildību, mēs apliecinām, ka šeit aprakstītais izstrādājums atbilst šādām direktīvām un standartiem: Atbilstības deklarācijas attēls ir atrodams šīs dokumentācijas beigās.

Tehniskā dokumentācija ir saglabāta šeit:

Hilti Entwicklungsgesellschaft mbH | Zulassung Geräte | Hiltistraße 6 | 86916 Kaufering, DE

2 Drošība

2.1 Vispārīgi drošības norādījumi

Līdztekus drošības norādījumiem, kas iekļauti atsevišķās šīs lietošanas instrukcijas nodaļās, vienmēr stingri jāievēro šādi nosacījumi.

- Izlasiet visus norādījumus! Zemāk izklāstīto norādījumu neievērošana var izraisīt elektrisku triecienu, apdegumus un/vai smagas traumas.
- Ja paredzēts šo iekārtu lietot kopā ar kādu citu elektroiekārtu, pirms darba sākšanas izlasiet attiecīgās elektroiekārtas lietošanas instrukciju un ievērojiet tajā iekļautos norādījumus.
- Aizliegts veikt nesankcionētas manipulācijas vai iekārtas pārveidi.
- Izmantojiet pareizo iekārtu. Nelietojiet iekārtu mērķiem, kam tā nav paredzēta, un lietojiet iekārtu tikai paredzētajam mērķim un tikai tad, kad tā ir nevainojamā tehniskajā stāvoklī.
- Pirms sākt darbu ar šo iekārtu, iepazīstieties ar informāciju par tā lietošanu, nosūcamā materiāla iespējamo bīstamību un drošu utilizāciju.
- Ņemiet vērā apkārtējās vides ietekmi. Iekārtu nedrīkst lietot ugunsbīstamā un sprādzienbīstamā vidē.
- Iekārtu drīkst lietot tikai personas, kas ir kārtīgi iepazīnušās ar tās funkcijām, instruētas par iekārtas drošu lietošanu un apzinās ar to saistītos riskus. Iekārta nav paredzēta bērniem.
- Ja iekārta netiek lietota, tad tā ir jāuzglabā drošā vietā. Iekārta, kas netiek lietotas, jāglabā sausā, augstu novietotā vai noslēdzamā vietā, kur tām nevar piekļūt bērni.

2.2 Elektrodrošība

- Iekārtas kontaktdakšai jāatbilst elektroīkla kontaktligzdai. Kontaktdakšas konstrukciju nedrīkst nekādā veidā mainīt. Kopā ar iekārtām, kurām ir aizsargzemējums, nedrīkst lietot adapteru spraudņus. Neizmainītas konstrukcijas kontaktdakša, kas piemērota kontaktligzdai, ļauj samazināt elektriskā trieciena risku.
- Pievienojiet kontaktdakšu atbilstoši, saņemtai kontaktligzdai, kas ir droši instalēta un pielāgota visiem vietējiem apstākļiem. Ja Jums rodas šaubas par to, vai kontaktligzda ir droši saņemta, uzdodiet veikt pārbaudi kvalificētam elektrotehnikas speciālistam.
- Darba laikā nepieskarieties saņemtiem priekšmetiem, piemēram, caurulēm, radiatoriem, plītiem vai ledusskapjiem. Pieskaroties saņemtām virsmām, pieaug risks saņemt elektrisko triecienu.
- Sargājiet iekārtu no lietus. Mitrumam iekļūstot iekārtā, pieaug risks saņemt elektrisko triecienu.
- Pārbaudiet, vai barošanas kabelis nav novietots peļķēs.
- Regulāri pārbaudiet iekārtas barošanas kabeli un nepieciešamības gadījumā uzdodiet **Hilti** servisam veikt tā nomaiņu. Regulāri pārbaudiet pagarinātājkaabeļus un bojājumu gadījumā nomainiet tos.
- Ja darba laikā tiek bojāts barošanas kabelis vai pagarinātājkaabeļis, tam nekādā gadījumā nedrīkst pieskarties. Atvienojiet iekārtu no elektroīkla. Bojāti barošanas kabeli un pagarinātāji var izraisīt bīstamu elektrisko triecienu.
- Barošanas kabeli drīkst nomainīt tikai pret lietošanas instrukcijā norādītā tipa kabeli.
- Nenesiet un nepiekariniet iekārtu aiz barošanas kabeļa. Neraujiet aiz kabeļa, ja vēlaties atvienot iekārtu no elektroīkla kontaktligzdas. Sargājiet elektrokabeļi no karstuma, eļļas, asām šķautnēm un iekārtas kustīgajām daļām. Bojāts vai sapīķerējis elektrokabeļis var būt par cēloni elektriskajam triecienam.



- ▶ Darbinot elektroiekārtu ārpus telpām, izmantojiet tās pievienošanai vienīgi tādas pagarinātājkabeļus, kas ir paredzēti lietošanai brīvā dabā. Lietojot elektrokabeļi, kas ir piemēroti darbam ārpus telpām, samazinās risks saņemt elektrisko triecienu.
- ▶ Sprieguma padeves pārtraukuma gadījumā izslēdziet iekārtu un atvienojiet barošanas kabeli.
- ▶ Lietojiet iekārtas kontaktligzdu tikai tādu elektroiekārtu pievienošanai, kuru jauda atbilst uzdrukātajam jaudas diapozonam.
- ▶ Nekad nelietojiet iekārtu, ja tā ir netīra vai mitra. Uz iekārtas ārējās virsmas esošie putekļi, kas galvenokārt ir uzkrājušies no vadītspējīgiem materiāliem, vai mitrums nelabvēlīgos apstākļos var izraisīt elektrisku triecienu. Ja bieži tiek apstrādāti elektrību vadoši materiāli, ar tiem piesārņotās iekārtas regulāri jānodod pārbaudīšanai **Hilti** servisa darbiniekiem.

2.3 Personiskā drošība

- ▶ Strādājiet ar iekārtu uzmanīgi, darba laikā saglabājiet paškontroli un rīkojieties saskaņā ar veselo saprātu. Nelietojiet iekārtu, ja esat noguruši vai atrodaties narkotisko vielu, alkohola vai medikamentu ietekmē. Mirklis neuzmanības iekārtas lietošanas laikā var kļūt par cēloni nopietnām traumām.
- ▶ Iekārtas lietotājam un personām, kas uzturas iekārtas lietošanas un apkopes vietas tuvumā, jāvalkā piemērotas aizsargbrilles, aizsargķivere, dzirdes aizsarglīdzekļi, aizsargcimdi un viegli elpceļu aizsardzības līdzekļi.
- ▶ Nodrošiniet darba vietā labu ventilāciju un, ja nepieciešams, valkājiet elpceļu aizsargmasku, kas aizsargā pret attiecīgā veida putekļiem. Saskaņā ar šiem putekļiem vai to ieeļošana var izraisīt lietotāja vai citu tuvumā esošo personu alerģiskas reakcijas un/vai elpceļu saslimšanas. Noteikti putekļu veidi, piemēram, ozola un skābarža koksnes putekļi, tiek uzskatīti par kancerogēniem – it īpaši kopā ar kokapstrādē izmantojamām vielām (hromātiem, koksnes aizsarglīdzekļiem). Azbestu saturošus materiālus drīkst apstrādāt tikai kompetenti speciālisti.
- ▶ Lai drošā veidā nofiksētu iekārtu, aktivējiet riteņu bremzes. Kad bremzes nav aktivētas, iespējama iekārtas nekontrolēta izkustēšanās.
- ▶ Ja elektroiekārtas konstrukcija ļauj pievienot putekļu nosūkšanas vai savākšanas ierīci, sekojiet, lai tā būtu pievienota un darbināta pareizi. Putekļu nosūcēja lietošana samazina putekļu kaitīgo ietekmi.

2.4 Drošības norādījumi par lietošanu

- Pirms sākt darbu, apkalpojošajam personālam jāiepazīstas ar informāciju par iekārtas lietošanu, dažādu materiālu radīto bīstamību un drošu uzsūktā materiāla utilizāciju.
- Ar šīs iekārtas palīdzību nedrīkst tīrīt cilvēkus un dzīvniekus.
- Nelietojiet iekārtu kā stacionāru nepārtrauktas darbības aprīkojumu automātiskajā vai pusautomātiskajā ražošanā.
- Nelietojiet iekārtas korpusu, lai pakāptos.
- Nelietojiet iekārtu zem ūdens.

2.5 Nosūcamais materiāls

- ▶ Nedrīkst izmantot iekārtu veselībai kaitīgu, degošu un/ vai sprādzienbīstamu putekļu (magnija-alumīnija u.c.) nosūkšanai. Iekārtā nedrīkst iesūkt karstus materiālus, kuru temperatūra pārsniedz 60 °C (piemēram, degošas cigaretes, karstus pelnus utt.).
- ▶ Ar iekārtu nedrīkst sūkt degošus, sprādzienbīstamus un agresīvus šķidrumus (dzesēšanas šķidrumus un smērvielas, benzīnu, šķīdinātājus, skābes (pH < 5), sārmus (pH > 12,5) u.c.).
- ▶ Ja no iekārtas izplūst putas vai šķidrums, nekavējoties izslēdziet to.
- ▶ Uzsūcot karstus materiālus ar temperatūru līdz maks. 60 °C, valkājiet aizsargcimds.
- ▶ Strādājot ar minerālu materiālu urbšanas duļķes, valkājiet atbilstīgu aizsargtērpu un izvairieties no duļķu saskares ar ādu (pH > 9, kodīga iedarbība).
- ▶ Nepieļaujiet saskari ar bāziskiem vai skābiem šķidrumiem. Ja tas tomēr neauši ir noticis, noskalojiet ar ūdeni. Ja šķidrums ieķūst acīs, tās nekavējoties jāizskalo ar lielu ūdens daudzumu un pēc tam jāgriežas pie ārsta.
- ▶ M klases putekļiem paredzētā iekārta ir piemērota sausu, nedegošu putekļu, kokskaidu un bīstamu putekļu ar eksponētajai robežvērtību $\geq 0,1$ mg/m³ nosūkšanai. Atkarībā no savācamo / uzsūcamo putekļu bīstamības iekārtai jābūt aprīkoti ar atbilstīgiem filtriem.

2.6 Rūpīga iekārtas lietošana un apkope

- ▶ Nekad neatstājiet iekārtu bez uzraudzības.



- ▶ Sargājiet iekārtu no sala.
- ▶ Regulāri ar birstes palīdzību veiciet ūdens līmeņa ierobežošanas ierīces tīrīšanu saskaņā ar instrukcijas norādījumiem un pārbaudiet, vai nav konstatējamas bojājumu pazīmes.
- ▶ Nosūcēja galvas montāžas laikā uzmanieties no iespīšanas un barošanas kabeļa bojājumiem. Pastāv traumu un bojājumu risks.
- ▶ Pārbaudiet, vai iekārta un tās piederumi nav bojāti. Pirms turpināt lietošanu, rūpīgi jāpārbauda, vai drošības ierīces un viegli bojātās daļas funkcionē nevainojami un atbilstoši visiem nosacījumiem. Pārbaudiet, vai kustīgās iekārtas daļas darbojas nevainojami, neiestrēgst vai nav bojātas. Visām detaļām jābūt pareizi iestiprinātām un jāatbilst noteiktajiem tehniskajiem parametriem, lai būtu garantēta nevainojama iekārtas darbība.
- ▶ Uzdodiet iekārtas remontu veikt tikai kvalificētam personālam, kas izmanto vienīgi oriģinālās rezerves daļas. Tikai tā ir iespējams saglabāt iekārtas funkcionālo drošību.
- ▶ Kad iekārta netiek lietota (darba pārtraukumos), pirms apkopes un remonta darbiem, kā arī aprīkojuma daļu un filtra nomaiņas vienmēr atvienojiet kontaktdakšu no elektrotīkla. Šādi tiek novērsts elektroiekārtas nejaušas ieslēgšanās risks.
- ▶ Lai pārvietotu iekārtu uz citu darba vietu, nekad nevelciet to aiz barošanas kabeļa. Nebrauciet ar iekārtu pāri barošanas kabelim.
- ▶ Nelietojiet iekārtas pārvietošanai krānu.

3 Apraksts

3.1 Izstrādājuma pārskats

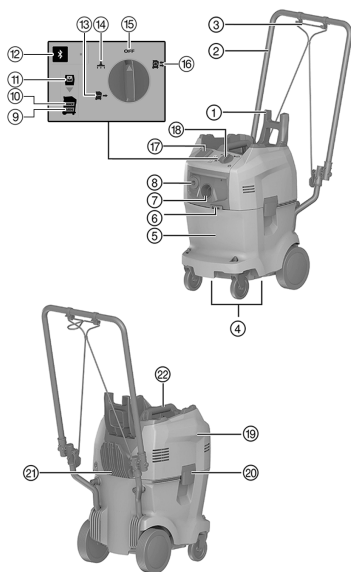

- ① Kofera rokturis
- ② Bīdāmā stīpa
- ③ Fiksācijas lente
- ④ Roktura iedobes
- ⑤ Ūdens un nēriumu tvertne
- ⑥ Fiksācijas lentes āķis
- ⑦ Sūkšanas šļūtenes iepļūdes pieslēguma uz-mava
- ⑧ Ūdens padeves šļūtenes izpļūdes pieslē-guma uz-mava
- ⑨ Brīdinājuma spuldzīte "Pārāk zems ūdens līmenis"
- ⑩ Brīdinājuma spuldzīte "Pārāk augsts ūdens līmenis"
- ⑪ Brīdinājuma spuldzīte "Nav filtra"
- ⑫ Taustiņš "Bluetooth" un LED (opcija)
- ⑬ Režīms "Ūdens padeve"
- ⑭ Režīms "Sūkšana"
- ⑮ Režīms "Izslēgts"
- ⑯ Režīms "Utilizācija"
- ⑰ Iekārtas kontaktlīgzda (opcija)
- ⑱ Iekārtas slēdzis
- ⑲ Iekārtas galva
- ⑳ Aizslēga skava
- ㉑ Kabeļa āķis
- ㉒ Rokturis

3.2 Nosacījumiem atbilstīga lietošana

Ūdens sagatavošanas sistēma DD-WMS 100 ar elektrisko barošanu ir paredzēta slapjās tehnoloģijas urbšanas darbiem ar dimanta vainagurbja iekārtām.

Lietojiet DD-WMS 100 urbšanas dulķu nosūkšanai, ūdens sagatavošanai un ūdens pievadīšanai, strādājot ar dimanta vainagurbja iekārtu.

Šī iekārta ir paredzēta profesionālai lietošanai, piemēram, viesnīcās, skolās, slimnīcās, rūpnīcās, veikalos, birojos un iznomāšanai paredzētās telpās.

Iekārtu var darbināt šādos režīmos:



- **Utilizācija**
Ūdens padeve dimanta vainagurbja iekārtām, vienlaikus nosūcot un filtrējot urbšanas duļķes.
- **Ūdens padeve**
Ūdens padeve dimanta vainagurbja iekārtām bez nosūkšanas.
- **Putekļu nosūcējs**
Nelieli tīrīšanas darbi.

3.3 Piegādes komplektācija

Ūdens sagatavošanas sistēma DD-WMS 100, iesūkšanas un ūdens pievades šļūtene ar savienojumiem, 1 filtra maisiņš, lietošanas instrukcija

Citus šim izstrādājumam izmantojamus sistēmas produktus meklējiet **Hilti Store** vai tīmekļvietnē: www.hilti.group.

3.4 Vadības taustiņi

Vadības taustiņš	Apraksts
	Izslēgta
	Utilizācijas režīms
	Ūdens padeves režīms
	Sūkšanas režīms
	Bluetooth (opcija)

3.5 Bluetooth LED (opcija) statusi

Vadības taustiņš	LED statuss	Apraksts
	LED nedeg	Bluetooth ir izslēgts.
	LED pulsē	Bluetooth ir ieslēgts. Nav savienojuma ar citu iekārtu.
	LED mirgo	Bluetooth ir izslēgts. Notiek savienošanas process.
	LED deg	Bluetooth ir ieslēgts. Pastāv savienojums ar citu iekārtu.

3.6 Servisa indikācija





LED	Apraksts
	Pārāk zems ūdens līmenis Piepildiet ūdens tvertni ar ūdeni līdz atzīmei MAX .
	Pārāk augsts ūdens līmenis Ieslēdziet un darbiniet ūdens padeves režīmu, līdz servisa indikācija nodzīst.
	Nav filtra Ievietojiet filtra maisiņu pareizi.



3.7 Indikācijas simboli un paskaidrojumi dimanta vainagurbja iekārtas daudz funkcionālajā displejā (Bluetooth gadījumā kā opcija)

Lai tiktu parādīta šāda indikācija, dimanta vainagurbja iekārtai jābūt darba gatavībā (pievienotai un ar ieslēgtu PRCO) un savienotai ar WMS 100, izmantojot Bluetooth.

Indikācija var atšķirties atkarībā no lietojuma veida.

Indikācija displejā	Apraksts
 Nav filtra	Filtra maisiņš nav ievietots vai ir ievietots nepareizi. WMS 100 nav darba gatavībā. Ievietojiet filtra maisiņu pareizi.
 Pārāk augsts ūdens līmenis	Ūdens un netīrumu tvertnē ir pārāk daudz ūdens. WMS 100 nesūc. Ieslēdziet darbiniet režīmu Ūdens padeve , līdz servisa indikācija MAX nodzīst.
 Pārāk zems ūdens līmenis	Ūdens un netīrumu tvertnē ir pārāk maz ūdens. Vairs nav nodrošinātas ūdens padeves funkcijas. Piepildiet ūdens un netīrumu tvertni ar ūdeni līdz atzīmei MAX .
 Nezināma kļūme	Dimanta vainagurbja iekārta ir saņēmusi no WMS 100 nezināmu traucējumu kodu. Pārbaudiet, vai nav radušies traucējumi WMS 100 darbībā, un meklējiet risinājumu WMS 100 lietošanas instrukcijā.



3.8 Bluetooth®

Šis izstrādājums ir aprīkots ar Bluetooth (opcija).

Bluetooth ir bezvadu datu pārnese savienojums, kas nodrošina komunikāciju starp diviem ar Bluetooth aprīkoti izstrādājumiem, kas atrodas nelielā attālumā viens no otra.

Lai nodrošinātu stabilu Bluetooth savienojumu, savienojamajiem izstrādājumiem jāatrodas savstarpējas redzamības zonā.



Šī izstrādājuma Bluetooth funkcijas

- Automātiska ūdens padeves ieslēgšana un izslēgšana urbsšanas darbu laikā, strādājot režīmos **Utilizācija**  vai **Ūdens padeve** .
- Servisa paziņojumu indikācija pievienotas dimanta vainagurbja iekārtas displejā.

Bluetooth izslēgšana vai ieslēgšana



Hilti izstrādājumu piegādes brīdī Bluetooth ir izslēgts. Pirmajā izstrādājuma palaišanas reizē Bluetooth ieslēdzas automātiski.

- Lai izslēgtu, nospiediet un 10 sekundes turiet nospiešu taustiņu .
- Lai ieslēgtu, nospiediet taustiņu .

Izstrādājumu savienošana

Savienojums ar dimanta vainagurbja iekārtu saglabājas tik ilgi, līdz dimanta vainagurbja tiek savienota ar citu WMS 100 vai tiek izslēgts Bluetooth. Savienojums saglabājas arī pēc izstrādājumu izslēgšanas un tiek automātiski aktivizēts, kad izstrādājumi tiek ieslēgti.

- Lai izveidotu savienojumu ar **Hilti** dimanta vainagurbja iekārtu, kad ir ieslēgts Bluetooth, nospiediet taustiņu .

Jūs varat savienot ar WMS 100 citu dimanta vainagurbja iekārtu, kas atrodas savienojuma izveides rādiusā:

- deaktivējiet aktuāli pievienotās ūdens sagatavošanas sistēmas Bluetooth un pēc tam ieslēdziet Bluetooth no jauna.



2. Sāciet savienošanas procesu ar citu dimanta vainagurbja iekārtu.



Laika intervāls savienojuma izveidei ar citu dimanta vainagurbja iekārtu ir 2 minūtes. Kad šīs 2 minūtes ir pagājušas, savienojuma izveides process tiek pārtraukts.

Licence

Bluetooth nav pieejams visās valstīs.

Vārdiskā preču zīme **Bluetooth®** un logotips ir reģistrētas preču zīmes, kas pieder **Bluetooth SIG, Inc.**, un **Hilti** izmanto šīs preču zīmes saskaņā ar licenci.

4 Tehniskie parametri

4.1 Ūdens utilizācijas sistēma



Nominālā sprieguma, nominālās strāvas, frekvences un/vai nominālās ieejas jaudas parametri ir norādīti attiecīgajai valstij paredzētajā identifikācijas datu plāksnītē.

Ja šīs iekārtas darbināšanai izmanto ģeneratoru vai transformatoru, tā izejas jaudai jābūt vismaz divreiz lielākai par nominālo ieejas jaudu, kas norādīta uz iekārtas identifikācijas datu plāksnītes. Transformatora vai ģeneratora darba spriegumam vienmēr jābūt iekārtas nominālā sprieguma diapazonā ar pielaidi +5 % vai -15 %.

Aizsardzības klase	I
Aizsardzības veids	IPX4
Svars saskaņā ar EPTA procedūru 01/2003	19,7 kg
Šļūteņu paketes svars	1,8 kg
Darba temperatūra	3 °C ... 40 °C
Ieteicamais transportēšanas un uzglabāšanas temperatūras diapazons (bez ūdens tvertnē)	-25 °C ... 70 °C
Nosūkšanas šļūtenes garums	5 m
Augstspiediena šļūtenes garums	5,1 m
Barošanas kabeļa garums	4,8 m
Tvertnes tilpums	32 l
Ūdens uzpildes daudzums	14 l
Plūsmas apjoms (gaiss)	74 l/s
Ūdens plūsma	3 l/min
Ūdens spiediens	7 bar

4.2 Bluetooth

Frekvences diapazons	2 400 MHz ... 2 483 MHz
Maksimālā starojuma raidīšanas jauda	10 dBm

4.3 Informācija par troksni un vibrāciju (mērījumi veikti saskaņā ar EN 60335-2-69)

Raksturīgais (A) skaņas emisijas līmenis	≤ 76 dB
Norādītā trokšņa līmeņa pielaide	2 dB
Triaksiālā vibrācijas vērtība (vibrācijas vektoru summa)	2,5 m/s ²
Norādītās vibrācijas pielaides	≤ 0,2 m/s ²

5 Lietošanas uzsākšana

5.1 Ūdens un netirumu tvertnes uzpilde

1. Atveriet abas aizslēga skavas.
2. Izņemiet filtra maisiņu. → Lappuse 150



3. Piepildiet ūdens tvertni ar ūdeni līdz atzīmei **MAX**.



Ja deg brīdinājuma spuldzīte **Pārāk augsts ūdens līmenis**, iekārtu nevar darbināt. Strādājot režīmos "Ūdens padeve" un "Utilizācija", ūdens un netīrumu tvertnei jābūt piepildītai.

4. Ievietojiet filtra maisiņu. → Lappuse 149
 5. Uzlieciet iekārtas galvu uz ūdens un netīrumu tvertnes.
 6. Aizveriet abas aizslēga skavas.

5.2 Filtra maisiņa ievietošana



Strādājot režīmos **Sūkšana** un **Utilizācija**, jābūt ievietotam filtram.

1. Atveriet abas aizslēga skavas.
2. Noceliet iekārtas galvu no ūdens un netīrumu tvertnes.
3. Nostipriniet filtru pie filtra turētāja.
4. Uzlieciet iekārtas galvu uz netīrumu tvertnes.
5. Aizveriet abas aizslēga skavas.

5.3 Šļūtenu paketes savienošana ar dimanta vainagurbja iekārtu

1. Pievienojiet nosūkšanas šļūtenes ieplūdes pieslēguma uzmaiņai nosūkšanas šļūteni.
2. Pievienojiet ūdens padeves šļūtenes izplūdes pieslēguma uzmaiņai ūdens padeves šļūteni.
3. Pievienojiet iesūkšanas šļūtenes otru galu dimanta vainagurbja iekārtas ūdens savākšanas gredzenam.



Ja nepieciešams, lietojiet šim nolūkam konisko adapteru.

4. Pievienojiet ūdens padeves šļūtenes otru galu dimanta vainagurbja iekārtas ūdens savākšanas gredzenam.

6 Lietošana

6.1 Iekārtas ieslēgšana



BRĪDINĀJUMS!

Elektriskā trieciena risks! Apkopes un remonta darbu veikšana, neatvienojot iekārtu no elektrotīkla, var izraisīt smagas traumas un apdegumus.

- ▶ Pirms jebkādiem apkopes un remonta darbiem vienmēr atvienojiet tīkla kontaktdakšu!



BRĪDINĀJUMS!

Apdraudējums! Nosacījumiem neatbilstīga lietošana ir bīstama!

- ▶ Šī iekārta nav paredzēta veselībai kaitīgu putekļu savākšanai.



IEVĒROT PIESARDZĪBU!

Traumu risks! Nepareiza lietošana ir bīstama!

- ▶ Iekārtu drīkst lieto tikai pilnvarots un atbilstīgi apmācīts personāls. Personālam jābūt labi informētam par iespējamiem riskiem.



IEVĒROT PIESARDZĪBU!

Apdraudējums! Nosacījumiem neatbilstīga lietošana ir bīstama!

- ▶ Izmantojiet iekārtas pieslēguma līgzdu tikai šajā instrukcijā aprakstītajiem mērķiem.



IEVĒROT PIESARDZĪBU!

Iespējams materiāls kaitējums! Nepareiza apkalpošana var izraisīt iekārtas bojājumus.

- ▶ Ja izplūst putas vai šķidrums, nekavējoties izslēdziet iekārtu.



1. Savienojiet šļūtenņu paketi ar dimanta vainagurbja iekārtu. → Lappuse 149
2. Ar iekārtas slēdža palīdzību izvēlieties nepieciešamo režīmu.

6.2 Režīma izvēle

Režīms: Sūkšana

- ▶ Pārlēdziet iekārtas slēdži pozīcijā .



Ūdens sagatavošanas sistēma ir paredzēta tikai nelieliem tīrīšanas darbiem, piemēram, netīrumu izsūkšanai darba zonā. Nelietojiet to nosūkšanas režīmā sistēmas ietvaros, kopā ar elektroiekārtām.

Režīms: Ūdens padeve

- ▶ Pārlēdziet iekārtas slēdži pozīcijā .
- ▶ Atveriet ūdens regulēšanas vārstu pie dimanta vainagurbja iekārtas.
 - ▶ Ūdens daudzuma iestatīšanai tiek izmantots ūdens padeves regulators pie dimanta vainagurbja iekārtas.

Režīms: Utilizācija

- ▶ Pārlēdziet iekārtas slēdži pozīcijā .
- ▶ Nosūkšana sākas.
- ▶ Atveriet ūdens regulēšanas vārstu pie dimanta vainagurbja iekārtas.
 - ▶ Ūdens daudzuma iestatīšanai tiek izmantots ūdens padeves regulators pie dimanta vainagurbja iekārtas.

6.3 Ūdens sagatavošanas sistēmas izslēgšana

- ▶ Pārlēdziet iekārtas slēdži pozīcijā .

6.4 Filtra maiņa izņemšana

1. Atveriet abas aizslēga skavas.
2. Noceliet iekārtas galvu no ūdens un netīrumu tvertnes.



Smaili vai asi priekšmeti, kas izdūrušies cauri filtra maisiņam, var izraisīt traumas. Pārliecinieties, ka filtra maisiņam nav izdūrušies cauri smaili vai asi priekšmeti. Uzmanīgi noņemiet filtra maisiņu no filtra maisiņa turētāja, kas atrodas ūdens un netīrumu tvertnē.

3. Noslēdziet filtra maisiņu ar pie tā piestiprināto vāciņu.
4. Izņemiet filtra maisiņu.
 - ▶ Veiciet filtra maisiņa utilizāciju saskaņā ar normatīvo aktu prasībām.
5. Uzlieciet iekārtas galvu uz netīrumu tvertnes.
6. Aizveriet abas aizslēga skavas.

6.5 Netīrumu tvertnes iztukšošana

1. Atveriet abas aizslēga skavas.
2. Noceliet iekārtas galvu no ūdens un netīrumu tvertnes.
3. Izņemiet filtra maisiņu. → Lappuse 150
4. Iztukšojiet netīrumu tvertni.
5. Izīriiet ūdens un netīrumu tvertni.
6. Ievietojiet filtra maisiņu. → Lappuse 149
7. Uzlieciet iekārtas galvu uz netīrumu tvertnes.
8. Aizveriet abas aizslēga skavas.

7 Apkope un uzturēšana

7.1 Priekšfiltra pārbaude

1. Izņemiet filtra maisiņa turētāju.
2. Pārbaudiet, vai priekšfiltrs nav netīrs.



- Ja priekšfiltrs ir netīrs, nomazgājiet to ar tīru ūdeni.



Priekšfiltra tīrīšanai var izmantot arī birsti vai saspiesto gaisu.

7.2 Uzpildes līmeņa kontrolierīces pārbaude

IEVĒROT PIESARDZĪBU!

Iespējams materiāls kaitējums! Nepareiza apkalpošana var izraisīt iekārtas bojājumus.

- ▶ Regulāri pārbaudiet un iztīriet uzpildes līmeņa kontrolierīci. Ja radušās bojājuma pazīmes, nekavējoties izslēdziet iekārtu.

- Izņemiet filtra maisiņa turētāju.
- Pārbaudiet, vai pludiņš nav bloķēts.
- Ja pludiņš ir bloķēts, notīriet to.

7.3 Iekārtas galvas blīvējuma pārbaude

- Pārbaudiet, vai iekārtas galvas blīvējums nav netīrs.
- Ja iekārtas galvas blīvējums ir netīrs, noslaukiet to ar drāniņu.
- Ieziediet blīvējumu ar smērvielu.

8 Transportēšana un uzglabāšana

8.1 Iekārtu koferu novietošana transportēšanai

- Uzlokiet kofera stīpu uz augšu.
- Novietojiet iekārtu koferus ar rokturiem uz kofera stīpas.



Kofera stīpai jābūt izvīrītai virs augšējā iekārtas kofera.

Maksimālā slodze ir 25 kg.

- Iekariniet fiksācijas lenti fiksācijas lentes āķī.
- Ar fiksācijas lentes palīdzību nodrošiniet iekārtu koferus pret izslīdēšanu.

8.2 Uzglabāšana

- ▶ Novietojiet iekārtu sausā telpā, kur tai nevar piekļūt nepiederošas personas.

9 Traucējumu novēršana

Ja iekārtas darbībā ir radušies traucējumi, kas nav uzskaitīti šajā tabulā vai ko jums neizdodas novērst saviem spēkiem, lūdzu, meklējiet palīdzību mūsu **Hilti** servisā.

9.1 Traucējumu diagnostika

Traucējums	Iespējamais iemesls	Risinājums
<p>Deg servisa indikācija MAX.</p>	Ūdens un netīrumu tvertnē ir pārāk daudz ūdens.	<ul style="list-style-type: none"> ▶ Ieslēdziet un darbiniet režīmu Ūdens padeve, līdz servisa indikācija MAX nodziest. ▶ Pārbaudiet uzpildes līmeņa kontrolierīci. → Lappuse 151
	Pludiņš iestrēgst.	
<p>Deg servisa indikācija MIN un atskan brīdinājuma signāls.</p>	Ūdens un netīrumu tvertnē ir pārāk maz ūdens.	<ul style="list-style-type: none"> ▶ Piepildiet ūdens un netīrumu tvertni. → Lappuse 148



Traucējums	Iespējamais iemesls	Risinājums
<p>Deg servisa indikācija Nav filtra.</p>	<p>Filtra maisiņš nav ievietots vai ir ievietots nepareizi.</p>	<p>► Ievietojiet filtra maisiņu. → Lappuse 149</p>
<p>Iedegas servisa indikācija Nezināma kļūme.</p>	<p>Dimanta vainagurbja iekārta ir saņēmusi no WMS 100 nezināmu traucējumu kodu.</p>	<p>► Pārbaudiet, vai nav radušies traucējumi WMS 100 darbībā, un meklējiet risinājumu WMS 100 lietošanas instrukcijā.</p>
<p>Ūdens šļūtenes savienojuma kustība pie iekārtas ir apgrūtināta.</p>	<p>Pieslēguma ventīlis ir sauss un/vai netīrs.</p>	<p>► Ieziediet blīvgredzenu un tā pretelementu ar smērvielu.</p>
<p>Paceļot iekārtas galvu, filtra maisiņa turētājs kopā ar to tiek pavilkts uz augšu.</p>	<p>Pieslēguma iekšējās daļas ir sausas un/vai netīras.</p>	<p>► Pārbaudiet iekārtas galvas blīvējumu. → Lappuse 151</p>
<p>Ūdens caurplūde ir apturēta vai nepietiekama, kaut arī tvertnē ir pietiekami daudz ūdens.</p>	<p>Aizsērējis priekšfiltrs</p>	<p>► Pārbaudiet priekšfiltru. → Lappuse 150</p>
	<p>Aizsērējusi atvere ūdens padeves šļūtenes pieslēguma ventīlī.</p>	<p>► Izīriet atveri ar kociņu.</p>
	<p>Aizsērējis sietiņš pie urbjmašīnas ūdens padeves savienojuma.</p>	<p>► Izīriet sietiņu ar birsti.</p>
<p>Nosūkšanas jauda pazūd vai samazinās.</p>	<p>Filtra maisiņš ir aizsērējis.</p>	<p>► Apmainiet filtra maisiņu.</p>
<p>Netīrs caurplūdes indikatora kontrolodziņš.</p>	<p>Netīrumu nogulsnes.</p>	<p>► Atskrūvējiet caurplūdes indikatoru un izīriet to.</p>
<p>Iekārta režīmā REC vai VAC neiedarbojas.</p>	<p>Plūdiņš iestrēgst.</p>	<p>► Pārbaudiet uzpildes līmeņa kontrolierīci. → Lappuse 151</p>
<p>Ir automātiski izveidots Bluetooth savienojums starp citu dimanta vainagurbja iekārtu un izmantojamo aprīkojumu (piemēram, ūdens sagatavošanas sistēmu).</p>	<p>Vairākas dimanta vainagurbja iekārtas ir savienotas ar vienu un to pašu aprīkojumu. Vienmēr tiek izveidots šī aprīkojuma savienojums ar to dimanta vainagurbja iekārtu, ar kuru savienojuma izveide var notikt visātrāk.</p>	<p>► Izslēdziet un vēlreiz ieslēdziet attiecīgā aprīkojuma Bluetooth un izveidojiet savienojumu starp dimanta vainagurbja iekārtu un aprīkojumu.</p>
<p>Dimanta vainagurbja iekārta neatrod WMS 100.</p>	<p>Bluetooth ir izslēgts.</p>	<p>► Aktivējiet savienojamo iekārtu Bluetooth funkciju. → Lappuse 147</p>

10 Nokalpojušo iekārtu utilizācija

Hilti iekārtu izgatavošanā tiek izmantoti galvenokārt otrreiz pārstrādājami materiāli. Priekšnosacījums otrreizējai pārstrādei ir atbilstoša materiālu šķirošana. Daudzās valstīs **Hilti** pieņem nolietotās iekārtas otrreizējai pārstrādei. Lai saņemtu vairāk informācijas, vērsieties **Hilti** servīsā vai pie sava pārdošanas konsultanta.



- Neizmetiet elektroiekārtas, elektroniskas ierīces un akumulatorus sadzīves atkritumos!

11 Ķīnas RoHS (direktīva par bīstamo vielu izmantošanas ierobežošanu)

Lai apskatītu bīstamo vielu tabulu, izmantojiet šādu saiti: qr.hilti.com/r6637919.
Saiti uz RoHS tabulu jūs QR koda veidā atradīsiet šīs dokumentācijas beigās.



12 Ražotāja garantija

- ▶ Ar jautājumiem par garantijas nosacījumiem, lūdzu, vērsieties pie vietējā **Hilti** partnera.

Originali naudojimo instrukcija

1 Dokumentų duomenys

1.1 Apie šią instrukciją

- Prieš pradėdami eksploatuoti, perskaitykite šią instrukciją. Tai yra saugaus darbo ir patikimo naudojimo sąlyga.
- Laikykitės šioje instrukcijoje ir ant prietaiso pateiktų saugos nurodymų ir įspėjimų.
- Šią naudojimo instrukciją visada laikykite kartu su prietaisu, prietaisą kitiems asmenims perduokite tik kartu su šia instrukcija.

1.2 Ženklų paaiškinimas

1.2.1 Įspėjamieji nurodymai

Įspėjamieji nurodymai įspėja apie pavojus, gresiančius eksploatuojant prietaisą. Naudojami šie signaliniai žodžiai:

PAVOJUS

PAVOJUS !

- ▶ Šis žodis vartojamas norint įspėti apie tiesiogiai gresiantį pavojų, kurio pasekmės yra sunkūs kūno sužalojimai arba žūtis.

ISPĖJIMAS

ISPĖJIMAS !

- ▶ Šis žodis vartojamas norint įspėti apie galimai gresiantį pavojų, kurio pasekmės gali būti sunkūs kūno sužalojimai arba žūtis.





ATSARGIAI

ATSARGIAI !

- ▶ Šis žodis vartojamas potencialiai pavojingai situacijai žymėti, kai yra lengvo kūno sužalojimo arba materialinių nuostolių grėsmė.

1.2.2 Instrukcijoje naudojami simboliai

Mūsų instrukcijose naudojami tokie simboliai:

	Prieš naudojant, perskaityti instrukciją
	Naudojimo nurodymai ir kita naudinga informacija
	Rodo, kad juo paženklintą medžiagą galima perdirbti
	Elektrinių prietaisų ir akumuliatorių nemesti į buitines atliekas

1.2.3 Iliustracijose naudojami simboliai

Mūsų iliustracijose naudojami šie simboliai:

2	Šis skaitmenys nurodo atitinkamą iliustraciją šios instrukcijos pradžioje
3	Numeravimas nurodo darbinių veiksmų eiliškumą paveikslėlyje ir gali skirtis nuo tekste pateikto darbinių veiksmų numeravimo



11	Pozicijų numeriai naudojami paveikslėlyje Apžvalga – jie nurodo skyrelyje Prietaiso vaizdas esančių paaiškinimų numerius
	Šiuo ženklu siekiama atkreipti ypatingą dėmesį į naudojimąsi šiuo prietaisu.

1.3 Specifiniai prietaiso simboliai

1.3.1 Simboliai ant prietaiso

Naudojami šie simboliai:

	Draudžiama transportuoti kranu
	„Bluetooth“ (pasirinktinai)

1.4 Informacija apie prietaisą

gaminiai yra skirti profesionalams, todėl juos naudoti, atlikti jų techninės priežiūros ir remonto darbus leidžiama tik įgaliotam instruktui personalui. Šis personalas turi būti supažindintas su visais galimais pavojais. Neinstruktui personalo netinkamai arba ne pagal paskirtį naudojamas prietaisas ir jo reikmenys gali kelti pavojų.

Tipas ir serijos numeris yra nurodyti firminėje duomenų lentelėje.

- ▶ Serijos numerį perkelkite į toliau nurodytą lentelę. Kreipdamiesi su prietaisu susijusiais klausimais į mūsų atstovybę ar techninės priežiūros centrą, visada nurodykite šiuos prietaiso duomenis.

Prietaiso duomenys

Vandens ruošimo sistema	DD-WMS 100 DD-WMS 100 BLE
Karta	01
Serijos Nr.	

1.5 Atitikties deklaracija

Prisiimdami visą atsakomybę pareiškiame, kad čia yra aprašytas gaminys atitinka galiojančias direktyvas ir normas. Atitikties deklaracijos kopiją rasite šios instrukcijos gale.

Techninė dokumentacija saugoma čia:

Hilti Entwicklungsgesellschaft mbH | Zulassung Geräte | Hiltistraße 6 | 86916 Kaufering, DE

2 Sauga

2.1 Bendrieji saugos nurodymai

Šalia saugos nurodymų, pateiktų atskiruose šios naudojimo instrukcijos skyriuose, būtina visada griežtai laikytis ir šių taisyklių.

- ▶ Perskaitykite visus nurodymus! Šių nurodymų nesilaikymas gali tapti elektros smūgio, gaisro ir / arba sunkių kūno sužalojimų priežastimi.
- ▶ Prieš naudodami prietaisą kartu su elektriniu įrankiu, perskaitykite elektrinio įrankio naudojimo instrukciją ir laikykitės visų jos nurodymų.
- ▶ Prietaisą draudžiama keisti ar kitaip juo manipuliuoti.
- ▶ Naudokite tinkamą prietaisą. Nenaudokite prietaiso darbams, kuriems jis nenumatytas, naudokite jį tik pagal paskirtį ir tik nepriekaištingos techninės būklės.
- ▶ Prieš pradėdami dirbti, susipažinkite su prietaiso naudojimu, taip pat pasidomėkite susirbiamomis medžiagomis: kojų pavojų jos kelia ir kaip jas saugiai utilizuoti.
- ▶ Įvertinkite aplinkos įtaką. Nenaudokite prietaiso ten, kur yra gaisro ar sprogdimo pavojus.
- ▶ Šį prietaisą leidžiama naudoti tik asmenims, susipažinusiems su juo, instruktuotiems dėl saugaus jo naudojimo ir suprantantiems dėl jo naudojimo galinčius kilti pavojus. Prietaisas nėra skirtas vaikams.
- ▶ Nenaudojamus prietaisus laikykite saugioje vietoje. Nenaudojami prietaisai turi būti saugomi sausose, aukščiau pakeltoje arba rakinamoje, vaikams neprieinamoje vietoje.



2.2 Apsauga nuo elektros

- ▶ Prietaiso maitinimo kabelio kištukas turi atitikti elektros lizdo tipą. Kištuko jokia būdu negalima keisti. Nenaudokite tarpinių kištukų kartu su prietaisais, turinčiais apsauginį įžeminimą. Nepakeisti kištukai ir tinkami elektros lizdai sumažina elektros smūgio pavojų.
- ▶ Kabelio kištuką kiškite į tinkamą įžemintą elektros lizdą, kuris yra patikimai instaliuotas ir suderintas su visomis vietinėmis sąlygomis. Jeigu abejojate, ar elektros lizdas patikimai įžemintas, kreipkitės į kvalifikuotą elektriką, kad patikrintų.
- ▶ Venkite kūno kontakto su įžemintais paviršiais, pvz., vamzdžiais, šildytuvais, viryklėmis ir šaldytuvais. Kai žmogaus kūnas yra įžemintas, padidėja elektros smūgio tikimybė.
- ▶ Saugokite prietaisą nuo lietaus. Į elektrinį prietaisą patekęs vanduo didina elektros smūgio pavojų.
- ▶ Įsitikinkite, kad elektros maitinimo kabelis neguli baloje.
- ▶ Prietaiso elektros maitinimo kabelį reguliariai tikrinkite; jeigu jis pažeistas, kreipkitės į Hilti techninės priežiūros centrą, kad pakeistų. Reguliariai tikrinkite ilginimo kabelį, o pažeistą pakeiskite nauju.
- ▶ Jeigu dirbant elektros maitinimo kabelis ir / arba ilginimo kabelis buvo pažeisti, jų nelieskite. Maitinimo kabelio kištuką ištraukite iš elektros lizdo. Pažeisti elektros maitinimo ir ilginimo kabeliai kelia elektros smūgio pavojų.
- ▶ Elektros maitinimo kabelį leidžiama keisti tik naudojimo instrukcijoje nurodyto tipo kabeliu.
- ▶ Nenaudokite maitinimo kabelio ne pagal paskirtį, t. y. neneškite prietaiso paėmę už kabelio, nekabinkite jo ant kabelio, netraukite už kabelio, norėdami ištraukti kištuką iš elektros lizdo. Saugokite kabelį nuo karščio, alyvos, aštrių briaunų ar judančių prietaiso dalių. Pažeisti arba susipynę kabeliai didina elektros smūgio pavojų.
- ▶ Jei su elektriniu prietaisu dirbate lauke, naudokite tik tokius ilginimo kabelius, kurie tinka ir lauko darbams. Naudojant lauko darbams pritaikytus ilginimo kabelius, mažėja elektros smūgio pavojus.
- ▶ Dingus elektros tinklo įtampai, prietaisą išjunkite, o maitinimo kabelio kištuką ištraukite iš elektros lizdo.
- ▶ Įrankių elektros lizdą naudokite tik tiems elektriniams įrankiams, kurių galia yra atspausdintame galios diapazone.
- ▶ Niekada nedirbkite su prietaisu, jeigu jis yra sudrėkęs ar nešvarus. Ant prietaiso korpuso susikaupusios dulės, ypač laidžių medžiagų dulės, arba drėgmė, esant nepalankioms sąlygoms, gali kelti elektros smūgio pavojų. Todėl, jeigu dažnai apdirbate laidžias medžiagas, nešvarius prietaisus reguliariai tikrinkite Hilti techninės priežiūros centre.

2.3 Žmonių sauga

- ▶ Dirbdami su prietaisu būkite atidūs, sutelkite dėmesį į darbą ir vadovaukitės sveika nuovoka. Prietaisu nenaudokite, jeigu esate pavargę, paveikti narkotikų, alkoholio arba vaistų. Dirbant su prietaisu, neatidumo minutė gali tapti rimtų sužalojimų priežastimi.
- ▶ Naudotojas ir šalia esantys asmenys darbo su prietaisu ir jo techninės priežiūros metu turi užsidėti tinkamus apsauginius akinius, apsauginį šalną, ausines, mūvėti apsaugines pirštines, avėti apsauginę avalynę ir užsidėti lengvą respiratorių.
- ▶ Pasirūpinkite, kad darbo vieta būtų gerai vėdinama, ir, jeigu reikia, užsidėkite atitinkamoms dulėms skirtą kvėpavimo takus saugančią kaukę. Liečiamos ar įkvėptos tokios dulės darbuotojui ar arti jo esantiems asmenims gali sukelti alergines reakcijas ir / arba kvėpavimo takų susirgimus. Ažuolo arba buko medienos dulės gali sukelti vėžinius susirgimus, ypač tada, kai buvo naudojami priedai medienai apdoroti (chromatai, medienos konservantai). Medžiagos, kuriose yra asbesto, leidžiama apdirbti tik specialistams.
- ▶ Kad prietaisas saugiai stovėtų, įjunkite jo ratų stabdžius. Kai ratų stabdžiai neįjungti, prietaisas gali pradėti nekontroliuojamai judėti.
- ▶ Jei yra numatyta galimybė prijungti dulkių nusiurbimo ar surinkimo įrenginius, visada įsitikinkite, kad jie yra prijungti ir tinkamai naudojami. Naudojant dulkių nusiurbimo įrenginį, gali sumažėti dulkių keliamą grėsmę.

2.4 Saugos nurodymai dėl naudojimo

- Eksploatuojantis personalas prieš darbą turi būti informuojamas apie naudojamą prietaisą, medžiagų keliamą grėsmę ir saugų susiurbtų medžiagų utilizavimą.
- Šiuo prietaisu draudžiama nusiurbti žmones ir gyvūnus.
- Nenaudokite prietaiso stacionariu ilgalaikio veikimo režimu, automatinuose ar pusiau automatinuose įrenginiuose.
- Prietaiso korpuso nenaudokite vietoje kopėčių.
- Nenaudokite prietaiso po vandeniu.



2.5 Siurbiamos medžiagos

- ▶ Prietaisu draudžiama siurbti pavojingas sveikatai, degias ir / arba sprogias (magnio-aliuminio ir t. t.) dulkes. Draudžiama siurbti medžiagas, kurių temperatūra yra didesnė kaip 60 °C (pvz., rusenančias cigaretes, karštus pelenus).
- ▶ Draudžiama siurbti degius, sprogius, agresyvius skysčius (aušinimo ir tepimo medžiagas, benzina, tirpiklius, rūgštis (pH<5), šarmus (pH>12,5) ir t. t.).
- ▶ Jei iš siurblio pradeda veržtis putos ar skysčiai, jį nedelsdami išjunkite.
- ▶ Siurbdami karštas, iki 60 °C temperatūros medžiagas, mūvėkite apsaugines pirštines.
- ▶ Dirbdami su mineraliniu gręžimo šlamu, vilkėkite apsauginius drabužius ir venkite jo sąlyčio su oda (pH>9, esdinančios medžiagos).
- ▶ Venkite kontakto su šarminiais arba rūgštiniais skysčiais. Jei skysčio atsitiktinai pateko ant odos, nuplaukite jį vandeniu. Jei skysčio pateko į akis, praplaukite jas dideliu kiekiu vandens ir nedelsdami kreipkitės į gydytoją.
- ▶ „M“ klasės dulkėms skirtas prietaisas tinka sausoms nedegioms dulkėms, skysčiams, medienos pjuvenoms ir pavojingoms dulkėms, kurių ribinės ekspozicijos reikšmės $\geq 0,1 \text{ mg/m}^3$), susiurbti / nusiurbti. Priklausomai nuo susiurbiamų ar nusiurbiamų dulkių pavojingumo, prietaise turi būti naudojami atitinkami filtrai.

2.6 Atsargus prietaiso naudojimas ir elgesys su juo

- ▶ Niekada nepalikite prietaiso be priežiūros.
- ▶ Prietaisą saugokite nuo šalčio.
- ▶ Vandens lygio ribojimo įtaisą reguliariai ir vadovaudamiesi nurodymais valykite šepetėliu, kartu patikrindami, ar nėra pažeidimo požymių.
- ▶ Uždėdami siurblio galvutę stebėkite, kad neprispaustumėte savo pirštų ar drabužių ir nepažeistumėte siurblio elektros maitinimo kabelio. Yra susižalojimo ir prietaiso pažeidimo pavojus.
- ▶ Nuolat tikrinkite, ar prietaisas ir jo reikmenys nėra pažeisti. Prieš tolesnį naudojimą turi būti rūpestingai tikrinama, ar apsauginiai įtaisai bei lengvai pažeistos dalys yra nepriekaištingos būklės ir ar atlieka savo funkcijas. Patikrinkite, ar besisukančios dalys veikia nestrėgdamos, taip pat ar jos nėra pažeistos. Visos prietaiso dalys turi būti tinkamai sumontuotos ir tenkinti visas sąlygas, užtikrinančias nepriekaištingą prietaiso eksploataciją.
- ▶ Prietaisą remontuoti turi teisę tik kvalifikuotas specialistas, tam jis turi naudoti tik originalias atsargines dalis. Taip galima užtikrinti, kad bus išlaikytas prietaiso naudojimo saugumas.
- ▶ Kai prietaiso nenaudojate (darbo pertraukų metu), taip pat prieš vykdydami techninę priežiūrą, remontuodami, keisdami reikmenis ar filtrus, maitinimo kabelio kištuką visada ištraukite iš elektros lizdo. Ši atsargumo priemonė leis išvengti netikėto prietaiso įsijungimo.
- ▶ Į kitą darbinę padėtį prietaiso niekada netraukite už elektros maitinimo kabelio. Prietaisu neužvažiuokite ant elektros maitinimo kabelio.
- ▶ Prietaiso netransportuokite kranu.



3 Aprašymas

3.1 Prietaiso vaizdas 1

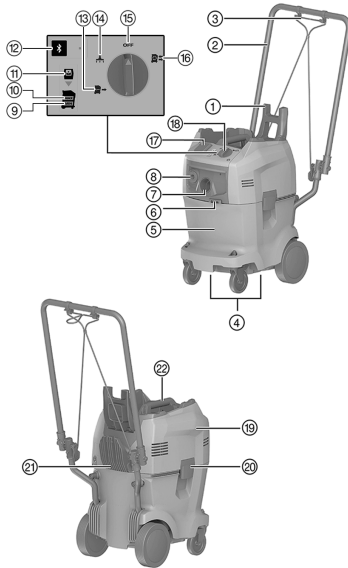

- ① Lagaminų laikymo apka
- ② Lanko formos stūmimo rankena
- ③ Guminis diržas
- ④ Paėmimui skirti loveliai
- ⑤ Vandens ir šiuokšlių konteineris
- ⑥ Guminio diržo kablys
- ⑦ Siurbimo žarnos prijungimo lizdas (įėjimas)
- ⑧ Vandens tiekimo žarnos prijungimo lizdas (išėjimas)
- ⑨ Ispėjiančioji lemputė „Per žemas vandens lygis“
- ⑩ Ispėjiančioji lemputė „Per aukštas vandens lygis“
- ⑪ Ispėjiančioji lemputė „Nėra filtro“
- ⑫ Mygtukas "Bluetooth" ir šviesos diodas (pasirinktinai)
- ⑬ Režimas „Vandens tiekimas“
- ⑭ Režimas „Siurbimas“
- ⑮ Režimas „Išjungta“
- ⑯ Režimas „Utilizavimas“
- ⑰ Elektros lizdas įrankiams (pasirinktinai)
- ⑱ Prietaiso jungiklis
- ⑲ Prietaiso galvutė
- ⑳ Užrakto apka
- ㉑ Kabelio kablys
- ㉒ Rankena

3.2 Naudojimas pagal paskirtį

Iš elektros tinklo maitinama vandens ruošimo sistema DD-WMS 100 skirta naudoti gręžiant šlapiuoju būdu su deimantinio koloninio gręžimo mašinoms.

Sistemą DD-WMS 100 naudokite gręžimo šlamui susiurbti, vandeniui ruošti ir vandeniui tiekti į deimantinio koloninio gręžimo mašinas.

Šis prietaisas tinka komerciniam naudojimui, pvz., viešbučiuose, mokyklose, ligoninėse, fabrikuose, parduotuvėse, biuruose ir nuomos versle.

Prietaisą galite eksploatuoti šiais režimais:

- **Utilizavimas**
Vandens tiekimas į deimantinio koloninio gręžimo mašinas, tuo pat metu susiurbiant ir filtruojant gręžimo šlamą.
- **Vandens tiekimas**
Vandens tiekimas į deimantinio koloninio gręžimo mašinas be susiurbimo.
- **Dulkių siurblys**
Nedideli valymo darbai.

3.3 Tiekiamas komplektas

Vandens ruošimo sistema DD-WMS 100, siurbimo ir vandens tiekimo žarna su jungtimis, 1 filtro maišas, naudojimo instrukcija



Daugiau Jūsų turimam prietaisui skirtų sisteminių reikmenų rasite vietinėje **Hilti Store** arba tinklalapyje www.hilti.group.



3.4 Valdymo mygtukai

Valdymo mygtukas	Aprašymas
	Išjungta
	Utilizavimo režimas
	Vandens tiekimo režimas
	Siurbimo režimas
	„Bluetooth“ (pasirinktinai)

3.5 „Bluetooth“ šviesos diodo būsenos (pasirinktinai)

Valdymo mygtukas	Būsenos šviesos diodas	Aprašymas
	Šviesos diodas nešviečia	„Bluetooth“ yra išjungtas.
	Šviesos diodas pulsuoja	„Bluetooth“ yra įjungtas. Nėra ryšio su kitu prietaisu.
	Šviesos diodas mirksi	„Bluetooth“ yra įjungtas. Vyksta susiejimo procesas.
	Šviesos diodas šviečia	„Bluetooth“ yra įjungtas. Susietas su kitu prietaisu.

3.6 Techninės priežiūros indikatoriai

Šviesos diodas	Aprašymas
	Per žemas vandens lygis Pripilkite vandens į vandens ir šiukšlių konteinerį iki žymos MAX .
	Per aukštas vandens lygis Ijunkite režimą „Vandens tiekimas“ ir palaukite, kol techninės priežiūros indikatorius užges.
	Nėra filtro Tinkamai įdėkite filtro maišą.



3.7 Rodmenų simboliai ir paaiškinimai deimantinio koloninio gręžimo mašinos daugiafunkciame ekrane (pasirinktinai „Bluetooth“)

Kad būtų rodomi šie rodmenys, deimantinio koloninio gręžimo mašina turi būti parengta veikti (prijungta prie elektros tinklo, įjungta PRCD) ir per „Bluetooth“ susieta su WMS 100.

Rodmenys gali skirtis, priklausomai nuo naudojimo būdo.

Ekranu rodmuo	Aprašymas
 Nėra filtro	Nėra filtro maišo arba jis netinkamai įdėtas. WMS 100 neparuoštas naudoti. Tinkamai įdėkite filtro maišą.



Ekranu rodmuo	Aprašymas
 Per aukštas vandens lygis	Vandens ir šiukšlių konteineryje per daug vandens. WMS 100 nesiurbia. Įjunkite režimą Vandens tiekimas ir palaukite, kol techninės priežiūros indikatorius MAX užges.
 Per žemas vandens lygis	Vandens ir šiukšlių konteineryje per mažai vandens. Nebegalima užtikrinti veikiančio vandens tiekimo. Pripilkite vandens į vandens ir šiukšlių konteinerį iki žymos MAX .
 Nežinomas sutrikimas	Deimantinio koloninio gręžimo mašina gavo nežinomą sutrikimo kodą iš WMS 100. Patikrinkite, ar WMS 100 nesugedęs, ir WMS 100 naudojimo instrukcijoje suraskite sprendimą.



3.8 „Bluetooth“®

Šis prietaisas turi „Bluetooth“ (pasirinktinai).

„Bluetooth“ yra belaidis duomenų perdavimas per du „Bluetooth“ technologiją naudojančius prietaisus, kurie mažu atstumu gali turėti ryšį vienas su kitu.

Siekiant užtikrinti stabilų „Bluetooth“ ryšį, tarp tarpusavyje susietų prietaisų turi būti tiesioginio matymo laukas.

„Bluetooth“ funkcijos šiam prietaisui

- Automatinis vandens tiekimo įjungimas ir išjungimas gręžimo darbams, vykdomiems režimu **Utilizavimas**  arba **Vandens tiekimas** .
- Techninės priežiūros pranešimų rodymas susietos deimantinio koloninio gręžimo mašinos ekrane.

„Bluetooth“ išjungimas arba įjungimas



Hilti prietaisai tiekiami su išjungtu „Bluetooth“. Pradedant eksploatuoti „Bluetooth“ įsijungia automatiškai.

- Norėdami išjungti, paspauskite ir laikykite nuspaudę mygtuką  10 sekundžių.
- Norėdami įjungti, spauskite mygtuką .

Prietaisų susiejimas

Ryšys su deimantinio koloninio gręžimo mašina išlieka tol, kol deimantinio koloninio gręžimo mašina susiejama su kita vandens ruošimo sistema WMS 100 arba išjungiamas „Bluetooth“. Ryšys išlieka prietaisus išjungus ir vėl įjungus, ir prietaisai susijungia automatiškai.

- Norėdami susieti su **Hilti** deimantinio koloninio gręžimo mašina, spauskite mygtuką , kai „Bluetooth“ yra įjungtas.

Su WMS 100 galite susieti kitą deimantinio koloninio gręžimo mašiną, esančią veikimo zonoje:

1. išjunkite „Bluetooth“ šiuo metu susietoje vandens ruošimo sistemoje ir po to vėl įjunkite „Bluetooth“.
2. Iš naujo paleiskite susiejimo procesą su kita deimantinio koloninio gręžimo mašina.



Susiejimo su kita deimantinio koloninio gręžimo mašina laiko intervalas yra 2 minutės. Po 2 minučių nutraukiamas bandymas susieti.

Licencija

„Bluetooth“ galima naudotis ne visose šalyse.

Bluetooth® žodinis prekės ženklas ir logotipas yra registruoti prekės ženklai, kurių savininkas yra „**Bluetooth SIG, Inc.**“, įmonė **Hilti** šiuos prekės ženklus naudoja licencijos pagrindu.



4 Techniniai duomenys

4.1 Vandens utilizavimo sistema

i Nominalioji maitinimo įtampa, nominalioji srovė, dažnis ir / arba nominali vartojamoji galia yra nurodyti Jūsų šaliai galiojančioje firminėje duomenų lentelėje.

Prietaisą maitinant iš generatoriaus arba transformatoriaus, šių įrenginių atiduodamoji galia turi būti bent dvigubai didesnė už prietaiso firminėje duomenų lentelėje nurodytą nominalią vartojamąją galią. Generatoriaus arba transformatoriaus darbinės įtampos reikšmė bet kuriuo metu turi būti prietaiso nominalios maitinimo įtampos +5 % ir -15 % ribose.

Apsaugos klasė	I
Apsaugos laipsnis	IPX4
Svoris pagal „EPTA-Procedure 01/2003“	19,7 kg
Žarnų paketo svoris	1,8 kg
Darbinė temperatūra	3 °C ... 40 °C
Rekomenduojamas transportavimo ir sandėliavimo temperatūrų diapazonas (konteineryje neturi būti vandens)	-25 °C ... 70 °C
Siurbimo žarnos ilgis	5 m
Slėginės žarnos ilgis	5,1 m
Elektros maitinimo kabelio ilgis	4,8 m
Konteinerio talpa	32 l
Vandens pripildymo kiekis	14 l
Tūrinis oro srautas	74 l/s
Vandens srautas	3 l/min
Vandens slėgis	7 bar

4.2 „Bluetooth“

Dažnių diapazonas	2 400 MHz ... 2 483 MHz
Maksimali išspinduliuojama perdavimo galia	10 dBm

4.3 Triukšmo lygis ir informacija apie vibraciją (išmatuota pagal EN 60335-2-69)

Tipinis pagal A normuotas skleidžiamo garso slėgio lygis	≤ 76 dB
Nurodytų triukšmo lygio reikšmių paklaida	2 dB
Vibracijų reikšmės trijose ašyse (vibracijų vektorinė suma)	2,5 m/s ²
Nurodytų vibracijos reikšmių paklaida	≤ 0,2 m/s ²

5 Eksploatavimo pradžia

5.1 Vandens ir šiuokšlių konteinerio pripildymas

- Atidarykite abi užraktų apkabas.
- Išimkite filtro maišą. → psl. 162
- Į vandens konteinerį iki žymos **MAX** pripilkite vandens.

i Jeigu šviečia įspėjančioji lemputė **Per aukštas vandens lygis**, prietaiso eksploatuoti negalima. Darbo režimams „Vandens tiekimas“ ir „Utilizavimas“ vandens ir šiuokšlių konteineris turi būti pripildytas.

- Įdėkite filtro maišą. → psl. 161
- Prietaiso galvutę uždėkite ant vandens ir šiuokšlių konteinerio.
- Uždarykite abi užraktų apkabas.



5.2 Filtro maišo įdėjimas

Darbo režimams **Siurbimas** ir **Utilizavimas** turi būti įdėtos filtrai.

1. Atidarykite abi užraktų apkabas.
2. Nuo vandens ir šiukšlių konteinerio nukelkite prietaiso galvutę.
3. Filtrą pritvirtinkite prie filtro laikiklio.
4. Prietaiso galvutę uždėkite ant šiukšlių konteinerio.
5. Uždarykite abi užraktų apkabas.

5.3 Žarnų paketo sujungimas su deimantinio koloninio gręžimo mašina

1. Siurbimo žarną prijunkite prie siurbimo žarnos prijungimo lizdo (įėjimas).
2. Vandens tiekimo žarną prijunkite prie vandens tiekimo žarnos prijungimo lizdo (išėjimas).
3. Kitą siurbimo žarnos galą prijunkite prie deimantinio koloninio gręžimo mašinos vandens surinkimo žiedo.

Jeigu reikia, tam naudokite kūginį adapterį.

4. Kitą vandens tiekimo žarnos galą prijunkite prie deimantinio koloninio gręžimo mašinos.

6 Naudojimas

6.1 Prietaiso įjungimas

ĮSPĖJIMAS

Pavojų kelia elektros smūgis! Prižiūra ir einamasis remontas, kai maitinimo kabelio kištukas įstatytas į elektros lizdą, gali tapti sunkių sužalojimų ir nudegimų priežastimi.

- ▶ Prieš pradėdami bet kokius prižiūros ir einamojo remonto darbus, maitinimo kabelio kištuką ištraukti iš elektros lizdo!

ĮSPĖJIMAS

Pavojus dėl naudojimo ne pagal paskirtį!

- ▶ Ši mašina netinka sveikatai pavojingoms dulkelėms susiurbti.

ATSARGIAI

Sužalojimo pavojus dėl netinkamo naudojimo!

- ▶ Prietaisą leidžiama naudoti tik įgaliotam, instruktuojamam personalui. Šis personalas turi būti specialiai instruktuojamas apie galimus pavojus.

ATSARGIAI

Pavojus dėl naudojimo ne pagal paskirtį!

- ▶ Ant prietaiso esantį elektros lizdą naudokite tik šioje instrukcijoje aprašytiems tikslams.

ATSARGIAI

Galimi materialiniai nuostoliai! Netinkamai valdant galima pažeisti prietaisą.

- ▶ Pradėjus veržtis putoms arba skysčiui, prietaisą nedelsiant išjungti.

1. Žarnų paketą sujunkite su deimantinio koloninio gręžimo mašina. → psl. 161
2. Prietaiso jungikliu pasirinkite norimą režimą.



6.2 Režimo pasirinkimas

Režimas: Siurbimas

- ▶ Prietaiso jungiklį nustatykite į padėtį .



Ši vandens ruošimo sistema yra skirta tik nedideliems valymo darbams, pvz., darbo zonai nusiurbti. Nenaudokite jos kaip siurblio sisteminiams darbams kartu su elektriniais įrankiais.

Režimas: Vandens tiekimas

- ▶ Prietaiso jungiklį nustatykite į padėtį .
- ▶ Atidarykite ant deimantinio koloninio gręžimo mašinos esančią vandens reguliavimo sklendę.
 - ▶ Vandens kiekis yra valdomas deimantinio koloninio gręžimo mašinos vandens reguliavimo sklende.

Režimas: Utilizavimas

- ▶ Prietaiso jungiklį nustatykite į padėtį .
- ▶ Pradedamas siurbimas.
- ▶ Atidarykite ant deimantinio koloninio gręžimo mašinos esančią vandens reguliavimo sklendę.
 - ▶ Vandens kiekis yra valdomas deimantinio koloninio gręžimo mašinos vandens reguliavimo sklende.

6.3 Vandens ruošimo sistemos išjungimas

- ▶ Prietaiso jungiklį nustatykite į padėtį .

6.4 Filtro maišo išėmimas

1. Atidarykite abi užraktų apkabas.
2. Nuo vandens ir šiukšlių konteinerio nukelkite prietaiso galvutę.



Smailūs arba aštrūs daiktai, pradūrę filtro maišą, gali sužaloti. Įsitikinkite, kad smailūs arba aštrūs daiktai nepradūrė filtro maišo. Filtro maišą atsargiai nuimkite nuo vandens ir šiukšlių konteineryje esančio filtro maišo laikiklio.

3. Filtro maišą uždarykite ant filtro maišo esančiu dangčiu.
4. Išimkite filtro maišą.
 - ▶ Filtro maišą utilizuokite pagal teisinius reikalavimus.
5. Prietaiso galvutę uždėkite ant šiukšlių konteinerio.
6. Uždarykite abi užraktų apkabas.

6.5 Šiukšlių konteinerio ištuštinimas

1. Atidarykite abi užraktų apkabas.
2. Nuo vandens ir šiukšlių konteinerio nukelkite prietaiso galvutę.
3. Išimkite filtro maišą. → psl. 162
4. Ištuštinkite šiukšlių konteinerį.
5. Vandens ir šiukšlių konteinerį išvalykite.
6. Įdėkite filtro maišą. → psl. 161
7. Prietaiso galvutę uždėkite ant šiukšlių konteinerio.
8. Uždarykite abi užraktų apkabas.

7 Priežiūra ir einamasis remontas

7.1 Pirminio filtro tikrinimas

1. Išimkite filtro maišo atramą.
2. Patikrinkite, ar neužterštas pirminis filtras.
3. Jeigu pirminis filtras yra užterštas, išplaukite jį švariu vandeniu.



Alternatyviai pirminį filtrą galite valyti ir šepetėliu arba suslėgtu oru.



7.2 Pripildymo kontrolės įrenginio tikrinimas

ATSARGIAI

Galimi materialiniai nuostoliai! Netinkamai valdant galima pažeisti prietaisą.

- ▶ Pripildymo kontrolės įrenginį reguliariai tikrinkite ir valykite. Pastebėjus pažeidimo požymių, prietaisą nedelsiant išjungti.

1. Išimkite filtro maišo atramą.
2. Patikrinkite, ar neužblokuota plūdė.
3. Jeigu plūdė užblokuota, ją išvalykite.

7.3 Prietaiso galvutės sandarinimo tarpiklio tikrinimas

1. Patikrinkite, ar prietaiso galvutės sandarinimo tarpiklis nėra užterštas.
2. Jeigu prietaiso galvutės sandarinimo tarpiklis yra užterštas, nuvalykite jį šluoste.
3. Sandarinimo tarpiklį patepkite tirštuoju tepalu.

8 Transportavimas ir sandėliavimas

8.1 Prietaisų lagaminų krovimas į rietuvę transportavimui

1. Lagaminų laikymo apkabą atlenkite aukštyn.
2. Prietaisų lagaminus kraukite į rietuvę taip, kad jų rankenos užsimautų ant lagaminų laikymo apkabos.



Lagaminų laikymo apkaba turi išsikišti virš viršutinio prietaisų lagamino.
Maksimalus krovinio svoris yra 25 kg.

3. Guminį diržą įkabinkite į diržo kabljį.
4. Guminiu diržu apsaugosite prietaisų lagaminus nuo skydimo.

8.2 Sandėliavimas

- ▶ Prietaisą pastatykite sausoje patalpoje ir apsaugokite nuo nesankcionuoto naudojimo.



9 Pagalba sutrikus veikimui

Pasitaikius sutrikimų, kurie nėra aprašyti šioje lentelėje arba kurių negalite pašalinti patys, kreipkitės į **Hilti** techninės priežiūros centrą.

9.1 Sutrikimų paieška

Sutrikimas	Galima priežastis	Sprendimas
<p>Šviečia techninės priežiūros indikatorius MAX.</p>	<p>Vandens ir šiuokšlių konteineryje per daug vandens.</p> <p>Stringa plūdė.</p>	<p>▶ Ijunkite režimą Vandens tiekimas ir palaukite, kol techninės priežiūros indikacija MAX užges.</p> <p>▶ Patikrinkite pripildymo kontrolės įrenginį. → psl. 163</p>
<p>Šviečia techninės priežiūros indikatorius MIN ir skamba įspėjimo signalas.</p>	<p>Vandens ir šiuokšlių konteineryje per mažai vandens.</p>	<p>▶ Vandens ir šiuokšlių konteinerį pripildykite. → psl. 160</p>



Sutrikimas	Galima priežastis	Sprendimas
 Šviečia techninės priežiūros indikatorius Nėra filtro .	Filtro maišo nėra arba jis netinkamai įdėtas.	▶ Įdėkite filtro maišą. → psl. 161
 Šviečia techninės priežiūros indikatorius Nežinomas sutrikimas .	Deimantinio koloninio gręžimo mašina gavo nežinomą sutrikimo kodą iš WMS 100.	▶ Patikrinkite, ar WMS 100 nesugedęs, ir WMS 100 naudojimo instrukcijoje suraskite sprendimą.
Vandens žarna sunkiai maunasi ant prietaiso.	Prijungimo įmova sausa ir / arba užteršta.	▶ Apvalaus skerspjūvio tarpiklį ir priešingą dalį patepkite tirštuoju tepalu.
Keliant prietaiso galvutę, kartu keliama ir filtro maišo atrama	Vidiniai vandens tiekimo žarnos jungties elementai yra sausi ir / arba užteršti.	▶ Patikrinkite prietaiso galvutės sandarinimo tarpiklį. → psl. 163
Nėra vandens srauto arba jis per mažas, nors konteineriye vandens yra pakankamai.	Užkimštas pirminis filtras	▶ Patikrinkite pirminį filtrą. → psl. 162
	Užkimšta kiauroji skylė vandens žarnos prijungimo įmovoje.	▶ Kiaurąją skylę pradurkite kaiščiu.
	Užterštas gręžimo įrenginio vandens tiekimo žarnos jungties sietelis.	▶ Sietelį išvalykite šepetėliu.
Siurblys nešurbia arba šurbia silpnai.	Užkimštas filtro maišas.	▶ Filtro maišą pakeiskite.
Užterštas srauto indikatoriaus langelis.	Nešvarumų sankaupos	▶ Srauto indikatorių nuimkite ir išvalykite.
Prietaisas REC arba VAC režime neįsijungia.	Stringa plūdė.	▶ Patikrinkite pripildymo kontrolės įrenginį. → psl. 163
Kita deimantinio koloninio gręžimo mašina per „Bluetooth“ automatiškai susisiejo su naudojamu reikmeniu (pvz., vandens ruošimo sistema).	Kelios deimantinio koloninio gręžimo mašinos yra susietos su tuo pačiu reikmeniu. Reikmuo automatiškai susijungia su deimantinio koloninio gręžimo mašina, kuri greičiausiai užmezga susiejimo ryšį.	▶ Išjunkite ir vėl įjunkite reikmens „Bluetooth“ ir deimantinio koloninio gręžimo mašiną iš naujo susiekite su reikmeniu.
Deimantinio koloninio gręžimo mašina neranda WMS 100.	„Bluetooth“ yra išjungtas.	▶ Įjunkite „Bluetooth“ funkciją prijungiamuose prietaisuose. → psl. 159

10 Utilizavimas

 **Hilti** prietaisai yra pagaminti iš medžiagų, kurias galima naudoti antrą kartą. Būtina antrinio perdirbimo sąlyga yra tinkamas medžiagų išrūšiuavimas. Daugelyje šalių **Hilti** priims Jūsų nebenaudojamą prietaisą perdirbti. Apie tai galite pasiteirauti artimiausiam **Hilti** techninės priežiūros centre arba savo prekybos konsultanto.



- ▶ Elektrinių įrankių, elektroninių prietaisų ir akumuliatorių neišmeskite į buitinius šiukšlynus!

11 China RoHS (direktyva dėl pavojingų medžiagų naudojimo ribojimo)

Pavojingų medžiagų lentelę rasite spausdami šią nuorodą: qr.hilti.com/r6637919.

Nuorodą į RoHS lentelę rasite kaip QR kodą šios instrukcijos gale.



12 Gamintojo teikiama garantija

- ▶ Kilus klausimų dėl garantijos sąlygų, kreipkitės į vietinį **Hilti** partnerį.

Eredeti használati utasítás

1 A dokumentáció adatai

1.1 A dokumentumról

- Üzembe helyezés előtt olvassa el ezt a dokumentumot. Ez a biztonságos munkavégzés és a hibamentes kezelés előfeltétele.
- Vegye figyelembe a dokumentumban és a terméken található biztonsági utasításokat és figyelmeztetéseket.
- Ezt a használati utasítást mindig tárolja a termék közelében, és a gépet csak ezzel az utasítással együtt adja tovább harmadik személynek.

1.2 Jelmagyarázat

1.2.1 Figyelmeztetések

A figyelmeztetések a termék használata során előforduló veszélyekre hívják fel a figyelmet. A következő figyelmeztetéseket használjuk:

VESZÉLY

VESZÉLY!

- ▶ Súlyos testi sérüléshez vagy halálhoz vezető közvetlen veszély esetén.

FIGYELMEZTETÉS

FIGYELMEZTETÉS!

- ▶ Ezzel a szóval hívjuk fel a figyelmet egy olyan lehetséges veszélyre, amely súlyos személyi sérüléshez vagy halálhoz vezethet.





VIGYÁZAT

VIGYÁZAT!

- ▶ Ezzel a szóval hívjuk fel a figyelmet az olyan lehetséges veszélyhelyzetre, amely könnyebb személyi sérüléshez, vagy dologi kárhoz vezethet.

1.2.2 A dokumentációban használt szimbólumok

A dokumentációban a következő szimbólumokat használjuk:

	Használat előtt olvassa el a használati utasítást
	Alkalmazási útmutatók és más hasznos tudnivalók
	Újrahasznosítható anyagokkal való bánásmód
	Az elektromos gépeket és akkukat ne dobja a háztartási szemétkosárba

1.2.3 Az ábrákon használt szimbólumok

Az ábrákon a következő szimbólumokat használjuk:

2	Ezek a számok a jelen utasítás elején található ábrákra vonatkoznak
3	A számozás a munkalépések sorrendjét mutatja képekben, és eltérhet a szövegben található munkalépések számozásától



11	Az áttekintő ábrában használt pozíciószámok a termék áttekintésére szolgáló szakasz jelmagyarázatában lévő számokra utalnak
	Ez a jel hívja fel a figyelmét arra, hogy a termék használata során különös odafigyeléssel kell eljárnia.

1.3 Termékhez kötődő szimbólumok

1.3.1 Szimbólumok a terméken

A következő szimbólumokat használjuk:

	Tilos daruval szállítani
	Bluetooth (opcionális)

1.4 Termékinformációk

A **HILTI** termékeket kizárólag szakember általi használatra szánták és a gépet csak engedéllyel rendelkező, szakképzett személy használhatja, javíthatja. Ezt a személyt minden lehetséges kockázati tényezőről tájékoztatni kell. A termék és tartozékai könnyen veszélyt okozhatnak, ha nem képzett személy dolgozik velük, vagy nem rendeltetésszerűen használják őket.

A típusjelölés és a sorozatszám a típus táblán található.

- Jegyezze fel a sorozatszámot a következő táblázatba. Amennyiben kérdéssel fordul a képviselőnközhöz vagy a szervizhez, szüksége lesz ezekre a termékadatokra.

Termékadatok

Vízkezelő rendszer	DD-WMS 100 DD-WMS 100 BLE
Generáció	01
Sorozatszám	

1.5 Megfelelőségi nyilatkozat

Kizárólagos felelősségünk tudatában kijelentjük, hogy ez a termék megfelel az érvényben lévő irányelveknek és szabványoknak. A megfelelőségi nyilatkozat másolatát a dokumentáció végén találja.

A műszaki dokumentáció helye:

Hilti Entwicklungsgesellschaft mbH | Zulassung Geräte | Hiltistraße 6 | 86916 Kaufering, DE

2 Biztonság

2.1 Általános biztonsági tudnivalók

A használati utasítás egyes fejezeteiben található biztonsági utasításain kívül a következő rendelkezéseket is szigorúan be kell tartani.

- Olvasson el minden tudnivalót! A következő tudnivalók figyelmen kívül hagyása áramütéshez, tűzhöz és/vagy súlyos sérülésekhez vezethet.
- Ha a készüléket elektromos kéziszerszámmal együtt használja, a használat előtt olvassa el az elektromos kéziszerszám használati utasítását és tartsa be az összes utasítást.
- A készülék átalakítása tilos.
- Használja a megfelelő készüléket. Ne használja a készüléket olyan célra, melyre az nem alkalmas; kizárólag rendeltetésszerűen és kifogástalan állapotban használja a készüléket.
- A készülékkel végzendő munka megkezdése előtt tájékozódjon a kezelésről, az anyag miatti veszélyekről, valamint a felszívott anyag biztonságos ártalmatlanításáról.
- Vegye figyelembe a környezeti viszonyokat. Ne használja a készüléket olyan helyen, ahol tűz- és robbanásveszély áll fenn.
- A készüléket csak olyan személyek használhatják, akik ismerik a készüléket, tájékoztatást kaptak a használatukat illetően és tisztában vannak a használatból esetlegesen következő veszélyekkel. Gyermeknek nem használhatják a készüléket.
- A használaton kívüli készülékeket tárolja biztonságosan. A használaton kívüli készüléket száraz, magas, elzárt helyen kell tárolni, hogy gyermekek ne férhessenek hozzá.



2.2 Elektromos biztonsági előírások

- ▶ A készülék csatlakozódugójának illeszkednie kell a csatlakozóaljzathoz. Semmilyen változtatást nem lehet végezni a csatlakozódugón. Védőföldeléssel ellátott készülékhez ne használjon csatlakozóadapert. A változtatás nélküli csatlakozódugók és a megfelelő csatlakozóaljzatok csökkentik az áramütés kockázatát.
- ▶ Dugja a csatlakozódugót egy megfelelő, földelt csatlakozóaljzatba, amely biztonságosan van telepítve és minden helyi adottsággal összhangban működik. Ha nem biztos benne, hogy a csatlakozóaljzat földelve van, ellenőriztesse elektromos szakemberrel.
- ▶ Ne érjen hozzá földelt felületekhez, például csövekhez, fűtőtestekhez, tűzhelyekhez és hűtőszekrényekhez. Az áramütés veszélye megnövekszik, ha a teste le van földelve.
- ▶ Óvja a készüléket az esőtől. Ha víz hatol be egy elektromos kéziszerszámba, az megnöveli az áramütés veszélyét.
- ▶ Győződjön meg arról, hogy a kábel ne haladjon át tócsán.
- ▶ Rendszeresen ellenőrizze a készülék csatlakozóvezetékét, és sérülés esetén cseréltesse ki egy **Hilti** Szervizzel. Rendszeresen ellenőrizze a hosszabbítókábelt, és cserélje ki, ha sérült.
- ▶ Ha a munka során megsérül a hálózati csatlakozókábel és/vagy a hosszabbítókábel, akkor tilos megfogni azt! Húzza ki a hálózati dugót a csatlakozóaljzathoz. A sérült csatlakozóvezeték és a sérült hosszabbítókábel áramütésveszélyt jelent.
- ▶ Az elektromos csatlakozókábelt csak a használati utasításban meghatározott típusú szabad helyettesíteni.
- ▶ Ne használja a kábelt a rendeltetésétől eltérő célokra, vagyis a kéziszerszámot soha ne hordozza vagy akassza fel a kábelnél fogva, és soha ne húzza ki a hálózati csatlakozódugót a kábelnél fogva. Tartsa távol a kábelt hőforrásoktól, olajtól, éles élektől és sarktól, mozgó készülékalkatrészekről. Egy megrongálódott vagy csomókkal teli kábel megnöveli az áramütés veszélyét.
- ▶ Ha elektromos kéziszerszámmal szabadban dolgozik, akkor csak a szabadban való használatra engedélyezett hosszabbítót használjon. A szabadban való használatra engedélyezett hosszabbító használata csökkenti az áramütés veszélyét.
- ▶ Áramkimaradás esetén kapcsolja ki a készüléket, és húzza ki a hálózati csatlakozót.
- ▶ A készülék dugaszolóaljzatát csak olyan elektromos kéziszerszámokhoz használja, amelyek a nyomtatott adatokban szereplő teljesítménytartomány helyezkednek el.
- ▶ Soha ne üzemeltesse a készüléket, ha az vizes vagy piszkos. A készülék felületére tapadó por, mindenekelőtt az elektromosan vezető anyagok pora, illetve a nedvesség kedvezőtlen körülmények között elektromos áramütéshez vezethet. Ezért a szennyezett készüléket, különösen ha gyakran munkál meg elektromosan vezető anyagot, rendszeres időközönként vizsgáltsa meg a **Hilti** szervizzel.

2.3 Személyi biztonsági előírások

- ▶ Munka közben mindig figyeljen, ügyeljen arra, amit csinál, és meggondoltan dolgozzon a készülékkel. Ha fáradt, ha kábítószerek vagy alkohol hatása alatt áll, vagy ha orvosságokat vett be, ne használja a készüléket. Egy pillanatnyi figyelmetlenség a készülék használatára során komoly sérülésekhez vezethet.
- ▶ A készülék kezelőjének és a közvetlen közelében tartózkodóknak kötelező az üzemeltetés és karbantartás során védőszemüveg, védősisak, fülvédő, védőkesztyű, munkavédelmi cipő és könnyű légzőmaszkhasználat.
- ▶ Gondoskodjon a munkaterület jó szellőzéséről és szükség esetén viseljen az adott porhoz megfelelő légzőmaszkot. Ezen porok belélegzése vagy érintése a gép kezelőjénél vagy a közelében tartózkodóknál allergiás reakciót válthat ki, és/vagy légzési nehézséget okozhat. Bizonyos porok, mint például a tölglyfa vagy a bükkfa pora rákkeltő, különösen fazelezési adalékanyagokkal (kromát, fávadó anyagok) együtt. Az azbeszttartalmú anyagokat csak szakemberek munkálhatják meg.
- ▶ Működtesse a kerékfégeket a készülék biztos állásának biztosításához. Nyitott kerékfégeket esetén a készülék kontrollálatlan mozgásba kezdhet.
- ▶ Ha az elektromos kéziszerszámra fel lehet szerelni a por elszívásához és összegyűjtéséhez szükséges berendezéseket, ellenőrizze, hogy azok megfelelő módon hozzá vannak kapcsolva a szerszámmal, és rendeltetésüknek megfelelően működnek. Porelszívó egység használata csökkenti a munka során keletkező por veszélyes hatását.

2.4 Használatra vonatkozó biztonsági tudnivalók

- A munka megkezdése előtt a készülék kezelőjét tájékoztatni kell a készülék kezelhetőségéről, az anyag okozta veszélyekről, valamint a felszívott anyag ártalmatlanításáról.
- A készülékkel tilos embereket vagy állatokat tisztítani.
- A készüléket ne használja folyamatos tartós üzemben, automata és félautomata berendezésekben.



- A készülék házát ne használja létra helyett.
- A készüléket ne használja víz alatt.

2.5 Felszívott anyag

- ▶ Soha ne szívjon fel egészségre ártalmas, gyúlékony és/vagy robbanékony porokat (magnézium-alumínium por stb.). 60 °C-nál forróbb anyagok nem szívhatók fel (pl. izzó cigaretta, forró hamu).
- ▶ Tilos gyúlékony, robbanékony, agresszív folyadékokat (hűtő- és kenőanyagokat, benzint, oldószereket, savakat (pH < 5), lúgokat (pH > 12,5) stb.) felszívni.
- ▶ A készüléket azonnal kapcsolja ki, ha hab vagy folyadék távozik belőle.
- ▶ Forró anyag felszívásakor viseljen max. 60 °C-ig védelmet nyújtó védőkesztyűt.
- ▶ Ásványi fűrőszappal végzett munka közben viseljen védőruhát és kerülje el, hogy az iszap a bőrre kerüljön (pH > 9 maró).
- ▶ Kerülje a lúgos vagy savas folyadékokkal való érintkezést. Véletlen bőrkontaktus esetén azonnal öblítse le vízzel az érintett felületet. Ha a folyadék a szemébe jutott, mossa ki bő vízzel és keressen fel egy orvost.
- ▶ Az M porosztályú készülék alkalmas száraz, nem éghető porok, folyadékok, faforgács és veszélyes, $\geq 0,1 \text{ mg/m}^3$ expozíciós határértékű porok elszívására. A fel-, ill. elszívandó porok veszélyessége szerint a készüléket megfelelő szűrőkkel kell felszerelni.

2.6 Készülék gondos kezelése és használata

- ▶ Sose hagyja a készüléket felügyelet nélkül.
- ▶ A készüléket védje a fagy ellen.
- ▶ Rendszeresen tisztítsa meg a víz szintjét korlátozó berendezést az utasítás szerint kefével, és vizsgálja meg, található-e rajta a sérülésnek bármiféle jele is.
- ▶ A szívófej felhelyezése során ügyeljen arra, hogy ne szoruljon be valamely testrésze és ne sérüljön meg a hálózati kábel. Sérülés és károsodás veszélye áll fenn.
- ▶ Ellenőrizze, hogy esetleg nem sérült-e a készülék vagy a tartozék. A további használat előtt a védőberendezéseket és az enyhén sérült alkatrészeket gondosan meg kell vizsgálni, hogy kifogástalanul és előírászerűen működnek-e. Ellenőrizze, hogy a mozgó alkatrészek kifogástalanul működnek-e, nem akadnak-e és sértetlenek-e. Az összes alkatrész legyen megfelelően felszerelve, és teljesítse valamennyi feltételt, csak így biztosítható a készülék kifogástalan üzemeltetése.
- ▶ A készüléket csak szakképzett személyzet javíthatja, kizárólag eredeti pótalkatrészek felhasználásával. Ez biztosítja, hogy az elektromos kéziszerszám biztonságos maradjon.
- ▶ Mindig húzza ki a csatlakozódugót az aljzatból, ha nem használja a készüléket (munkaszünetekben), a készülék ápolása és karbantartása, valamint tartozékok és szűrő cseréje előtt. Ez az elővigyázatossági intézkedés meggátolja a készülék szándékolatlan üzembe helyezését.
- ▶ A készüléket soha ne húzza a hálózati kábelnél fogva másik munkahelyzetbe. Ne menjen rá a készülékkel az elektromos kábelre.
- ▶ Ne szállítsa daruval a készüléket.



3 Leírás

3.1 Termékáttekintés

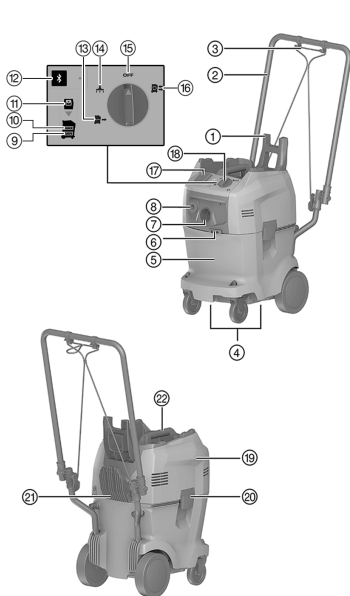

- ① Koffertartó kengyel
- ② Tolókeret
- ③ Rögzítőheveder
- ④ Markolatvályúk
- ⑤ Víz- és szennyfogó tartály
- ⑥ Rögzítőheveder-kampó
- ⑦ Elszívótömlő - bevezető idom
- ⑧ Vízellátó tömlő - kivezető idom
- ⑨ „Vízszint túl alacsony” figyelmeztető lámpa
- ⑩ „Vízszint túl magas” figyelmeztető lámpa
- ⑪ „Nincs szűrő” figyelmeztető lámpa
- ⑫ "Bluetooth" gomb és LED (opcionális)
- ⑬ „Vízellátás” üzemmód
- ⑭ „Elszívás” üzemmód
- ⑮ „Ki” üzemmód
- ⑯ „Recirkuláció” üzemmód
- ⑰ A készülék csatlakozóaljzata (opcionális)
- ⑱ A készülék kapcsolója
- ⑲ Készülékfej
- ⑳ Zárókapocs
- ㉑ Kábelhorog
- ㉒ Markolat

3.2 Rendeltetésszerű használat

A DD-WMS 100 elektromos üzemű vízkezelő rendszer gyémánt fúrókészülékekkel végzet nedves fúrásokhoz készült.

A DD-WMS 100 használható fúróiszap elszívására, vízelőkészítésre és a gyémánt fúrókészülékek vízellátására.

A készülék alkalmas ipari célú használatra, például hotelekben, iskolákban, kórházakban, gyárakban, boltokban, irodákban, valamint bérelt üzletekben.

A készülék az alábbi üzemmódokban üzemeltethető:

- **Recirkuláció**
Gyémánt fúrókészülékek vízellátása a fúróiszap egyidejű elszívásával és szűrésével.
- **Vízellátás**
Gyémánt fúrókészülékek vízellátása elszívás nélkül.
- **Porelszívó**
Kisebb tisztítási munkák.

3.3 Szállítási terjedelem

DD-WMS 100 vízkezelő rendszer, szívó- és vízellátó tömlő csatlakozóidomokkal, 1 db szűrőtasak, használati utasítás



A termékéhez jóváhagyott további rendszertartozékokat a **Hilti Store** helyen vagy a következő oldalon talál: www.hilti.group.



3.4 Kezelőgombok

Kezelőgomb	Leírás
	Ki
	Recirkulációs üzemmód
	Vízellátó üzemmód
	Szívó üzemmód
	Bluetooth (opcionális)

3.5 A Bluetooth-LED állapotai (opcionális)

Kezelőgomb	Állapotjelző LED	Leírás
	A LED nem világít	A Bluetooth ki van kapcsolva.
	A LED pulzál	A Bluetooth be van kapcsolva. Nincs kapcsolatban másik készülékkel.
	A LED villog	A Bluetooth be van kapcsolva. Párosítási eljárás folyamatban.
	A LED világít	A Bluetooth be van kapcsolva. Csatlakoztatva egy másik készülékhez.

3.6 Szervizjelzések



LED	Leírás
	Alacsony vízszint Töltse fel a víz- és szennyfogó tartályt vízzel a MAX jelölésig.
	Vízszint túl magas Kapcsolja be a Vízellátás üzemmódot, míg a szervizjelző ki nem alszik.
	Nincs szűrő Megfelelően helyezze be a szűrőtasakot.

3.7 A gyémánt fúrókészülék multifunkcionális kijelzőjén látható szimbólumok és magyarázatuk (Bluetooth esetében opcionális)

A következő kijelzések csak akkor jelennek meg, ha a gyémánt fúrókészülék üzemkész állapotban van (tápkábel bedugva és PRCB bekapcsolva) és Bluetooth-kapcsolatban van a WMS 100 rendszerrel. A választott használati módtól függően a kijelzések eltérhetnek.

Kijelzés	Leírás
 Nincs szűrő	A szűrőtasak hiányzik, vagy nincs megfelelően behelyezve. A WMS 100 nem kész a használatra. Megfelelően helyezze be a szűrőtasakot.



Kijelzés	Leírás
 Vízszint túl magas	A víz- és szennyfogó tartályban túl sok a víz. A WMS 100 nem szív. Kapcsolja be a Vízellátás üzemmódot, míg a MAX szervizkijelző ki nem alszik.
 Alacsony vízszint	A víz- és szennyfogó tartályban túl kevés a víz. Nem biztosított a működőképes vízellátás. Töltse fel a víz- és szennyfogó tartályt vízzel a MAX jelöléssel.
 Ismeretlen hiba	A gyémánt fúrókészülék ismeretlen hibakódot kapott innen: WMS 100 . Ellenőrizze a WMS 100 zavarait, és keressen megoldást a WMS 100 használati utasításában.



3.8 Bluetooth®

A termék beépített Bluetooth-funkcióval rendelkezik (opcionális).

A Bluetooth egy vezeték nélküli adatátviteli kapcsolat, amelyen keresztül két, egymás közelében található Bluetooth-képes termék kapcsolódhat egymáshoz.

Stabil Bluetooth-kapcsolat létrehozásához a két egymáshoz kapcsolódó készüléknek „látnia” kell egymást.



A jelen termék Bluetooth-funkciói

- A fúrási üzemmóddhoz kötött vízellátás automatikus be- és kikapcsolása **Recirkuláció**  vagy **Vízellátás**  üzemmódokban.
- Szervízüzenetek megjelenítése egy csatlakoztatott gyémánt fúrókészülék kijelzőjén.

Bluetooth kikapcsolása vagy bekapcsolása



A Hilti termékeket kikapcsolt Bluetooth-funkcióval szállítjuk. Első üzembe helyezéskor a Bluetooth automatikusan bekapcsol.

- A kikapcsoláshoz nyomja meg és tartsa lenyomva legalább 10 másodpercig a  gombot.
- A bekapcsoláshoz nyomja meg a  gombot.

Termékek párosítsa

A gyémánt fúrókészülékkel való párosítás addig marad fenn, amíg a gyémánt fúrókészülék egy másik WMS 100 rendszerhez csatlakozik, vagy a Bluetooth kikapcsol. A párosítás a termékek kikapcsolása és bekapcsolása után is fennmarad, és a termékek automatikusan újra kapcsolódnak.

- Hilti gyémánt fúrókészülékkel történő párosításhoz bekapcsolt Bluetooth mellett nyomja le a  gombot.

Egy további, hatótávolságon belül lévő gyémánt fúrókészüléket tud a WMS 100 rendszerhez párosítani:

1. Deaktiválja a Bluetooth-kapcsolatot az aktuálisan párosított vízkezelő rendszeren, majd ismét kapcsolja be.
2. Kezdje meg a párosítási folyamatot a további gyémánt fúrókészülékkel.



Másik gyémánt fúrókészülékre kapcsolódás időablaka 2 perc. 2 perc elteltével a kapcsolódási folyamat megszakad.

Licenc

A Bluetooth nem minden országban elérhető.

A **Bluetooth®** szövédjegy és a logó a **Bluetooth SIG, Inc.** tulajdona és bejegyzett védjegye, ezek használatát a Hilti licenceli.



4 Műszaki adatok

4.1 Recirkulációs vízellátó rendszer

A gép névleges feszültségét, névleges áramfelvételét, frekvenciáját és/vagy névleges teljesítményfelvételét az adott országra vonatkozó típus táblán találja.

Generátorral vagy transzformátorral való működtetés esetén annak leadott teljesítménye legyen legalább a duplája a gép típus tábláján megadott névleges teljesítményfelvételi értékeknek. A transzformátor vagy a generátor üzemi feszültsége mindig essen a gép névleges feszültségfelvételi értékeinek +5%-os és -15%-os határa közé.

Érintésvédelmi osztály	I
Védettség	IPX4
A 01/2003 EPTA-eljárásnak megfelelő tömeg	19,7 kg
Tömlőköteg tömege	1,8 kg
Üzemi hőmérséklet	3 °C ... 40 °C
Ajánlott hőmérséklet-tartomány szállításhoz és tároláshoz (ha nincs víz a tartályban)	-25 °C ... 70 °C
Szívótömlő hossza	5 m
Nyomótömlő hossza	5,1 m
Elektromos csatlakozókábel hossza	4,8 m
Tartálytérfogat	32 ℓ
Víz úrtartalom	14 ℓ
Térfogatáram (levegő)	74 ℓ/s
Vízáram	3 ℓ/min
Víznyomás	7 bar

4.2 Bluetooth

Frekvenciasáv	2 400 MHz ... 2 483 MHz
Maximális kisugárzott adóteljesítmény	10 dBm

4.3 Zaj- és vibrációs értékek (az EN 60335-2-69 szabvány szerint mérve)

Jellemző A osztályú kibocsátási hangnyomásszint	≤ 76 dB
A megadott zajszint bizonytalansága	2 dB
Triaxiális rezgésgyorsulási értékek (vibrációs vektorösszeg)	2,5 m/s ²
A megadott rezgésértékek bizonytalansága	≤ 0,2 m/s ²

5 Üzembe helyezés

5.1 Víz- és szennyfogó tartály feltöltése

1. Nyissa ki a két zárókapcsot.
2. Távolítsa el a szűrőtasakot. → Oldal 174
3. Töltsze fel a víztartályt vízzel a **MAX** jelölésig.



Ha a **Vízszint túl magas** figyelmeztető lámpa világít, a készülék nem üzemeltethető. A „Vízellátás” és „Recirkuláció” üzemmódokhoz a víz- és szennyfogó tartálynak feltöltve kell lennie.

4. Helyezze be a szűrőtasakot. → Oldal 173
5. Helyezze a készülékfejet a víz- és szennyfogó tartályra.
6. Zárja a két zárókapcsot.



5.2 Szűrőtasak behelyezése 3



Az **Elszívás** és **Recirkuláció** üzemmódok számára egy szűrőt kell behelyezni.

1. Nyissa ki a két zárókapcsot.
2. Emelje el a készülékfejet a víz- és szennyfogó tartályról.
3. Rögzítse a szűrőt a szűrőtartóra.
4. Helyezze a készülékfejet a szennyfogó tartályra.
5. Zárja a két zárókapcsot.

5.3 A tömlőköteg összekapcsolása a gyémánt fúrókészülékkel 4

1. Csatlakoztassa a szívótömlőt a szívótömlő bevezető idomjára.
2. Csatlakoztassa a vízellátó tömlőt a vízellátó tömlő kivezető idomjára.
3. Csatlakoztassa a szívótömlő másik végét a gyémánt fúrókészülék vízgyűjtő gyűrűjéhez.



Szükség esetén használja hozzá a kúpos adaptert.

4. Csatlakoztassa a vízellátó tömlő másik végét a gyémánt fúrókészülékhez.

6 Üzemeltetés

6.1 A készülék bekapcsolása



FIGYELMEZTETÉS

Elektromos áramütés veszélye! A csatlakoztatott hálózati kábellel végzett ápolás és karbantartás súlyos sérüléseket és égési sérülést okozhat.

- ▶ Minden ápolási és karbantartási munka előtt húzza ki a hálózati csatlakozót!



FIGYELMEZTETÉS

Veszély nem rendeltetésszerű készülékhasználat miatt!

- ▶ A készülék nem alkalmas egészségre ártalmas porok elszívásához.



VIGYÁZAT

Sérülésveszély szakszerűtlen kezelés miatt

- ▶ A készüléket csak engedéllyel rendelkező, szakképzett személy használhatja. Ezt a személyt minden lehetséges kockázati tényezőről tájékoztatni kell.



VIGYÁZAT

Veszély nem rendeltetésszerű készülékhasználat miatt!

- ▶ A készülék csatlakozóját csak az útmutatóban leírt célra használja.



VIGYÁZAT

Lehetséges anyagi károk! A helytelen használat a készülék károsodásához vezethet.

- ▶ Azonnal kapcsolja ki a készüléket, ha hab vagy folyadék távozik belőle.

1. Kösse össze a tömlőköteget a gyémánt fúrókészülékkel. → Oldal 173
2. Válassza ki a készülék kapcsolójával a kívánt üzemmódot.



6.2 Üzem mód kiválasztása

Üzem mód: **Elszívás**

- ▶ Állítsa a készülék kapcsolóját  állásba.



A vízkezelő rendszer kizárólag kisebb tisztítási munkákhoz, pl. a munkaterületről történő elszíváshoz használható. Az elszívó üzemmódban ne használja elektromos szerszámokkal kombinálva rendszeralkalmazásként.

Üzem mód: **Vízellátás**

- ▶ Állítsa a készülék kapcsolóját  állásba.
- ▶ Nyissa ki a gyémánt fúrókészülék vízszabályozóját.
 - ▶ A vízmennyiség vezérlése a gyémánt fúrókészülék vízszabályozójával történik.

Üzem mód: **Recirkuláció**

- ▶ Állítsa a készülék kapcsolóját  állásba.
 - ▶ Az elszívás megkezdődik.
- ▶ Nyissa ki a gyémánt fúrókészülék vízszabályozóját.
 - ▶ A vízmennyiség vezérlése a gyémánt fúrókészülék vízszabályozójával történik.

6.3 A vízkezelő rendszer kikapcsolása

- ▶ Állítsa a készülék kapcsolóját **OFF** állásba.

6.4 A szűrőtasak eltávolítása

1. Nyissa ki a két zárókapcsot.
2. Emelje el a készülékfejet a víz- és szennyfógó tartályról.



A hegyes vagy éles tárgyak, amelyek a szűrőtasakot átszúrták, sérüléseket okozhatnak. Ellenőrizze, hogy nem hegyes vagy éles tárgy szúrta-e át a szűrőtasakot. Óvatosan vegye le a szűrőtasakot a víz- és szennyfógó tartály szűrőtartójáról.

3. Zárja le a szűrőtasakot a szűrőtasakon lévő fedéllel.
4. Távolítsa el a szűrőtasakot.
 - ▶ A törvényi előírásoknak megfelelően távolítsa el a szűrőtasakot.
5. Helyezze a készülékfejet a szennyfógó tartályra.
6. Zárja a két zárókapcsot.

6.5 Szennyfógó tartály ürítése

1. Nyissa ki a két zárókapcsot.
2. Emelje el a készülékfejet a víz- és szennyfógó tartályról.
3. Távolítsa el a szűrőtasakot. → Oldal 174
4. Ürítse ki a szennyfógó tartályt.
5. Tisztítsa meg a víz- és szennyfógó tartályt.
6. Helyezze be a szűrőtasakot. → Oldal 173
7. Helyezze a készülékfejet a szennyfógó tartályra.
8. Zárja a két zárókapcsot.

7 Ápolás és karbantartás

7.1 Előszűrő ellenőrzése

1. Távolítsa el a szűrőtasaktartót.
2. Ellenőrizze, nem szennyeződött-e be az előszűrő.
3. Ha az előszűrő szennyezett, tisztítsa meg tiszta vízzel.



Az előszűrő kefével vagy sűrített levegővel is megtisztítható.



7.2 A szintfelügyelet ellenőrzése

VIGYÁZAT

Lehetséges anyagi károk! A helytelen használat a készülék károsodásához vezethet.

- ▶ Rendszeresen végezze el a szintfelügyelet ellenőrzését és tisztítását. Azonnal kapcsolja ki a készüléket, ha sérülést érez a rajta.

1. Távolítsa el a szűrőtasaktartót.
2. Ellenőrizze, nem akad-e el az úszó.
3. Ha az úszó blokkolva van, tisztítsa meg.

7.3 A készülékfej tömítésének ellenőrzése

1. Ellenőrizze, nem szennyeződött-e be a készülékfej tömítése.
2. Ha a készülékfej tömítése szennyezett, tisztítsa meg ronggyal.
3. Zsírozza be a tömítést.

8 Szállítás és tárolás

8.1 Készülékkoofferek felhelyezése szállításhoz

1. Hajtsa fel a koffertartó kengyelt.
2. Helyezze a fogantyúkkal a koffertartó kengyelre a készülékkooffereket.



A koffertartó kengyelnek a legfelső készülékkooffer fölé kell érnie.

A felhelyezett koofferek tömege maximum 25 kg lehet.

3. Akassza be a rögzítőhevedert a rögzítőheveder kampójába.
4. Rögzítse a készülékkooffereket elcsúszás ellen a rögzítőhevederrel.

8.2 Raktározás

- ▶ Jogosulatlan használat ellen védett módon helyezze el a készüléket egy száraz helyiségben.



9 Segítség zavarok esetén

Az ebben a táblázatban fel nem sorolt zavarok, illetve olyan zavarok esetén, amelyeket saját maga nem tud megjavítani, kérjük, forduljon a **Hilti** Szervizhez.

9.1 Hibakeresés

Üzemzavar	Lehetséges ok	Megoldás
<p>Világít a MAX szervizkijelző.</p>	<p>A víz- és szennyfogó tartályban túl sok a víz.</p> <p>Az úszó beragadt.</p>	<p>▶ Kapcsolja be a Vizellátás üzemmódot, míg a MAX szervizjelző ki nem alszik.</p> <p>▶ Ellenőrizze a szintfelügyeletet. → Oldal 175</p>
<p>Világít a MIN szervizkijelző és figyelmeztető hangjelzés szólal meg.</p>	<p>A víz- és szennyfogó tartályban túl kevés a víz.</p>	<p>▶ Töltse fel a víz- és szennyfogó tartályt. → Oldal 172</p>



Üzemzavar	Lehetséges ok	Megoldás
 Világít a Nincs szűrő szervizkijelző.	A szűrőtasak hiányzik, vagy nincs megfelelően behelyezve.	▶ Helyezze be a szűrőtasakat. → Oldal 173
 Az Ismeretlen hiba szervizkijelző világitani kezd.	A gyémánt fúrókészülék ismeretlen hibakódot kapott innen: WMS 100.	▶ Ellenőrizze a WMS 100 zavarait, és keressen megoldást a WMS 100 használati utasításában.
A víztömlőt és a készülék csatlakozója nehezen jár.	A csatlakozócsonk száraz és/vagy szennyezett.	▶ Zsírozza be az O-gyűrűt és az ellendarabot.
A szűrőtasaktartót a készülékfej felemelése magával emeli	A belső vízcsatlakozó alkatrészek szárazak és/vagy szennyezettek.	▶ Ellenőrizze a készülékfej tömítését. → Oldal 175
Nincs vagy túl kevés a vízfolyás, annak ellenére, hogy a tartályban elegendő víz van.	Az előszűrő eldugult	▶ Ellenőrizze az előszűrőt. → Oldal 174
	Eldugult a víztömlő csatlakozócsonkjának átmenő furata.	▶ Szúrja át az átmenő furatot egy stifttel.
	A szűrő a fúrókészülék vízcsatlakozóján beszennyeződött.	▶ Tisztítsa meg a szűrőt egy kefével.
Nincs vagy csökkent az elszívóteljesítmény.	A szűrőtasak eldugult.	▶ Cserélje ki a szűrőtasakat.
Az átfolyásjelző kémléloablak szennyezett.	Szennyeződéslerakódás	▶ Csavarozza fel az átfolyásjelzőt és tisztítsa meg.
A készülék nem indul el REC vagy VAC üzemmódban.	Az úszó beragadt.	▶ Ellenőrizze a szintfelügyeletet. → Oldal 175
Egy másik gyémánt fúrókészülék automatikusan kapcsolódik Bluetooth-kapcsolaton keresztül a használt tartozékkal (pl. vízkezelő rendszer).	Több gyémánt fúrókészülék van párosítva ugyanazzal a tartozékkal. A tartozék mindig automatikusan arra a gyémánt fúrókészülékre csatlakozik, amely a leggyorsabb kapcsolatfelépítést teszi lehetővé.	▶ Kapcsolja ki, majd kapcsolja vissza a tartozék Bluetooth-funkcióját és párosítsa újra a gyémánt fúrókészüléket a tartozékkal.
A gyémánt fúrókészülék nem találja a WMS 100 terméket.	A Bluetooth ki van kapcsolva.	▶ Aktiválja a Bluetooth-funkciót azokon a készülékeken, melyeket csatlakoztatni szeretne. → Oldal 171

10 Ártalmatlanítás

A  Hilti gépek nagyrészt újrahasznosítható anyagokból készülnek. Az újrahasznosítás előtt az anyagokat gondosan szét kell válogatni. A Hilti sok országban már visszaveszi használt gépét újrahasznosítás céljára. Kérdezze meg a Hilti ügyfélszolgálatot vagy kereskedelmi tanácsadóját.



- ▶ Az elektromos kéziszerszámokat, elektromos készülékeket és akkukat ne dobja a háztartási szemétkébe!

11 Kínai RoHS (Veszélyes anyagok alkalmazásának korlátozásáról szóló irányelv)

A következő linken elérhető a veszélyes anyagok táblázata: qr.hilti.com/r6637919.

A dokumentáció végén található QR-kódon keresztül elérhető a RoHS táblázat.



12 Gyártói garancia

- ▶ Kérjük, a garancia feltételeire vonatkozó kérdéseivel forduljon helyi **Hilti** partneréhez.

Originalno uputstvo za upotrebu

1 Podaci o dokumentaciji

1.1 O ovoj dokumentaciji

- Pročitajte ovu dokumentaciju pre početka rada. To predstavlja preduslov za bezbedan rad i nesmetano rukovanje.
- Obratite pažnju na bezbednosne i upozoravajuće napomene koje se nalaze u ovoj dokumentaciji i na proizvodu.
- Uputstvo za rukovanje uvek čuvajte na proizvodu i samo ga sa ovim uputstvom prosledujte dalje drugim osobama.

1.2 Legenda

1.2.1 Upozoravajuće napomene

Upozoravajuće napomene upozoravaju na opasnosti pri rukovanju proizvodom. Koriste se sledeće signalne reči:



OPASNOST !

- ▶ Znači neposrednu opasnu situaciju, koja može prouzrokovati telesne povrede ili smrt.



UPOZORENJE !

- ▶ Ova reč skreće pažnju na moguću opasnost koja može prouzrokovati tešku telesnu povredu ili smrt.



OPREZ !

- ▶ Za moguću opasnu situaciju koja može da dovede do lakih telesnih povreda ili do materijalne štete.

1.2.2 Simboli u dokumentaciji

Sledeći simboli se koriste u našoj dokumentaciji:

	Pre upotrebe pročitajte uputstvo za upotrebu
	Napomene o primeni i druge korisne informacije
	Rad sa reciklažnim materijalima
	Električne uređaje i baterije ne odlažite u kućni otpad

1.2.3 Simboli na slikama

Sledeći simboli se koriste na našim slikama:

	Ovi brojevi se odnose na odgovarajuću sliku sa početka ovog uputstva
	Numerisanje reflektuje redosled radnih koraka na slici i može da odstupa od radnih koraka u tekstu
	Pozicioni brojevi se koriste na slici Pregled i odnose se na brojeve legende u poglavlju Pregled proizvoda





Ovaj znak bi trebalo da vas podstakne na poseban oprez prilikom rada sa proizvodom.

1.3 Simboli u zavisnosti od proizvoda

1.3.1 Simboli na proizvodu

Upotrebljavaju se sledeći simboli:



Transport na dizalici



Bluetooth (opciono)

1.4 Informacije o proizvodu

HILTI proizvodi su namenjeni za profesionalnog korisnika, a njima sme da rukuje, da ih održava ili popravlja samo ovlašćeno, upućeno osoblje. To osoblje mora biti posebno upoznato sa mogućim opasnostima. Proizvod i njegova pomoćna sredstva mogu da budu opasni ako ih neobučena lica nestručno tretiraju ili ako se ne koriste namenski.

Oznaka tipa i serijski broj su navedeni na tipskoj pločici.

- ▶ Prenesite serijski broj u sledeću tabelu. Podaci o proizvodu će vam biti potrebni kada budete kontaktirali naše predstavništvo ili servis.

Podaci o proizvodu

Sistem za pripremu vode	DD-WMS 100 DD-WMS 100 BLE
Generacija	01
Serijski br.	

1.5 Izjava o usklađenosti

Pod vlastitom odgovornošću izjavljujemo da je ovde opisani proizvod u skladu sa važećim smernicama i normama. Primerak izjave o usklađenosti nalazi se na kraju ove dokumentacije.

Tehnička dokumentacija se čuva ovde:

Hilti Entwicklungsgesellschaft mbH | Zulassung Geräte | Hiltistraße 6 | 86916 Kaufering, DE

2 Sigurnost

2.1 Opšte sigurnosne napomene

Pored sigurnosnih napomena u pojedinačnim poglavljima ovog uputstva za upotrebu, u svakom trenutku treba da vodite računa o sledećim odredbama.

- ▶ Pročitajte sve napomene! Nepridržavanjem sledećih uputstava, može doći do električnog udara, požara i/ili teških telesnih povreda.
- ▶ Kod korišćenja uređaja sa električnim alatom pre upotrebe pročitajte uputstvo za upotrebu električnog alata i vodite računa o svim napomenama.
- ▶ Manipulacije ili promene na uređaju nisu dozvoljene.
- ▶ Koristite odgovarajući uređaj. Nemojte koristiti uređaj u svrhe za koje nije predviđen, koristite ga samo u skladu sa odredbama i kada je u ispravnom stanju.
- ▶ Pre rada sa uređajem se informišite o njegovom rukovanju, o opasnostima do kojih može doći zbog materijala i o odlaganju usisanog materijala.
- ▶ Vodite računa o uticaju okoline. Uređaj ne upotrebljavajte tamo gde postoji opasnost od požara ili eksplozije.
- ▶ Uređaj smeju koristiti samo osobe koje su sa njim upoznate, vezano za sigurnu upotrebu uređaja, i koje su razumele opasnosti koje su rezultat toga. Uređaj nije predviđen za decu.
- ▶ Dobro čuvajte nekorišćene uređaje. Kada nisu u upotrebi, treba ih držati na suvom, visokom ili zaključanom mestu van domašaja dece.



2.2 Električna bezbednost

- ▶ Priključni utikač uređaja mora da odgovara utičnici. Na utikaču se ni u kom slučaju ne smeju izvoditi izmene. Ne koristite adapterske utikače zajedno sa zaštitno uzemljenim električnim uređajima. Nepromenjeni utikači i odgovarajuće utičnice smanjuju opasnost od električnog udara.
- ▶ Ubacite utikač u predviđenu, uzemljenu utičnicu, koja je bezbedno instalirana i usklađena sa svim lokalnim okolnostima. Ukoliko niste sigurni, da li je utičnica uzemljena, proverite je od strane kvalifikovanog električara.
- ▶ Izbegavajte dodir tela sa uzemljenim površinama kao što su cevi, radijatori, šporeti i frižideri. Postoji povećana opasnost od električnog udara ako je vaše telo uzemljeno.
- ▶ Uređaj držite dalje od kiše. Prodiranje vode u električni uređaj povećava rizik od električnog uređaja.
- ▶ Uverite se da se mrežni kabl ne nalazi u bari.
- ▶ Redovno proveravajte priključni kabl uređaja i ukoliko je oštećen, zamenite ga u servisnoj radionici **Hilti**. Redovno kontrolišite produžne vodove i zamenite ih, ukoliko su oštećeni.
- ▶ Ukoliko se tokom rada ošteti mrežni priključni vod i/ili produžni kabl, isti ne smete da dodirnete. Izvucite mrežni utikač iz utičnice. Oštećeni mrežni priključni i produžni kablovi predstavljaju opasnost od električnog udara.
- ▶ Mrežni priključni vod sme da se zameni samo od strane utvrđenog tipa u uputstvu za upotrebu.
- ▶ Kabl ne upotrebljavajte za nošenje ili vešanje uređaja odnosno za izvlačenje utikača iz utičnice. Kabl držite dalje od izvora toplote, ulja, oštih ivica ili pokretljivih delova uređaja. Oštećeni ili usukani kablovi povećavaju opasnost od električnog udara.
- ▶ Ako sa električnim uređajem radite na otvorenom, upotrebljavajte samo produžne kablove odobrene za upotrebu na otvorenom. Primenite produžnog kabla prikladnog za upotrebu na otvorenom smanjuju opasnost od električnog udara.
- ▶ Isključite uređaj kod prekida struje i izvucite utikač.
- ▶ Uvek koristite utičnicu uređaja samo za električne alate koji se nalaze u navedenom području snage.
- ▶ Uređaj ne pokrećite ako nije očišćen ili je mokar. Prašina provodnih materijala, koja se nakuplja na površini uređaja, ili tečnost mogu pod nepovoljnim uslovima dovesti do električnog udara. Stoga, ako često obrađujete provodne materijale, odnesite zaprljane uređaje u redovnim vremenskim intervalima na proveru u **Hilti** servis.

2.3 Bezbednost ljudi

- ▶ Budite oprezni, pazite šta činite i pri radu sa uređajem postupajte razumno. Nemojte koristiti uređaj ako ste umorni ili pod uticajem droga, alkohola ili lekova. Trenutak nepažnje prilikom upotrebe uređaja može da dovede do ozbiljnih povreda.
- ▶ Korisnik i osobe koje se nalaze u njegovoj neposrednoj blizini moraju tokom primene i održavanja uređaja da upotrebljavaju odgovarajuće zaštitne naočare, zaštitnu kacigu, zaštitne slušalice, zaštitnu obuću i laganu zaštitu organa za disanje.
- ▶ Obezbedite dobru ventilaciju na radnom mestu i prema potrebi nosite odgovarajuću masku za zaštitu disajnih organa, u zavisnosti od vrste prašine. Dodirivanje ili udisanje prašine mogu prouzrokovati alergijske reakcije i/ili bolesti disajnih puteva korisnika ili osoba koje se nalaze u blizini. Određena vrsta prašine, kao što su hrastova ili bukova prašina, može prouzrokovati kancer, naročito u kombinaciji sa dodacima za obradu drveta (hromat, sredstvo za zaštitu drveta). Materijalom koji sadrži azbest sme rukovati samo stručno osoblje.
- ▶ Aktivirajte kočnice točkica za stabilan položaj uređaja. Kod neaktiviranih kočnica točkica uređaj se može nekontrolisano pokrenuti.
- ▶ Ako su montirani alati za usisavanje i hvatanje prašine, proverite jesu li isti priključeni i da li se pravilno koriste. Korišćenje usisavanja prašine može smanjiti opasnosti uzrokovane prašinom.

2.4 Sigurnosne napomene za upotrebu

- Rukovalac mora pre rada da se informiše o rukovanju uređajem, o opasnostima do kojih može doći zbog materijala i o bezbednom odlaganju usisanog materijala.
- Ne smete usisavati ljude i životinje ovim uređajem.
- Ne koristite uređaj u stacionarnom neprekidnom režimu rada, u automatskim ili poluautomatskim sistemima.
- Kućičte uređaja nemojte koristiti kao zamenu za merdevine.
- Nemojte koristiti uređaj pod vodom.



2.5 Usisni materijal

- ▶ Ne sme se usisavati prašina opasna po zdravlje, zapaljiva i/ili eksplozivna prašina (magnezijumska-aluminijumska prašina itd.). Materijali, koji su topliji od 60°C, se ne smeju usisavati (npr. tinjajuće cigarete, vreo pepeo).
- ▶ Zapaljive, eksplozivne, agresivne tečnosti se ne smeju usisavati (rashladna i sredstva za podmazivanje, benzin, rastvarači, kiseline (pH < 5), baze (pH > 12,5) itd.).
- ▶ Uređaj odmah isključite kod pražnjenja pene ili tečnosti.
- ▶ Ukoliko usisavate vrelu materiju do maks. temperature od 60°C, nosite zaštitne rukavice.
- ▶ Prilikom rada sa mineralnim muljem pri bušenju nosite zaštitnu odeću i izbegavajte kontakt sa kožom (pH > 9, nagrizajući).
- ▶ Izbegavajte kontakt sa baznim ili kiselim tečnostima. U slučaju nehotičnog kontakta isperite vodom. Ako tečnost dospe u oči, istu isperite sa dosta vode i dodatno potražite pomoć doktora.
- ▶ Uređaj u klasi prašine M je predviđen za upijanje/usisavanje suve, nezapaljive prašine, piljevine i opasne prašine sa graničnom vrednošću ekspozicije $\geq 0,1 \text{ mg/m}^3$. U zavisnosti od upijene/usisane prašine, uređaj mora biti opremljen sa odgovarajućim filterima.

2.6 Pažljivo rukovanje i upotreba uređaja

- ▶ Nikada nemojte da ostavite uređaj bez nadzora.
- ▶ Zaštitite uređaj od mraza.
- ▶ Redovno čistite prema uputstvima uređaj za ograničenje nivoa vode pomoću četke i proverite ga da li je pokazuje znake oštećenja.
- ▶ Pazite prilikom postavljanja usisne glave na to, da ne zaglavljuje i da mrežni kabl nije oštećen. Postoji opasnost od povrede i oštećenja.
- ▶ Proverite da li uređaj i pribor eventualno imaju oštećenja. Pre daljeg korišćenja sigurnosna oprema ili neznatno oštećeni delovi moraju se pažljivo proveriti kako biste bili sigurni da funkcionišu savršeno i onako kako je predviđeno. Proverite da li pokretni delovi ispravno funkcionišu bez zapinjanja i da li ima oštećenih delova. Svi delovi se moraju pravilno montirati i moraju ispunjavati sve potrebne uslove za pravilan rad uređaja.
- ▶ Popravku uređaja prepustite samo kvalifikovanom stručnom osoblju i samo sa originalnim rezervnim delovima. Na taj način postići će se održavanje sigurnosti uređaja.
- ▶ Prilikom nekorišćenja uređaja (tokom pauzi u radu), uvek pre nege i održavanja, pre zamene delova pribora ili zamene filtera izvucite mrežni utikač iz utičnice. Ovim merama opreza sprečićete nehotično pokretanje uređaja.
- ▶ Nikad ne vucite uređaj za mrežni kabl u drugi radni položaj. Ne prelazite sa uređajem preko mrežnog kabla.
- ▶ Nemojte transportovati uređaj sa dizalicom.



3 Opis

3.1 Pregled proizvoda

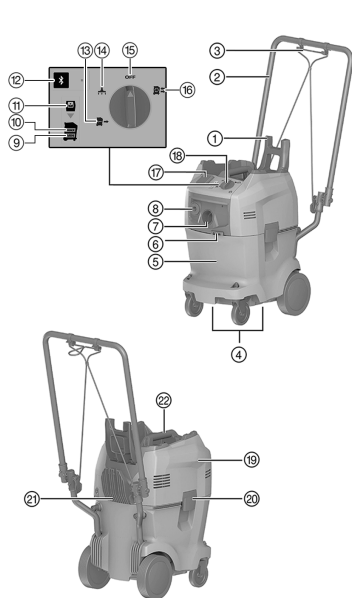

- ① Kuka za držanje kofera
- ② Klizna kuka
- ③ Stezni pojasi
- ④ Udubljenja za hvatanje
- ⑤ Posuda za vodu i prljavštinu
- ⑥ Kukice za stezni pojasi
- ⑦ Ulazni nastavak usisnog creva
- ⑧ Izlazni nastavak creva za vodu
- ⑨ Upozoravajuće lampice „Nivo vode je previše nizak“
- ⑩ Upozoravajuće lampice „Nivo vode je previše visok“
- ⑪ Upozoravajuće lampice „Nema filtera“
- ⑫ Taster "Bluetooth" i LED (opciono)
- ⑬ Režim rada „Snabdevanje vodom“
- ⑭ Režim rada „Usisavanje“
- ⑮ Režim rada „Isključeno“
- ⑯ Režim rada „Recikliranje“
- ⑰ Utičnica na uređaju (opciono)
- ⑱ Prekidač za uređaje
- ⑲ Glava uređaja
- ⑳ Stega za zatvaranje
- ㉑ Kukice za kablove
- ㉒ Rukohvat

3.2 Namenska primena

Sistem za pripremu vode na električni pogon DD-WMS 100 je namenjen za upotrebu sa dijamantskim bušilicama za mokro bušenje.

Koristite DD-WMS 100 za usisavanje mulja pri bušenju, za pripremu vode i za snabdevanje dijamantskih bušilica vodom.

Ovaj uređaj je predviđen za poslovnu namenu, na primer u hotelima, školama, bolnicama, fabrikama, radnjama, kancelarijama i kod poslova zakupa.

Uređaj možete koristiti u sledećim režimima rada:

- **Recikliranje**
Dopremanje vode do dijamantskih bušilica pri istovremenom usisavanju i filtriranju mulja pri bušenju.
- **Snabdevanje vodom**
Dopremanje vode do dijamantskih bušilica bez usisavanja.
- **Usisivač**
Manji radovi na čišćenju.

3.3 Sadržaj isporuke

Sistem za pripremu vode DD-WMS 100, usisno crevo i crevo za vodu sa priključcima, 1 filterska vrećica, uputstvo za upotrebu.



Ostale, za vaš proizvod odobrene sistemske proizvode pronađite u vašoj **Hilti Store** ili na: www.hilti.group.



3.4 Komandni tasteri

Komandni taster	Opis
	Isklj.
	Režim recikliranja
	Režim snabdevanja vodom
	Režim usisavanja
	Bluetooth (opciono)

3.5 Stanja Bluetooth LED (opciono)

Komandni taster	Stanje LED	Opis
	LED isključen	Bluetooth je isključen.
	LED pulsira	Bluetooth je uključen. Nije povezan drugim uređajem.
	LED treperi	Bluetooth je uključen. U toku je postupak povezivanja.
	LED svetli	Bluetooth je uključen. Povezan je sa drugim uređajem.

3.6 Servisni indikatori

LED dioda	Opis
	Nivo vode je previše nizak Napunite posudu za vodu i prljavštinu do oznake MAX .
	Nivo vode je previše visok Uključite režim rada snabdevanja vodom dok se ne isključi servisni indikator.
	Nema filtera Umetnite ispravno filtersku vrećicu.



3.7 Simboli koji se prikazuju na multifunkcijskom displeju bušilice sa dijamantskim jezgrom (opciono sa Bluetooth-om)

Za sledeće prikaze potrebno je da je bušilica sa dijamantskim jezgrom spremna za rad (utaknut utikač i uključen PRCD) i da je povezana sa WMS 100 preko Bluetooth-a.

Prikazi mogu da odstupaju u zavisnosti od vrste primene.

Prikaz na displeju	Opis
 Nema filtera	Nedostaje filterska vrećica ili nije pravilno postavljena. WMS 100 nije spreman za rad. Umetnite ispravno filtersku vrećicu.



Prikaz na displeju	Opis
 Nivo vode je previše visok	U rezervoaru za vodu i prljavštinu ima previše vode. WMS 100 ne usisava. Uključite režim rada Snabdevanje vodom dok se ne isključi servisni indikator MAX .
 Nivo vode je previše nizak	U rezervoaru za vodu i prljavštinu ima premalo vode. Nije više obezbeđeno funkcionalno snabdevanje vodom. Napunite posudu za vodu i prljavštinu do oznake MAX .
 Nepoznata greška	Bušilica sa dijamantskim jezgrom je dobila nepoznat kod greške od WMS 100. Proverite WMS 100 na smetnje i potražite u uputstvu za upotrebu WMS 100 rešenje.



3.8 Bluetooth®

Ovaj proizvod je opremljen Bluetooth uređajem (opciono).

Bluetooth je bežični prenos podataka preko dva proizvoda koji podržavaju Bluetooth funkciju i omogućavaju njihovu međusobnu komunikaciju na maloj razdaljini.



Kako biste očuvali stabilnu Bluetooth vezu mora postojati vidljiva veza međusobno povezanih proizvoda.

Bluetooth funkcije kod ovog proizvoda

- Automatsko uključivanje i isključivanje sistema za snabdevanje vodom u režimima rada **recikliranje**  ili **snabdevanje vodom** .
- Prikaz servisnih poruka na displeju povezane bušilice sa dijamantskim jezgrom.

Isključivanje i uključivanje Bluetooth-a

 **Hilti** Proizvodi se isporučuju sa isključenim Bluetooth-om. Tek prilikom prvog puštanja u rad Bluetooth se automatski uključuje.

- Za isključivanja pritisnite i držite pritisnut taster  najmanje 10 sekundi.
- Za uključivanje pritisnite taster .

Uparivanje proizvoda

Veza sa bušilicom sa dijamantskim jezgrom postoji sve dok je bušilica sa dijamantskim jezgrom povezana sa drugim WMS 100 ili se isključuje Bluetooth. Veza nastavlja da postoji i nakon isključivanja i uključivanja proizvoda i proizvodi se ponovo automatski povezuju.

- Za povezivanje sa **Hilti** bušilicom sa dijamantskim jezgrom, pritisnite taster , pri čemu treba da bude uključen Bluetooth.

Možete da povežete drugu bušilicu sa dijamantskim jezgrom u dometu veze sa WMS 100:

1. Deaktivirajte Bluetooth na trenutno povezanom sistemu za pripremu vode a zatim ponovo uključite Bluetooth.
2. Ponovo započnite postupak povezivanja sa drugom bušilicom sa dijamantskim jezgrom.

 Vremenski okvir za povezivanje sa drugom bušilicom sa dijamantskim jezgrom iznosi 2 minuta. Posle 2 minuta se prekida uspostavljanje veze.

Licenca

Funkcije Bluetooth nije dostupna u svim zemljama.

Bluetooth® tekstualni brend i logotip su unete robne marke u vlasništvu **Bluetooth SIG, Inc.** i njihova upotreba od strane **Hilti** je licencirana.



4 Tehnički podaci

4.1 Sistem za recikliranje vode

Nominalni napon i frekvenciju kao i/ili nominalni prihvat odn. nominalnu struju možete pogledati na vašoj identifikacionoj pločici specifičnoj za zemlju.

Prilikom režima rada na generatoru ili transformatoru njegova izlazna snaga mora da bude najmanje duplo veća od dimenzioniranog prihvata koji je naveden na identifikacionoj pločici alata. Radni napon transformatora ili generatora mora u svakom trenutku da bude između +5 % i -15 % dimenzioniranog napona alata.

Klasa zaštite	I
Vrsta zaštite	IPX4
Težina prema EPTA postupku 01/2003	19,7 kg
Težina paketa creva	1,8 kg
Radna temperatura	3 °C ... 40 °C
Preporučeni opseg temperature za transport i skladištenje (bez vode u posudi)	-25 °C ... 70 °C
Dužina usisnog creva	5 m
Dužina potisnog creva	5,1 m
Dužina mrežnog kabla	4,8 m
Zapremina posude	32 ℓ
Količina vode	14 ℓ
Zapreminski protok (vazduh)	74 ℓ/s
Protok vode	3 ℓ/min
Pritisak vode	7 bar

4.2 Bluetooth

Frekventni opseg	2.400 MHz ... 2.483 MHz
Maksimalna emitovana snaga	10 dBm

4.3 Informacije o šumu i vibracijama (mereno prema EN 60335-2-69)

Tipično nivo emisijonog pritiska zvuka sa ocenom A	≤ 76 dB
Nesigurnost za navedeni nivo zvuka	2 dB
Triaksijalna vrednost vibracije (vektorski zbir vibracija)	2,5 m/s ²
Nesigurnost za navedene vrednosti vibracija	≤ 0,2 m/s ²

5 Pre stavljanja u pogon

5.1 Punjenje posude za vodu i prljavštinu

- Otklopite dve stege za zatvaranje.
- Uklonite filtersku vrećicu. → Strana 186
- Napunite posudu za vodu vodom do oznake **MAKS.**

Kada zasvetle upozoravajuće lampice da bi označile da je **Nivo vode previsok**, ne možete da koristite uređaj.

Da biste koristili režime „Snabdevanje vodom“ i „Recikliranje“, morate da napunite posudu za vodu i prljavštinu.

- Umetnite filtersku vrećicu. → Strana 185
- Postavite glavu uređaja na posudu za vodu i prljavštinu.
- Sklopite dve stege za zatvaranje.



5.2 Umetanje filterske vrećice



Da biste koristili režime **Usisavanje** i **Recikliranje**, morate ubaciti filter.

1. Otklopite dve stege za zatvaranje.
2. Podignite glavu uređaja sa posude za vodu i prljavštinu.
3. Pričvrstite filter na držač za filter.
4. Postavite glavu uređaja na posudu za prljavštinu.
5. Sklopite dve stege za zatvaranje.

5.3 Povezivanje paketa creva sa bušilicom sa dijamantskim jezgrom

1. Priključite usisno crevo na ulazni nastavak za usisno crevo.
2. Priključite crevo za vodu na izlazni nastavak za vodu.
3. Priključite drugi kraj usisnog creva na prihvatni prsten za vode bušilice sa dijamantskim jezgrom.



Koristite po potrebi konusni adapter.

4. Priključite drugi kraj creva za vodu na bušilicu sa dijamantskim jezgrom.

6 Rukovanje

6.1 Uključivanje uređaja



UPOZORENJE

Opasnost od električnog udara! Nega i održavanje uređaja dok je mrežni utikač utaknut može da dovede to teških povreda i opekotina.

- ▶ Izvucite mrežni utikač pre radova na nezi i održavanju!



UPOZORENJE

Opasnost zbog upotrebe koja nije u skladu sa odredbama!

- ▶ Ova mašina nije predviđena za prihvat prašine opasne po zdravlje.



OPREZ

Opasnost od povrede zbog nestručnog rukovanja!

- ▶ Uređajem može rukovati samo ovlašćeno, obučeno osoblje. To osoblje mora biti posebno upućeno u moguće opasnosti.



OPREZ

Opasnost zbog upotrebe koja nije u skladu sa odredbama!

- ▶ Uvek koristite utičnicu uređaja samo za svrhe, koje su opisane u ovom uputstvu za upotrebu.



OPREZ

Moguća materijalna šteta! Pogrešno rukovanje može dovesti do oštećenja uređaja.

- ▶ Proizvod odmah isključite kod pražnjenja pene ili tečnosti.

1. Povežite paket creva sa bušilicom sa dijamantskim jezgrom. → Strana 185
2. Pomoću prekidača za uređaje odaberite željeni režim rada.



6.2 Izbor režima rada

Režim rada: Usisavanje

- ▶ Postavite prekidač za uređaje u položaj .



Sistem za pripremu vode je namenjen isključivo za manje potrebe čišćenja, kao što je npr. usisavanje radnog prostora. Nemojte koristiti režim usisivača za sistemsku upotrebu u kombinaciji sa električnim alatom.

Režim rada: Snabdevanje vodom

- ▶ Postavite prekidač za uređaje u položaj .
- ▶ Otvorite regulaciju vode na bušilici sa dijamantskim jezgrom.
 - ▶ Upravljanje količinom vode vrši se preko regulacije vode na dijamantskoj bušilici.

Režim rada: Recikliranje

- ▶ Postavite prekidač za uređaje u položaj .
- ▶ Usisavanje počinje.
- ▶ Otvorite regulaciju vode na bušilici sa dijamantskim jezgrom.
 - ▶ Upravljanje količinom vode vrši se preko regulacije vode na dijamantskoj bušilici.

6.3 Isključivanje sistema za pripremu vode

- ▶ Postavite prekidač za uređaje na **OFF**.

6.4 Uklanjanje filterske vrećice

1. Otklopite dve stege za zatvaranje.
2. Podignite glavu uređaja sa posude za vodu i prljavštinu.



Oštri ili šiljati predmeti koji mogu da probiju filtersku vrećicu mogu izazvati i povrede. Osigurajte da oštri ili šiljati predmeti ne probuše filtersku vrećicu. Oprezno skinite filtersku vrećicu sa držača filterske vrećice u posudi za vodu i prljavštinu.

3. Zatvorite filtersku vrećicu pomoću poklopca na njoj.
4. Uklonite filtersku vrećicu.
 - ▶ Filtersku vrećicu odložite na otpad u skladu sa zakonskim zahtevima.
5. Postavite glavu uređaja na posudu za prljavštinu.
6. Sklopite dve stege za zatvaranje.

6.5 Pražnjenje posude za prljavštinu

1. Otklopite dve stege za zatvaranje.
2. Podignite glavu uređaja sa posude za vodu i prljavštinu.
3. Uklonite filtersku vrećicu. → Strana 186
4. Ispraznite posudu za prljavštinu.
5. Očistite posudu za vodu i prljavštinu.
6. Umetnite filtersku vrećicu. → Strana 185
7. Postavite glavu uređaja na posudu za prljavštinu.
8. Sklopite dve stege za zatvaranje.

7 Negativno održavanje

7.1 Proveravanje prednjeg filtera

1. Uklonite nosač filterske vrećice.
2. Proverite da li je plovak zaprljan.
3. Ako je prednji filter zaprljan, očistite ga svežom vodom.



Alternativno možete očistiti prednji filter četkom ili komprimovanim vazduhom.



7.2 Proveravanje nadzora nivoa napunjenosti

OPREZ

Moguća materijalna šteta! Pogrešno rukovanje može dovesti do oštećenja uređaja.

► Redovno proveravajte i čistite nadzor nivoa napunjenosti. Proizvod odmah isključite kod naznaka oštećenja.

1. Uklonite nosač filterske vrećice.
2. Proverite da li je plovak blokiran.
3. Ako je plovak blokiran, očistite ga.

7.3 Proveravanje zaptivke glave uređaja

1. Proverite da li ima prljavštine na zaptivci glave uređaja.
2. Ako je zaptivka glave uređaja zaprljana, očistite je krpom.
3. Podmažite zaptivku mašću.

8 Transport i skladištenje

8.1 Slaganje kofera uređaja za transport

1. Otklopite kuku za držanje kofera nagore.
2. Naslažite kofer uređaja i postavite ručke na kuku za držanje kofera.



Kuka za držanje kofera mora da izviruje iznad najvišeg kofera za uređaje. Maksimalno opterećenje iznosi 25 kg.

3. Okačite stezni pojas na kukice steznog pojasa.
4. Osigurajte kofer sa uređajima pomoću steznog pojasa kako ne bi skliznuli.

8.2 Skladištenje

- Ostavite uređaj u suvoj prostoriji tako da ga ne mogu koristiti neovlašćena lica.

9 Pomoć u slučaju smetnji

U slučaju smetnji, koje nisu navedene u ovoj tabeli ili koje ne možete samostalno da otklonite, molimo da se obratite našem **Hilti** servisu.

9.1 Traženje kvara

Smetnja	Mogući uzrok	Rešenje
<p>Servisni indikator MAX svetli.</p>	<p>U rezervoaru za vodu i prljavštinu ima previše vode.</p> <p>Plovak zaglavljuje.</p>	<p>► Uključite režim rada Snabdevanje vodom dok se ne isključi servisni indikator MAKS.</p> <p>► Proverite nadzor nivoa napunjenosti. → Strana 187</p>
<p>Servisni indikator MIN svetli i oglašava se ton upozorenja.</p>	<p>U rezervoaru za vodu i prljavštinu ima premalo vode.</p>	<p>► Napunite posudu za vodu i prljavštinu. → Strana 184</p>
<p>Servisni indikator svetli Nema filtera.</p>	<p>Nedostaje filterska vrećica ili nije pravilno postavljena.</p>	<p>► Umetnite filtersku vrećicu. → Strana 185</p>



Smetnja	Mogući uzrok	Rešenje
 Servisni indikator svetli Nepoznata greška .	Bušilica sa dijamantskim jezgrom je dobila nepoznat kod greške od WMS 100.	► Proverite WMS 100 na smetnje i potražite u uputstvu za upotrebu WMS 100 rešenje.
Spoj creva za vodu do uređaja je teško prohodan.	Priključna tačka je suva i/ili zaprljana.	► Podmažite O prsten i kontrako-mad mašću.
Nosač filterske vrećice se prilikom podizanja glave uređaja izvlači nagore	Unutrašnji delovi priključka za vodu su suvi i/ili zaprljani.	► Proverite zaptivku glave uređaja. → Strana 187
Nema protoka vode ili je smanjen iako ima dovoljno vode u rezervoaru.	Prednji filter je začepljen	► Proverite prednji filter. → Strana 186
	Začepljen je prolazni otvor u priključnoj tački creva za vodu.	► Probijte prolazni otvor predmetom u obliku olovke.
	Sito na priključku za vodu bušilice je zaprljano.	► Očistite sito četkom.
Nema usisne snage ili je smanjena.	Filterska vrećica je začepljena.	► Zamenite filtersku vrećicu.
Staklo pokazivača protoka je zaprljano.	Naslaga prljavštine	► Odvrtite pokazivač protoka i očistite ga.
Uređaj se ne pokreće u režimu REC ili VAC .	Plovak zaglavluje.	► Proverite nadzor nivoa napunjenosti. → Strana 187
Druga bušilica sa dijamantskim jezgrom se automatski povezala preko Bluetooth-a sa korišćenim priborom (npr. sistemom za pripremu vode).	Više bušilica sa dijamantskim jezgrom je povezano sa istim priborom. Pribor se uvek automatski povezuje uvek sa bušilicom sa dijamantskim jezgrom, koja omogućava najbrže uspostavljanje veze.	► Uključite Bluetooth na priboru i ponovo je uključite i ponovo povežite bušilicu sa dijamantskim jezgrom sa priborom.
Bušilica sa dijamantskim jezgrom nije prepoznala WMS 100.	Bluetooth je deaktiviran.	► Aktivirajte Bluetooth funkciju na uređajima koji treba da se povežu. → Strana 183

10 Zbrinjavanje otpada

 **Hilti** uređaji su sa velikim udelom proizvedeni od reciklažnih materijala. Preduslov za ponovnu upotrebu je stručna podela materijala. U mnogim zemljama **Hilti** predaje Vaš stari uređaj na reciklažu. Pitajte **Hilti** servis za klijente ili Vašeg konsultanta za prodaju.



- Električne alate, elektronske uređaje i akumulatorske baterije ne odlažite u kućne otpatke!

11 China RoHS (Direktiva za smanjenje opasnih supstanci)

Tabela sa opasnim supstancama se nalazi na sledećoj adresi: qr.hilti.com/r6637919.

Takođe jedna veza za RoHS tabelu se nalazi na kraju ovog dokumenta u vidu QR koda.

12 Garancija proizvođača

- U slučaju pitanja o uslovima garancije obratite se Vašem lokalnom **Hilti** partneru.



Оригінальна інструкція з експлуатації

1 Інформація про документацію

1.1 Інформація про цей документ

- Перш ніж розпочинати роботу з інструментом, прочитайте цей документ. Це є передумовою безпечної роботи та відсутності несправностей під час застосування інструмента.
- Дотримуйтеся попереджувальних вказівок та вказівок з техніки безпеки, наведених у цьому документі та на корпусі інструмента.
- Завжди зберігайте інструкцію з експлуатації поблизу інструмента та передавайте інструмент іншим особам лише разом з інструкцією.

1.2 Пояснення символів

1.2.1 Попереджувальні вказівки

Попереджувальні вказівки інформують користувача про фактори небезпеки, пов'язані із застосуванням інструмента. Використовуються такі сигнальні слова:

НЕБЕЗПЕКА

НЕБЕЗПЕКА !

- Указує на безпосередню небезпеку, що може призвести до отримання тяжких тілесних ушкоджень або навіть до смерті.

ПОПЕРЕДЖЕННЯ

ПОПЕРЕДЖЕННЯ !

- Указує на потенційно небезпечну ситуацію, яка може призвести до отримання тяжких тілесних ушкоджень або навіть смерті.





ОБЕРЕЖНО

ОБЕРЕЖНО !

- Указує на потенційно небезпечну ситуацію, яка може призвести до отримання легких тілесних ушкоджень та до матеріальних збитків.





1.2.2 Символи у документі

У наших документах використовуються такі символи:

	Перед використанням прочитайте інструкцію з експлуатації
	Указівки щодо експлуатації та інша корисна інформація
	Поводження з матеріалами, придатними для вторинної переробки
	Не викидайте електроінструменти і акумуляторні батареї у баки для побутового сміття

1.2.3 Символи на ілюстраціях

На наших ілюстраціях використовуються такі символи:

	Цифрами позначаються відповідні ілюстрації, наведені на початку цієї інструкції
	Нумерація відображає послідовність робочих кроків на ілюстраціях та може відрізнятися від нумерації у тексті
	Номера позицій, наведені на оглядовій ілюстрації, відповідають номерам у легенді, що представлена у розділі «Огляд продукту»
	Цей символ позначає аспекти, на які слід звернути особливу увагу під час застосування інструмента.



1.3 Символи, що обумовлені типом інструмента

1.3.1 Символи на інструменті

Використовуються такі символи:

	Транспортування інструмента за допомогою підйомного крана заборонено
	Bluetooth (опція)

1.4 Інформація про інструмент

Інструменти призначені для професійного використання, а тому їхню експлуатацію, технічне обслуговування та ремонт слід доручати лише авторизованому персоналу зі спеціальною підготовкою. Цей персонал повинен бути спеціально проінструктований про можливі ризики. Інструмент та допоміжне приладдя можуть стати джерелом небезпеки у разі їхнього неправильного застосування некваліфікованим персоналом або у разі використання не за призначенням.

Тип та серійний номер зазначені на заводській табличці.

- ▶ Перепишіть серійний номер у наведену нижче таблицю. При оформленні запитів до нашого представництва та до сервісної служби вказуйте інформацію про інструмент.

Інформація про інструмент

Система обробки води	DD-WMS 100 DD-WMS 100 BLE
Версія	01
Серійний номер	

1.5 Сертифікат відповідності

Зі всією належною відповідальністю заявляємо, що описаний у цьому документі інструмент відповідає діючим директивам і стандартам. Копія сертифіката відповідності наведена у кінці цього документа.

Технічна документація зазначена нижче:

Hilti Entwicklungsgesellschaft mbH | Zulassung Geräte | Hiltistraße 6 | 86916 Kaufering, DE

2 Безпека

2.1 Загальні вказівки з техніки безпеки

Окрім загальних вимог з техніки безпеки, що наведені в окремих розділах цієї інструкції з експлуатації, необхідно також повсякчас суворо дотримуватись усіх наведених нижче вказівок.

- ▶ Прочитайте усі вказівки! Недотримання цих вказівок може призвести до ураження електричним струмом, займання та/або отримання важких травм.
- ▶ Перш ніж починати використання інструмента у комбінації з іншим електроінструментом, прочитайте інструкцію з експлуатації цього електроінструмента та дотримуйтеся наведених у ній вказівок.
- ▶ Вносити будь-які зміни до конструкції інструмента заборонено.
- ▶ Використовуйте лише той інструмент, який призначений для виконання відповідного типу робіт. Використовуйте інструмент тільки за призначенням, не користуйтеся несправним інструментом.
- ▶ Перш ніж починати роботу з інструментом, ознайомтеся з правилами його використання, алгоритмом належної утилізації матеріалів, а також з можливими факторами безпеки, яку вони становлять.
- ▶ Обов'язково враховуйте умови навколишнього середовища. Не застосовуйте інструмент у пожежонебезпечних і вибухонебезпечних умовах.
- ▶ Інструмент дозволяється використовувати лише тим особам, які ознайомилися з ним, були проінструктовані стосовно його безпечного використання і розуміють пов'язані з цим безпеки. Інструмент не призначений для використання дітьми.
- ▶ Інструменти, які не використовуються, зберігайте у безпечному місці. Якщо Ви не використовуєте інструменти, зберігайте їх у сухому місці, яке розташоване високо над підлогою або зачиняється на замок і тому є недоступним для дітей.



2.2 Електрична безпека

- ▶ Штепсельна вилка інструмента повинна підходити до розетки живлення. Забороняється вносити зміни до конструкції штепсельної вилки. Не дозволяється застосовувати перехідні штепсельні вилки в інструментах із захисним заземленням. У разі застосування оригінальних штепсельних вилок і відповідних розеток знижується ризик ураження електричним струмом.
- ▶ Уставте штепсельну вилку у відповідну заземлену та належним чином установлену розетку, яка відповідає усім чинним місцевим нормам. Якщо у Вас виникли сумніви стосовно належного заземлення розетки, її повинен перевірити кваліфікований електрик.
- ▶ Під час роботи намагайтеся не торкатися заземлених поверхонь, наприклад труб, радіаторів опалення, печей та холодильників. Якщо Ваше тіло перебуває в контакті із холодною заземлення, існує підвищений ризик ураження електричним струмом.
- ▶ Захищайте інструмент від дощу. У разі проникнення води в електроінструмент підвищується ризик ураження електричним струмом.
- ▶ Переконайтеся, що кабель живлення не лежить у калюжі.
- ▶ Регулярно перевіряйте з'єднувальний кабель інструмента та у разі пошкодження замінійте його у сервісному центрі компанії **Hilti**. Регулярно перевіряйте стан подовжувальних кабелів і замінійте їх у разі пошкодження.
- ▶ Якщо під час роботи було пошкоджено з'єднувальний кабель, що підключається до мережі живлення, та/або подовжувальний кабель, доторкатися до них заборонено. Вийміть з розетки штепсельну вилку кабелю живлення. Якщо пошкоджено з'єднувальний кабель, що підключається до мережі живлення, та подовжувальний кабель, це становить небезпеку ураження електричним струмом.
- ▶ З'єднувальний кабель, що підключається до мережі живлення, можна замінити тільки на кабель відповідного типу, який зазначений у цій інструкції з експлуатації.
- ▶ Використовуйте кабель тільки за призначенням, не переносьте за нього інструмент, не користуйтеся ним для підвішування інструмента та не тягніть за нього, виймаючи штепсельну вилку з розетки. Оберегайте кабель від впливу високих температур, від дії мастил та контакту з гострими кромками або рухомими частинами інструмента. Пошкоджений або заплутаний кабель підвищує ризик ураження електричним струмом.
- ▶ Працюючи з електроінструментом під відкритим небом, використовуйте лише подовжувальний кабель, придатний для зовнішнього застосування. Використання подовжувального кабелю, призначеного для зовнішнього застосування, зменшує ризик ураження електричним струмом.
- ▶ У разі відключення електроживлення вимкніть інструмент і вийміть штепсельну вилку кабелю живлення з розетки.
- ▶ Підключайте до інтегрованої розетки тільки ті електроінструменти, потужність яких знаходиться у межах зазначеного на ній діапазону потужності.
- ▶ Не користуйтеся інструментом, якщо він знаходиться у забрудненому або мокрому стані. Якщо на поверхні інструмента накопичується волога та пил, особливо від струмопровідних матеріалів, це може за несприятливих умов призвести до ураження електричним струмом. Тому рекомендується регулярно здавати забруднені інструменти до служби використання компанії **Hilti** для перевірки, особливо якщо Вам часто доводиться виконувати обробку струмопровідних матеріалів.

2.3 Безпека персоналу

- ▶ Будьте уважні, зосередьтеся на виконуваній операції, до роботи з інструментом поставтеся відповідально. Не користуйтеся інструментом, якщо Ви втомлені або перебуваєте під дією наркотичних речовин, алкоголю або лікарських засобів. Під час роботи з інструментом не відволікайтеся ні на мить, оскільки це може призвести до отримання серйозних травм.
- ▶ Під час роботи з інструментом та під час проведення його технічного обслуговування сам користувач, а також особи, що знаходяться поблизу, мають використовувати відповідні захисні окуляри, шолом, навушники, робочі рукавиці, захисне взуття та легкий респіратор.
- ▶ Подбайте про належну вентиляцію робочого місця та користуйтеся респіратором, який підходить до матеріалу, що обробляється. У разі контакту з таким пилом або при його вдиханні у користувача електроінструмента та у людей, що знаходяться поруч, можуть виникнути алергічні реакції та/або захворювання дихальних шляхів. Деякі різновиди пилу, наприклад деревини дуба і бука, вважаються канцерогенними, особливо у поєднанні з речовинами для обробки деревини (хроматом, засобами для захисту деревини). До обробки матеріалів, що містять азбест, допускаються лише фахівці зі спеціальною підготовкою.
- ▶ Щоб інструмент надійно стояв на обраному місці, скористайтеся системою блокування коліс. Якщо система блокування коліс не задіяна, інструмент може раптово зсунутися з місця.



- ▶ Якщо передбачена можливість встановлення системи пиловидалення та пилозбірників, обов'язково переконайтеся в тому, що вони правильно приєднані й використовуються належним чином. Застосування системи пиловидалення дозволяє зменшити негативний вплив пилу на персонал.

2.4 Техніка безпеки під час використання інструмента

- Перед початком роботи персонал має бути проінструктований стосовно правил використання інструмента, а також стосовно належної утилізації відходів та можливої небезпеки, яку вони становлять.
- Забороняється направляти усмоктувальний шланг на людей та тварин.
- Не використовуйте інструмент стаціонарно у режимі безперервної роботи, а також в автоматичних або напівавтоматичних установках.
- Не використовуйте корпус інструмента як заміну драбині.
- Не використовуйте інструмент під водою.

2.5 Захист від пилу та сміття

- ▶ Забороняється використовувати інструмент для усмоктування пилу, який може бути шкідливим для здоров'я, а також для усмоктування займистого та/або вибухонебезпечного пилу (магнієво-алюмінієвого пилу тощо). Забороняється використовувати інструмент для усмоктування речовин, температура яких перевищує 60 °C (наприклад, гарячого попелу або сигарет, що тліють).
- ▶ Забороняється використовувати інструмент для усмоктування легкозаймистих, вибухонебезпечних та агресивних рідин (наприклад, охолоджувальної рідини та мастильних матеріалів, бензину, розчинників, кислот (pH < 5), лугів (pH > 12,5) тощо).
- ▶ Негайно вимикайте інструмент у разі появи пилу або рідини.
- ▶ Надягайте захисні рукавиці під час використання інструмента для усмоктування гарячого пилу та сміття температурою до 60 °C.
- ▶ Під час роботи з мінеральним буровим шламом використовуйте захисний одяг та уникайте контакту шлангу зі шкірою (pH > 9 має роз'їдаючу дію).
- ▶ Уникайте контакту з лужними або кислотними рідинами. У разі випадкового контакту зі шкірою негайно промийте уражене місце достатньою кількістю води. Якщо рідина потрапила в очі, промийте їх великою кількістю води та терміново зверніться по лікарську допомогу.
- ▶ Інструмент призначений для усмоктування пилу класу M: сухого незаймистого пилу, тирси, а також небезпечного пилу, для якого зазначена максимально допустима концентрація $\geq 0,1$ мг/м³. Залежно від ступеня небезпеки усмоктуваного пилу на інструмент слід установлювати відповідні фільтри.

2.6 Використання інструмента та дбайливий догляд за ним

- ▶ Ніколи не залишайте інструмент без нагляду.
- ▶ Захищайте інструмент від впливу низьких температур.
- ▶ Регулярно чистьте обмежувач рівня води щіткою, як вимагають відповідні вказівки, а також перевіряйте його на наявність пошкоджень.
- ▶ Установлюючи верхню частину пилососа, слідкуйте за тим, щоб Ви не защемили пальці та не пошкодили кабель живлення. Будьте обережними, оскільки існує ризик отримання травм або пошкодження обладнання.
- ▶ Перевіряйте інструмент та приладдя до нього на наявність пошкоджень. Перед кожним застосуванням інструмента ретельно перевіряйте справність та функціонування захисних пристроїв і деталей, що легко пошкоджуються. Перевіряйте рухомі деталі на наявність пошкоджень; вони повинні справно працювати та не заклинювати. Усі деталі інструмента мають бути належним чином змонтовані та повинні відповідати всім вимогам щодо забезпечення його безперебійної роботи.
- ▶ Доручайте ремонт інструмента лише кваліфікованому персоналу зі спеціальною підготовкою за умов використання тільки оригінальних запасних частин. Це забезпечить справність інструмента.
- ▶ Завжди виймайте штепсельну вилку кабелю живлення з розетки, якщо Ви не використовуєте інструмент (під час перерви у роботі), наприклад перед проведенням технічного обслуговування, перед заміною приладдя або фільтра. Такий запобіжний захід допоможе уникнути випадкового вмикання інструмента.
- ▶ Якщо потрібно перемістити інструмент в інше місце, ніколи не тягніть його за кабель живлення. Не переїжджайте колесами інструмента кабель живлення.
- ▶ Для транспортування інструмента забороняється використовувати кран.



3 Опис

3.1 Огляд продукту

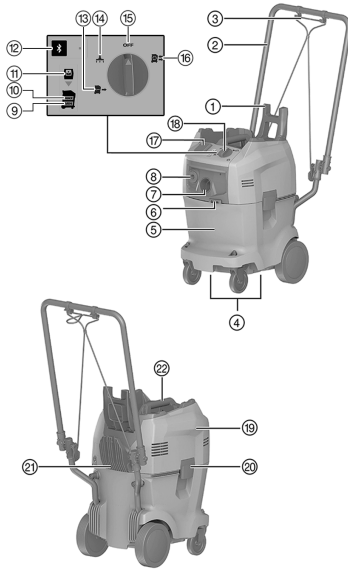

- ① Скоба для закріплення валіз
- ② Ручка для переміщення інструмента
- ③ Натяжний ремінь
- ④ Захвати
- ⑤ Контейнер для води та сміття
- ⑥ Гачок для натяжного ремня
- ⑦ Забірний фітінг усмоктувального шланга
- ⑧ Шланг подачі води – випускний фітінг
- ⑨ Попереджувальний індикатор «Рівень води занадто низький»
- ⑩ Попереджувальний індикатор «Рівень води занадто високий»
- ⑪ Попереджувальний індикатор «Відсутній фільтр»
- ⑫ Кнопка "Bluetooth" та світлодіод (опція)
- ⑬ Режим «Подача води»
- ⑭ Режим «Усмоктування»
- ⑮ Режим «Вимк.»
- ⑯ Режим «Рециркуляція»
- ⑰ Інтегрована розетка (опція)
- ⑱ Вимикач інструмента
- ⑲ Верхня частина інструмента
- ⑳ Фіксатор
- ㉑ Гачки для кабелю
- ㉒ Ручок

3.2 Використання за призначенням

Електрична система обробки води DD-WMS 100 призначена для використання з установками алмазного буріння під час здійснення мокрого буріння.

Застосовуйте систему DD-WMS 100 для усмоктування бурового шламу, для обробки води та для подачі води до установок алмазного буріння.

Цей інструмент підходить для промислового використання, наприклад у готелях, школах, лікарнях, на фабриках, у магазинах, офісах та орендованих приміщеннях.

Ви можете використовувати інструмент у таких робочих режимах:

- **Рециркуляція**
Подача води до установок алмазного буріння з одночасним усмоктуванням та фільтрацією бурового шламу.
- **Подача води**
Подача води до установок алмазного буріння без усмоктування.
- **Пилосос**
Дрібні прибиральні роботи.

3.3 Комплект постачання

Система обробки води DD-WMS 100, усмоктувальний шланг і шланг подачі води зі з'єднувальними муфтами, 1 мішок із фільтром, інструкція з експлуатації



Інше приладдя, допущене до експлуатації з Вашим інструментом, Ви можете придбати у **Hilti Store** або на веб-сайті www.hilti.group.



3.4 Кнопки керування

Кнопка керування	Опис
	Вимкнений
	Режим рециркуляції
	Режим подачі води
	Режим усмоктування
	Bluetooth (опція)

3.5 Варіанти індикації світлодіода Bluetooth (опція)

Кнопка керування	Індикація світлодіода	Опис
	Світлодіод не горить	Bluetooth вимкнений.
	Світлодіод пульсує	Bluetooth увімкнений. Відсутнє підключення з іншим інструментом.
	Світлодіод мигає	Bluetooth увімкнений. Відбувається об'єднання інструментів у пару.
	Світлодіод горить	Bluetooth увімкнений. Установлене сполучення з іншим інструментом.

3.6 Сервісні індикатори





Світлодіод	Опис
	Рівень води занадто низький Заповніть контейнер для води та сміття до мітки MAX .
	Рівень води занадто високий Увімкніть режим «Подача води» та зачекайте, доки не згасне сервісний індикатор.
	Відсутній фільтр Уставте мішок із фільтром належним чином.

3.7 Символи індикації та пояснення на багатофункціональному дисплеї установки алмазного буріння (опція функції Bluetooth)

Наступні символи індикації вказують на те, що установка алмазного буріння готова до роботи (вона приєднана до мережі живлення, система захисту від струму витoku (PRCD) увімкнена), а також на те, що вона сполучена із системою обробки води WMS 100 за допомогою функції Bluetooth.

Показання індикаторів можуть відрізнятися залежно від способу використання.



Індикація на дисплеї	Опис
 Відсутній фільтр	Мішок із фільтром відсутній або вставлений неналежним чином. Система обробки води WMS 100 не готова до роботи. Уставте мішок із фільтром належним чином.
 Рівень води занадто високий	У контейнері для води та сміття занадто багато води. Система обробки води WMS 100 не запускає всмоктування. Увімкніть режим « Подача води » та зачекайте, доки не згасне сервісний індикатор MAX .
 Рівень води занадто низький	У контейнері для води та сміття занадто мало води. Належна подача води не забезпечується. Заповніть контейнер для води та сміття до мітки MAX .
 Невідома помилка	Установа алмазного буріння отримала від системи обробки води WMS 100 невідомий код помилки. Перевірте систему обробки води WMS 100 на наявність несправностей та для вирішення проблеми зверніться до інструкції з експлуатації системи обробки води WMS 100.



3.8 Bluetooth®

Цей інструмент оснащений функцією Bluetooth (опція).

Bluetooth – це технологія бездротової передачі даних, завдяки якій два інструменти з інтерфейсом Bluetooth, розташовані на невеликій відстані, можуть обмінюватися між собою інформацією.

Для досягнення стабільного зв'язку Bluetooth прослідкуйте за тим, щоб між поєднуваними інструментами не знаходилися сторонні об'єкти.

Функції Bluetooth, передбачені у цьому інструменті

- Під час буріння – автоматичне увімкнення та вимкнення подачі води у режимі «**Рециркуляція**»  або «**Подача води**» .
- Відображення сервісних повідомлень на дисплеї установки алмазного буріння, яка об'єднана в пару з інструментом.

Вимкнення або увімкнення функції Bluetooth



Інструменти компанії **Hilti** постачаються з вимкненим пристроєм Bluetooth. Функція Bluetooth автоматично вмикається під час першого використання інструмента.

- Щоб вимкнути цю функцію, натисніть кнопку  та утримуйте її протягом принаймні 10 секунд.
- Щоб увімкнути функцію, натисніть кнопку .

Об'єднання інструментів у пару

Об'єднання у пару з установкою алмазного буріння залишається актуальним, доки установка алмазного буріння не буде об'єднана в пару з іншою системою обробки води WMS 100 або доки функція Bluetooth не буде відключена. Об'єднання у пару залишається актуальним навіть після вимкнення та увімкнення інструментів: інструменти відновлюють підключення автоматично.

- Щоб об'єднати інструмент у пару з установкою алмазного буріння **Hilti**, увімкніть функцію Bluetooth та натисніть кнопку .

Ви можете об'єднати інструмент WMS 100 у пару з іншою установкою алмазного буріння, яка знаходиться поблизу:

1. Вимкніть функцію Bluetooth об'єднаної у пару системи обробки води, а потім увімкніть функцію Bluetooth знову.
2. Запустіть процес об'єднання у пару з іншою установкою алмазного буріння.





Проміжок часу, протягом якого слід установити підключення з іншою установкою алмазного буріння, становить 2 хвилини. Через 2 хвилини процес установлення підключення буде перерваний.

Ліцензія

Функція Bluetooth доступна не в усіх країнах.

Текстове позначення **Bluetooth®** і логотип є зареєстрованими торговими марками, що знаходяться у власності компанії **Bluetooth SIG, Inc.**; компанія **Hilti** використовує ці торгові марки згідно з ліцензією.

4 Технічні дані

4.1 Система рециркуляції води



Номінальна напруга, номінальний струм, частота та/або номінальна споживана потужність вказані на заводській таблиці інструмента, передбаченій для Вашої країни.

Якщо живлення інструмента здійснюється від генератора або трансформатора, то його вихідна потужність має принаймні вдвічі перевищувати номінальну споживану потужність, вказану на заводській таблиці інструмента. Робоча напруга трансформатора або генератора повинна постійно перебувати у межах від +5 % до -15 % від номінальної напруги інструмента.

Клас захисту	I
Вид захисту	IPX4
Маса згідно з процедурою ЕРТА від 01/2003	19,7 кг
Маса зібраного шланга	1,8 кг
Робоча температура	3 °C ... 40 °C
Рекомендований температурний діапазон для транспортування та зберігання (без води у контейнері)	-25 °C ... 70 °C
Довжина усмоктувального шланга	5 м
Довжина напірного шланга	5,1 м
Довжина кабелю живлення	4,8 м
Об'єм контейнера	32 л
Об'єм води, що заливається у контейнер	14 л
Об'ємна витрата (повітря)	74 л/с
Потік води	3 л/хв.
Тиск води	7 бар

4.2 Bluetooth

Діапазон частот	2 400 МГц ... 2 483 МГц
Максимальна випромінювана потужність передачі	10 дБм

4.3 Інформація про шум та вібрацію (дані виміряні згідно зі стандартом EN 60335-2-69)

Скоригований за шкалою «А» типовий рівень створюваного шумового тиску	≤ 76 дБ
Похибка наведених вище значень рівня шумового тиску	2 дБ
Значення вібрації за трьома осями (векторна сума)	2,5 м/с ²
Похибка наведених вище значень вібрації	≤ 0,2 м/с ²

5 Уведення в експлуатацію

5.1 Заповнення контейнера для води та сміття

1. Відкрийте два фіксатори.
2. Вийміть мішок із фільтром. → стор. 198



- Залийте воду у контейнер для води до мітки **MAX**.



Якщо горить попереджувальний індикатор «Рівень води занадто високий», Ви не зможете використовувати інструмент.

Для застосування режимів «Подача води» та «Вторинна переробка» необхідно заповнити контейнер для води та сміття.

- Уставте мішок із фільтром. → стор. 197
- Установіть верхню частину інструмента назад на контейнер для води та сміття.
- Закрийте два фіксатори.

5.2 Уставлення мішка з фільтром



Для застосування режимів «Усмоктування» та «Вторинна переробка» необхідно вставити фільтр.

- Відкрийте два фіксатори.
- Зніміть верхню частину інструмента з контейнера для води та сміття.
- Закріпіть фільтр на передбаченому для нього тримачі.
- Установіть верхню частину інструмента назад на контейнер для сміття.
- Закрийте два фіксатори.

5.3 З'єднання зібраного шланга з установкою алмазного буріння

- Приєднайте усмоктувальний шланг до відповідного забірного фітінга.
- Приєднайте шланг подачі води до відповідного випускного фітінга.
- Інший кінець усмоктувального шланга приєднайте до водозбірного кільця установки алмазного буріння.



За необхідності скористайтеся конусним адаптером.

- Інший кінець шланга подачі води приєднайте до установки алмазного буріння.

6 Експлуатація

6.1 Увімкнення інструмента



ПОПЕРЕДЖЕННЯ

Небезпека ураження електричним струмом! Здійснення догляду та технічного обслуговування інструмента, що підключений до мережі живлення, може призвести до тяжких травм та опіків.

- ▶ Завжди діставайте штекер кабелю живлення з розетки, перш ніж розпочинати роботи з догляду та технічного обслуговування!



ПОПЕРЕДЖЕННЯ

Небезпека через використання не за призначенням!

- ▶ Цей інструмент не призначений для усмоктування пилу, що становить небезпеку для здоров'я людини.



ОБЕРЕЖНО

Ризик отримання травм через неналежне використання!

- ▶ Експлуатацію інструмента слід доручати лише авторизованому персоналу з відповідною підготовкою. Цей персонал повинен пройти спеціальний інструктаж стосовно можливих ризиків.



ОБЕРЕЖНО

Небезпека через використання не за призначенням!

- ▶ Використовуйте інтегровану розетку для виконання тільки тих задач, які наведені у цій інструкції з експлуатації.



⚠ ОБЕРЕЖНО

Можливі матеріальні збитки! Неналежна експлуатація може призвести до пошкодження інструмента.

- ▶ Негайно вимкніть інструмент, якщо з нього виступає піна або рідина.

1. З'єднайте зібраний шланг з установкою алмазного буріння. → стор. 197
2. За допомогою вимикача інструмента виберіть потрібний режим.

6.2 Вибір режиму**Режим: Усмоктування**

- ▶ Установіть вимикач інструмента у положення .



Конструкція системи обробки води дозволяє використовувати її лише для виконання робіт невеликої інтенсивності, наприклад для прибирання робочої ділянки. Тому її не можна застосовувати постійно у режимі усмоктування разом з електроінструментами.

Режим: Подача води

- ▶ Установіть вимикач інструмента у положення .
- ▶ Відкрийте регулятор витрати води, розташований на установці алмазного буріння.
 - ▶ Керування витратою води здійснюється за допомогою регулятора витрати води на установці алмазного буріння.

Режим: Рециркуляція

- ▶ Установіть вимикач інструмента у положення .
- ▶ Розпочнеться усмоктування.
- ▶ Відкрийте регулятор витрати води, розташований на установці алмазного буріння.
 - ▶ Керування витратою води здійснюється за допомогою регулятора витрати води на установці алмазного буріння.

6.3 Вимкнення системи обробки води

- ▶ Установіть вимикач інструмента у положення .

6.4 Виймання мішка із фільтром 5

1. Відкрийте два фіксатори.
2. Зніміть верхню частину інструмента з контейнера для води та сміття.



Гострі предмети, які проколюють мішок із фільтром, можуть спричинити травми. Перевірте мішок із фільтром на наявність проколів від гострих предметів. Обережно від'єднайте мішок із фільтром від тримача, розташованого у контейнері для води та сміття.

3. Закрийте мішок із фільтром за допомогою передбаченої на ньому кришки.
4. Вийміть мішок із фільтром.
 - ▶ Утилізуйте мішок із фільтром згідно з чинними правовими нормами.
5. Установіть верхню частину інструмента назад на контейнер для сміття.
6. Закрийте два фіксатори.

6.5 Спорожнення контейнера для сміття

1. Відкрийте два фіксатори.
2. Зніміть верхню частину інструмента з контейнера для води та сміття.
3. Вийміть мішок із фільтром. → стор. 198
4. Спорожніть контейнер для сміття.
5. Прочистіть контейнер для води та сміття.
6. Уставте мішок із фільтром. → стор. 197
7. Установіть верхню частину інструмента назад на контейнер для сміття.
8. Закрийте два фіксатори.



7 Догляд і технічне обслуговування

7.1 Перевірка фільтра попереднього очищення 5

1. Вийміть тримач мішка із фільтром.
2. Перевірте, чи не засмічений фільтр попереднього очищення.
3. Якщо фільтр попереднього очищення засмічений, промийте його свіжою водою.



Ви також можете прочистити фільтр попереднього очищення щіткою або стисненим повітрям.

7.2 Перевірка рівня заповнення 7

ОБЕРЕЖНО

Можливі матеріальні збитки! Неналежна експлуатація може призвести до пошкодження інструмента.

- Регулярно перевіряйте рівень заповнення та за необхідності чистьте інструмент. У разі виявлення будь-яких ознак пошкодження негайно вимкніть інструмент.

1. Вийміть тримач мішка із фільтром.
2. Перевірте, чи не заблокований поплавцевий датчик.
3. Якщо поплавцевий датчик заблокований, прочистіть його.

7.3 Перевірка ущільнення верхньої частини інструмента 8

1. Перевірте ущільнення верхньої частини інструмента на наявність забруднень.
2. Якщо ущільнення верхньої частини інструмента забруднене, прочистіть його ганчіркою.
3. Змастіть ущільнення.

8 Транспортування та зберігання

8.1 Установлення та транспортування валіз для інструментів 9

1. Відкрийте скобу для закріплення валіз, потягнувши її вгору.
2. Установіть на пілосос валізи для інструментів, надівши їх рукоятки на скобу.



Скоба для закріплення валіз повинна виступати над верхньою валізою. Максимальне навантаження складає 25 кг.

3. Зачепіть натяжний ремінь за передбачений для нього гачок.
4. Зафіксуйте валізи натяжним ременем, щоб вони не зсунулися.

8.2 Зберігання

- Зберігайте інструмент у сухому приміщенні, захищеному від доступу сторонніх осіб.

9 Допомога у разі виникнення несправностей

У разі виникнення несправностей, які не зазначені у цій таблиці або які Ви не можете полагодити самостійно, зверніться до сервісної служби компанії **Hilti**.

9.1 Пошук і усунення несправностей

Несправність	Можлива причина	Рішення
<p>Горить сервісний індикатор MAX.</p>	У контейнері для води та сміття занадто багато води.	► Увімкніть режим « Подача води » та зачекайте, доки не згасне сервісний індикатор MAX .
	Поплавцевий датчик заклинило.	► Перевірте рівень заповнення. → стор. 199



Несправність	Можлива причина	Рішення
 Горить сервісний індикатор MIN , та лунає сигнал попередження.	У контейнері для води та сміття занадто мало води.	► Заповніть контейнер для води та сміття. → стор. 196
 Горить сервісний індикатор «Відсутній фільтр» .	Мішок із фільтром відсутній або вставлений неналежним чином.	► Уставте мішок із фільтром. → стор. 197
 Сервісний індикатор «Невідома помилка» загоряється на короткий час.	Установка алмазного буріння отримала від системи обробки води WMS 100 невідомий код помилки.	► Перевірте систему обробки води WMS 100 на наявність несправностей та для вирішення проблеми зверніться до інструкції з експлуатації системи обробки води WMS 100.
Приєднання водяного шланга до інструмента потребує значних зусиль.	З'єднувальний ніпель сухий та/або засмічений.	► Змастіть ущільнювальне кільце та деталь, що сполучується з ним.
Під час підймання верхньої частини інструмента тримач мішка із фільтром підіймається разом із нею	Внутрішні деталі з'єднувальної муфти водяного шланга сухі та/або засмічені.	► Перевірте ущільнення верхньої частини інструмента. → стор. 199
Подача води відсутня або недостатня, хоча у контейнері є достатня кількість води.	Фільтр попереднього очищення засмічений	► Перевірте фільтр попереднього очищення. → стор. 199
	Засмічена сітка, розташована на з'єднувальній муфті водяного шланга інструмента.	► Прочистіть засмічений отвір у з'єднувальній муфті водяного шланга за допомогою штифта. ► Прочистіть сітку щіткою.
Відсутня/знижена потужність усмоктування.	Мішок із фільтром засмічений.	► Замініть мішок із фільтром.
Оглядове вікно індикатора витрати води засмічене.	Відкладення бруду	► Відгвинтіть індикатор витрати води та прочистіть його.
Інструмент не вмикається у режимі REC або VAC .	Поплавець датчик заклинило.	► Перевірте рівень заповнення. → стор. 199
Інша установка алмазного буріння за допомогою функції Bluetooth автоматично підключилась до використовуваного приладдя (наприклад, до системи обробки води).	Декілька установок алмазного буріння об'єднані у пару з одним й тим самим приладдям. Приладдя завжди автоматично об'єднується у пару з тією установкою алмазного буріння, яка забезпечує найшвидше устанавлення підключення.	► Вимкніть і знову увімкніть функцію Bluetooth приладдя та повторіть підключення установки алмазного буріння до приладдя.
Установка алмазного буріння не може знайти систему WMS 100.	Функція Bluetooth деактивована.	► Активуйте функцію Bluetooth на тих інструментах, сполучення з якими слід установити. → стор. 195



10 Утилізація

Більшість матеріалів, з яких виготовлено інструменти компанії **Hilti**, придатні для вторинної переробки. Передумовою для їхньої вторинної переробки є належне сортування відходів за типом матеріалу. У багатьох країнах світу компанія **Hilti** приймає старі інструменти для їхньої утилізації. Щоб отримати додаткову інформацію з цього питання, звертайтеся до сервісної служби компанії **Hilti** або до свого торгового консультанта.



- ▶ Не викидайте електроінструменти, електронні пристрої та акумуляторні батареї у баки для побутового сміття!

11 China RoHS (директива КНР про обмеження використання небезпечних речовин)

Щоб переглянути таблицю з інформацією про небезпечні речовини, будь ласка, перейдіть за таким посиланням: qr.hilti.com/r6637919.

Посилання на таблицю з інформацією про речовини, включені до директиви RoHS, наведене наприкінці цього документа у вигляді QR-коду.

12 Гарантійні зобов'язання виробника

- ▶ Із питань гарантії, будь ласка, звертайтеся до Вашого місцевого партнера компанії **Hilti**.

Оригінально Ръководство за експлоатация

1 Данни за документацията

1.1 Към настоящата документация

- Преди въвеждане в експлоатация прочетете настоящата документация. Това е предпоставка за безопасна работа и безаварийна употреба.
- Съблюдавайте указанията за безопасност и предупреждение в настоящата документация и върху продукта.
- Съхранявайте Ръководството за експлоатация винаги заедно с продукта и предавайте продукта на други лица само заедно с настоящото ръководство.

1.2 Условни обозначения

1.2.1 Предупредителни указания

Предупредителните указания предупреждават за опасност в зоната около продукта. Използват се следните сигнални думи:

ОПАСНОСТ

ОПАСНОСТ !

- ▶ Отнася се за непосредствена опасност от заплаха, която води до тежки телесни наранявания или смърт.

ПРЕДУПРЕЖДЕНИЕ

ПРЕДУПРЕЖДЕНИЕ !

- ▶ Отнася се за възможна опасност от заплаха, която може да доведе до тежки телесни наранявания или смърт.

ПРЕДПАЗЛИВОСТ

ПРЕДПАЗЛИВОСТ !

- ▶ Отнася се за възможна опасна ситуация, която може да доведе до леки телесни наранявания или материални щети.



1.2.2 Символи в документацията

В нашата документация се използват следните символи:

	Преди употреба прочетете Ръководството за експлоатация
	Препоръки при употреба и друга полезна информация
	Боравене с рециклируеми материали
	Не изхвърляйте електроуреди и акумулатори в битовите отпадъци

1.2.3 Символи във фигурите

В нашите фигури се използват следните символи:

	Тези числа препращат към съответната фигура в началото на настоящото ръководство
	Номерацията възпроизвежда последователното изпълнение на работните стъпки в изображението и може да се различава от работните стъпки в текста
	Позиционните номера се използват във фигурата Преглед и препращат към номерата на легендата в Раздел Преглед на продукта
	Този знак трябва да предизвика Вашето специално внимание при работа с продукта.

1.3 Символи в зависимост от продукта

1.3.1 Символи върху продукта

Използват се следните символи:

	Забранява се транспортиране с кран
	Bluetooth (опционално)

1.4 Информация за продукта

Продуктите са предназначени за професионални потребители и могат да бъдат обслужвани, поддържани в изправност и ремонтирани само от оторизиран компетентен персонал. Този персонал трябва да бъде специално инструктиран за възможните опасности. Продуктът и неговите приспособления могат да бъдат опасни, ако бъдат експлоатирани неправомерно от неквалифициран персонал или ако бъдат използвани не по предназначение.

Обозначението на типа и серийният номер са отбелязани върху типовата табелка.

- Пренесете серийния номер в представената по-долу таблица. Вие се нуждаете от данните за продукта, ако се обръщате с въпроси към нашето представителство или сервизен отдел.

Данни за продукта

Водопречистваща система	DD-WMS 100 DD-WMS 100 BLE
Покολение	01
Серийн №	

1.5 Декларация за съответствие

Ние декларираме на собствена отговорност, че описаният тук продукт отговаря на действащите директиви и стандарти. Копие на Декларацията за съответствие ще намерите в края на настоящата документация.

Тук се съхранява Техническата документация:

Hilti Entwicklungsgesellschaft mbH | Zulassung Geräte | Hiltistraße 6 | 86916 Kaufering, DE



2 Безопасност

2.1 Общи указания за безопасност

Наред с указанията за безопасност в отделните раздели на настоящото Ръководство за експлоатация следва по всяко време стриктно да се спазват следните разпоредби.

- ▶ Прочетете всички указания! Ако не спазвате дадените по-долу указания, може да възникне опасност от електрически удар, пожар и/или тежки наранявания.
- ▶ При използване на уреда заедно с електроинструмент преди употреба прочетете Ръководството за експлоатация на електроинструмента и съблюдавайте всички указания.
- ▶ Не са разрешени манипулации или промени по уреда.
- ▶ Използвайте само правилния уред. Не използвайте уреда за цели, за които той не е предназначен, а само по предписание и в изправно състояние.
- ▶ Преди започване на работа с уреда се информирайте за неговата експлоатация, за опасностите, които могат да бъдат породени от материала, и за третирането на изсмуквания материал като отпадък.
- ▶ Съобразявайте се с влиянието на околната среда. Не използвайте уреда на места, където има опасност от пожар или експлозия.
- ▶ Уредът може да бъде използван само от хора, които са наясно с неговите функции, инструктирани са относно безопасното му използване и разбират възникващите вследствие на това опасности. Уредът не е предназначен за деца.
- ▶ Съхранявайте на сигурно място неизползваните в момента уреди. Неизползваните в момента уреди следва да бъдат съхранявани на сухо, високо или затворено място, далеч от достъпа на деца.

2.2 Безопасност при работа с електроинструменти

- ▶ Съединителният щепсел на уреда трябва да бъде подходящ за контакта. В никакъв случай не се допуска изменение на конструкцията на щепсела. Ако работите със занулени уреди, не използвайте адаптери за щепсела. Използването на оригинални щепсели и подходящи контакти намалява риска от електрически удар.
- ▶ Включете щепсела в подходящ, заземен контакт, който е инсталиран надеждно и е съобразен с всички местни условия и дадености. Ако се съмнявате дали контактът е заземен надеждно, осигурете извършването на проверка от квалифициран електроспециалист.
- ▶ Избягвайте допира на тялото Ви до заземени повърхности като тръби, отоплителни уреди, печки и хладилници. Рискът от възникване на електрически удар се увеличава, когато тялото Ви е заземено.
- ▶ Предпазвайте уреда от дъжд. Проникването на вода в електроуредта повишава опасността от възникване на електрически удар.
- ▶ Уверете се, че мрежовият кабел не е попаднал в локви.
- ▶ Проверявайте редовно съединителния проводник на уреда и при повреда се обърнете към сервизен отдел на **Hilti** за извършване на подмяна. Проверявайте редовно удължителни кабели и ги подменяйте, ако са повредени.
- ▶ Ако по време на работа се повреди мрежовият съединителен проводник и/или удължителният кабел, не трябва да ги допирате. Извадете мрежовия щепсел от контакта. Повредени мрежови съединителни проводници и удължителни кабели представляват опасност от възникване на електрически удар.
- ▶ Мрежовият съединителен проводник може да бъде подменен само с нов тип, посочен в Ръководството за експлоатация.
- ▶ Не използвайте кабела за непривични цели, като носене на уреда, окачване или издърпване на щепсела от контакта. Предпазвайте кабела от нагряване, масла, остри ръбове или движещи се части на уреда. Повредени или усукани кабели увеличават риска от възникване на електрически удар.
- ▶ Ако работите с електроуред на открито, използвайте само удължителни кабели, които са подходящи за външна експлоатация. Използването на подходящ удължителен кабел, предназначен за работа на открито, намалява риска от възникване на електрически удар.
- ▶ При прекъсване на електрозахранването изключете уреда и извадете мрежовия щепсел.
- ▶ Използвайте вградения контакт на уреда само за онези електроинструменти, които са в обхвата на диапазона на мощност.
- ▶ Никога не използвайте уреда в замърсено или мокро състояние. Отлаганият се прах по повърхността на уреда, най-вече от проводими материали, или влагата, могат при неблагоприятни условия да предизвикат електрически удар. Затова, преди всичко при често обработване на проводими материали, предавайте на равни интервали замърсените уреди в сервиз на **Hilti** за проверка.



2.3 Безопасен начин на работа

- ▶ Бъдете концентрирани, следете внимателно действията си и постъпвайте предпазливо и разумно при работа с уреда. Не използвайте уреда, ако сте уморени или се намирате под влиянието на наркотици, алкохол или медикаменти. Само един миг на невнимание при използването на уреда може да доведе до сериозни наранявания.
- ▶ При експлоатация на уреда и при неговата поддръжка потребителят и намиращите се в близост лица трябва да използват подходящи защитни очила, защитна каска, антифони, защитни ръкавици, обезопасени обувки и лека маска за дихателна защита.
- ▶ Погрижете се за доброто проветряване на работното място и при нужда носете маска за дихателна защита, която е подходяща за съответния прах. При допир или вдишване на прах могат да възникнат алергични реакции и/или заболявания на дихателните пътища на потребителя или на намиращите се в близост лица. Някои прахове, като прах от дъб или бук, се считат за канцерогенни, особено в комбинация с добавки за дървообработка (хромат, средства за защита на дървесина). Азбестосъдържащият материал трябва да се обработва само от специалисти.
- ▶ Задействайте колесните спирачки за стабилно положение на уреда. При отворени колесни спирачки уредът може да се задвижи неконтролируемо.
- ▶ Ако е възможно монтирането на съоръжения за събиране и изсмукване на прах, се уверете, че те са включени и се използват правилно. Използването на прахоуловител може да намали породените от праховете опасности.

2.4 Указания за безопасност за приложение

- Преди работа обслужващият персонал трябва да бъде информиран относно боравенето с уреда, произтичащите от материала опасности и безопасното третиране на изсмукания материал като отпадък
- Този уред не трябва да се използва за почистване на хора и животни.
- Не използвайте уреда стационарно в непрекъснат режим на работа, както и в автоматични или полуавтоматични съоръжения.
- Не използвайте корпуса на уреда като удължител за включване на друг уред.
- Не работете с уреда под вода.

2.5 Изсмукван материал

- ▶ Не трябва да бъдат изсмуквани застрашаващи здравето, горими и/или взривоопасни прахове (магнезиево-алуминиев прах и т.н.). Материали, които са по-горещи от 60°C, не могат да бъдат изсмуквани (напр. тлеещи цигари, гореща пепел).
- ▶ Не трябва да бъдат изсмуквани горими, взривоопасни, агресивни течности (охлаждащи и мажещи средства, бензин, разтворители, киселини (pH < 5), основи (pH > 12,5) и т.н.).
- ▶ При изпускане на пяна или течности изключете уреда незабавно.
- ▶ При събиране на горещ изсмукван материал до макс. 60°C носете защитни ръкавици.
- ▶ При работа с минерален сондажен шлам носете защитно облекло и избягвайте контакт с кожата (pH > 9, разяждащо).
- ▶ Избягвайте контакта с алкални или киселинни течности. При случаен контакт промийте мястото с вода. Ако течността попадне в очите, изплакнете очите обилно с вода и потърсете допълнително лекарска помощ.
- ▶ Уредът с прахови частици клас М е подходящ за събиране/ изсмукване на сухи, негорими прахове, дървесни частици и опасни прахове с гранични стойности на експозиция $\geq 0,1 \text{ mg/m}^3$. Според опасността на праховете за събиране/ изсмукване уредът трябва да бъде оборудван с подходящи филтри.

2.6 Грижливо отношение и използване на уреда

- ▶ Никога не оставяйте уреда без надзор.
- ▶ Предпазвайте уреда от замръзване.
- ▶ Съгласно инструкциите редовно почиствайте с четка водното съоръжение за ограничаване на нивото и проверявайте за признаци на повреда.
- ▶ При поставяне на смукателната глава внимавайте да не се прищипете и да не повредите мрежовия кабел. Съществува опасност от нараняване и повреди.
- ▶ Проверете уреда и принадлежностите му за наличие на евентуални повреди. Преди по-нататъшна употреба трябва да се проверят защитни съоръжения или леко повредени части за безупречното им функциониране по предназначение. Проверете дали подвижните елементи работят изправно



и не се заклепват, както и дали има повредени части. Всички части трябва да бъдат монтирани правилно и да отговарят на всички условия за обезпечаване на изправната работа на уреда.

- ▶ Ремонтът на Вашия уред може да се извършва само от квалифицирани специалисти и само с оригинални резервни части. По този начин се гарантира съхраняване на безопасността на уреда.
- ▶ Ако не използвате уреда (по време на работни паузи), преди обслужване и поддръжка, преди подмяна на принадлежности или филтри, винаги изваждайте мрежовия щепсел от контакта. Тази предпазна мярка предотвратява опасността от задействане на уреда по невнимание.
- ▶ Никога не премествайте уреда в друга работна позиция, дърпайки мрежовия кабел. Не придвижвайте уреда върху мрежовия кабел.
- ▶ Не транспортирайте уреда с кран.

3 Описание

3.1 Преглед на продукта

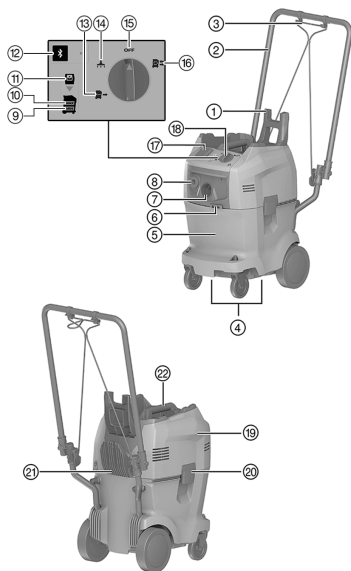

- ① Скоба с държач за куфарче
- ② Плъзгаща скоба
- ③ Обтягащ колан
- ④ Захващащи жлебове
- ⑤ Контейнерче за вода и отпадъци
- ⑥ Кука за обтягащ колан
- ⑦ Входящ фитинг за смукателен маркуч
- ⑧ Изходен фитинг за маркуч за водоснабдяване
- ⑨ Предупредителна лампичка "Ниво на водата твърде ниско"
- ⑩ Предупредителна лампичка "Ниво на водата твърде високо"
- ⑪ Предупредителна лампичка "Няма филтър"
- ⑫ Бутон "Bluetooth" и LED (опционално)
- ⑬ Режим "Водозахранване"
- ⑭ Режим "Изсмукване"
- ⑮ Режим "Изкл."
- ⑯ Режим "Рециклиране"
- ⑰ Вграден контакт на уреда (опционално)
- ⑱ Превключвател
- ⑲ Глава на уреда
- ⑳ Заклучваща скоба
- ㉑ Кука с кабел
- ㉒ Ръкохватка

3.2 Употреба по предназначение

Електрическата водопречистваща система DD-WMS 100 е предназначена за работа с диамантено-пробивни машини за ядково пробиване за мокро пробиване.

Използвайте уреда DD-WMS 100 за изсмукване на сондажен шлам, за водопречистване и за водоподаване към диамантено-пробивни машини за ядково пробиване.

Този уред е подходящ за професионална употреба, например в хотели, училища, болници, фабрики, магазини, офиси и отдавани под наем помещения.

Можете да експлоатирате уреда в следните режими на работа:

- **Рециклиране**
 Подаване на вода към диамантено-пробивни машини за ядково пробиване при едновременно изсмукване и филтриране на сондажен шлам.
- **Водоподаване**
 Подаване на вода към диамантено-пробивни машини за ядково пробиване без изсмукване.
- **Праховсмукачка**
 По-малки дейности по почистване.



3.3 Обем на доставката

водопречистваща система DD-WMS 100, смукателен маркуч и маркуч за водозахранване, 1 филтърна торба, Ръководство за експлоатация

Други системни продукти, разрешени за Вашия продукт, ще намерите във Вашия **Hilti Store** или на: www.hilti.group.

3.4 Бутони за управление

Бутон за управление	Описание
	Изкл.
	Режим на рециклиране
	Режим на водоподаване
	Режим на изсмукване
	Bluetooth (опционално)

3.5 Състояния на Bluetooth LED (опционално)

Бутон за управление	Състояние на LED	Описание
	LED изключен	Bluetooth е изключен.
	LED пулсира	Bluetooth е включен. Няма връзка с друго устройство.
	LED мига	Bluetooth е включен. Процесът на сдвояване работи.
	LED свети	Bluetooth е включен. Свързан е с друго устройство.





3.6 Сервизни индикатори

LED	Описание
	Ниво на водата твърде ниско Напъгнете контейнерчето за вода и отпадъци до маркировката MAX .
	Ниво на водата твърде високо Включете режим на водоподаване, докато сервизният индикатор изгасне.
	Няма филтър Поставете филтърната торба правилно.

3.7 Индикатори за символи и пояснения на мултифункционалния дисплей на диамантено-пробивна машина за ядрово пробиване (опционално при Bluetooth)

Диамантено-пробивната машина за ядрово пробиване трябва да бъде в готовност за работа при следните индикатори (включена заедно със защита PRCD) и свързана към WMS 100 чрез Bluetooth. Индикаторите могат да се различават според вида на използване.



Индикатор на дисплея	Описание
 Няма филтър	Филтърната торба липсва или не е поставена правилно. Уредът WMS 100 не е в готовност за работа. Поставете филтърната торба правилно.
 Твърде високо ниво на водата	В контейнерчето за вода и отпадъци има твърде много вода. Уредът WMS 100 не изсмуква. Включете режима Водозахранване , докато сервисният индикатор MAX изгасне.
 Твърде ниско ниво на водата	В контейнерчето за вода и отпадъци има твърде малко вода. Вече не е гарантирано функциониращо водозахранване. Напълнете контейнерчето за вода и отпадъци до маркировката MAX .
 Непозната грешка	Диамантено-пробивната машина за ядково пробиване е получила непознат код за грешка от WMS 100. Проверете уреда WMS 100 за наличие на смущения и потърсете решение в Ръководството за експлоатация на уреда WMS 100.



3.8 Bluetooth®

Този продукт е оборудван с Bluetooth (опционално).

Bluetooth представлява безжичен пренос на данни, който позволява на два Bluetooth продукта да комуникират помежду си на кратко разстояние.

За да се осигури стабилна Bluetooth връзка, между свързаните едно към друго устройства трябва да има линия на видимост.

Функции на Bluetooth при този продукт

- Автоматично включване и изключване на водоподаването при пробивни работи в режими **Рециклиране**  или **Водоподаване** .
- Показване на съобщения за услуги на дисплея на сдвоена диамантено-пробивна машина за ядково пробиване.

Включване или изключване на Bluetooth



Hilti продуктите се доставят с изключен Bluetooth. При първо пускане в експлоатация Bluetooth се изключва автоматично.

- За да изключите, натиснете и задръжте за най-малко 10 секунди бутона .
- За да включите, натиснете бутона .

Сдвояване на продукти

Сдвояването с диамантено-пробивната машина за ядково пробиване продължава, докато диамантено-пробивната машина за ядково пробиване не се свърже към друг уред WMS 100 или докато Bluetooth не се изключи. Сдвояването остава и след изключване и включване на продуктите и сдвоените продукти се свързват отново автоматично.

- За сдвояване с Hilti диамантено-пробивна машина за ядково пробиване при включен Bluetooth, натиснете бутона .

Можете да сдвоите друга диамантено-пробивна машина за ядково пробиване в участъка за свързване с WMS 100:

1. Деактивирайте Bluetooth върху сдвоената в момента водопречистваща система и след това отново включете Bluetooth.



2. Стартирайте отново процеса на вдвояване с друга диамантено-пробивна машина за ядково пробиване.



Времевият прозорец за свързване към диамантено-пробивна машина за ядково пробиване е 2 минути. След изтичане на 2-те минути изграждането на връзката прекъсва.

Лиценз

Bluetooth не се предлага на всички пазари.

Словната марка **Bluetooth®** и логото са регистрирани търговски марки, собственост на **Bluetooth SIG, Inc.**, и употребата на тези търговски марки е лицензирана от **Hilti**.

4 Технически данни

4.1 Система за рециклиране на вода



Моля, потърсете на специфичната за Вашата страна типова табелка номиналното напрежение, номиналния ток, честотата и/или номиналната консумация.

При работа с генератор или трансформатор мощността им на отдаване трябва да бъде най-малко двойно по-висока от номиналната консумация, посочена на типовата табелка на уреда. Работното напрежение на трансформатора или генератора по всяко време трябва да бъде в рамките на +5 % и -15 % от номиналното напрежение на уреда.

Клас на защита	I
Вид защита	IPX4
Тегло в съответствие с EPTA-Procedure 01/2003	19,7 кг
Тегло на пакет маркучи	1,8 кг
Експлоатационна температура	3 °C ... 40 °C
Препоръчителен температурен обхват при транспортиране и складиране (без вода в контейнерчето)	-25 °C ... 70 °C
Дължина на смукателен маркуч	5 м
Дължина на напорен маркуч	5,1 м
Дължина на мрежов кабел	4,8 м
Обем на контейнерчето	32 л
Воден капацитет	14 л
Обемен поток (въздух)	74 л/с
Воден поток	3 л/мин
Водно налягане	7 бар

4.2 Bluetooth

Честотна лента	2 400 МГц ... 2 483 МГц
Максимално излъчена предавателна мощност	10 дБм

4.3 Информация за шума и вибрациите (измерено съгласно EN 60335-2-69)

Типово ниво на звуковото налягане на емисиите по крива А	≤ 76 дБ
Отклонение от посочените нива на звука	2 дБ
Триаксиална стойност на вибрациите (векторна сума на вибрациите)	2,5 м/с ²
Отклонение от посочените стойности на вибрация	≤ 0,2 м/с ²



5 Пускане в експлоатация

5.1 Пълнене на контейнерче за вода и отпадъци 2

1. Отворете двете заключващи скоби.
2. Отстранете филтърната торба. → страница 210
3. Напълнете контейнерчето за вода с вода, до маркировката **MAX**.



Ако предупредителната лампичка **Ниво на водата твърде високо** свети, уредът не може да бъде експлоатиран.

В режими "Водозахранване" и "Рециклиране" контейнерчето за вода и отпадъци трябва да бъде напълнено.

4. Поставете филтърната торба. → страница 209
5. Поставете главата на уреда върху контейнерчето за вода и отпадъци.
6. Затворете двете заключващи скоби.

5.2 Поставяне на филтърна торба 3



В режимите **Засмукване** и **Рециклиране** трябва да бъде поставен филтър.

1. Отворете двете закопчалки.
2. Повдигнете главата на уреда от контейнерчето за вода и боклук.
3. Закрепете филтъра за филтърния държач.
4. Поставете главата на уреда върху контейнерчето за боклук.
5. Затворете двете закопчалки.

5.3 Свързване на пакет маркучи с диамантено-пробивната машина за ядково пробиване 4

1. Свържете смукателния маркуч към входящия фитинг на смукателния маркуч.
2. Свържете маркуча за водоснабдяване към изходния фитинг на маркуча за водоснабдяване.
3. Свържете другия край на смукателния маркуч към водохващащия пръстен на диамантено-пробивната машина за ядково пробиване.



За тази цел при нужда използвайте коносувидния адаптер.

4. Свържете другия край на маркуча за водоснабдяване към диамантено-пробивната машина за ядково пробиване.

6 Експлоатация

6.1 Включване на уреда



ПРЕДУПРЕЖДЕНИЕ

Опасност от електрически удар! Обслужването и поддръжката с поставен мрежов щепсел могат да причинят тежки наранявания и изгаряния.

- ▶ Преди всяка дейност по обслужване и поддръжка винаги изваждайте мрежовия щепсел!



ПРЕДУПРЕЖДЕНИЕ

Опасност поради използване не по предназначение!

- ▶ Тази машина не е подходяща за приемане на застрашаващи здравето прахове.



ПРЕДПАЗЛИВОСТ

Опасност от нараняване поради неправомерна експлоатация!

- ▶ Уредът може да бъде експлоатиран само от оторизиран и обучен персонал. Персоналът трябва да бъде специално инструктиран за възможните опасности.



⚠ ПРЕДПАЗЛИВОСТ

Опасност поради използване не по предназначение!

- ▶ Използвайте контакта само за целите, които са описани в настоящото ръководство.

⚠ ПРЕДПАЗЛИВОСТ

Възможни материални щети! Погрешната експлоатация може да доведе до повреди на уреда.

- ▶ При изпускане на пяна или течности изключете продукта незабавно.

1. Свържете пакета маркучи с диамантено-пробивната машина за ядково пробиване. → страница 209
2. Изберете желанния режим с помощта на превключвателя.

6.2 Избор на режим**Режим: Изсмукване**

- ▶ Поставете превключвателя в положение .



Водопречистващата система е предназначена само за по-малки дейности по почистване, като напр. изсмукване на работното пространство. Не я използвайте при прахосмучене за системни приложения в комбинация с електроинструменти.

Режим: Водоподаване

- ▶ Поставете превключвателя в положение .
- ▶ Отворете регулатора за вода на диамантено-пробивната машина за ядково пробиване.
 - ▶ Управлението на количеството водна маса се извършва чрез регулатора за вода на диамантено-пробивната машина за ядково пробиване.

Режим: Рециклиране

- ▶ Поставете превключвателя в положение .
- ▶ Изсмукването започва.
- ▶ Отворете регулатора за вода на диамантено-пробивната машина за ядково пробиване.
 - ▶ Управлението на количеството водна маса се извършва чрез регулатора за вода на диамантено-пробивната машина за ядково пробиване.

6.3 Изключване на водопречистваща система

- ▶ Поставете превключвателя в положение .

6.4 Отстраняване на филтърна торба 5

1. Отворете двете заключващи скоби.
2. Повдигнете главата на уреда от контейнерчето за вода и отпадъци.



Островърхи или заострени предмети, които са пробили филтърната торба, могат да причинят наранявания. Уверете се, че филтърната торба не е била пробита от островърхи или заострени предмети. Извадете внимателно филтърната торба от филтърния носител в контейнерчето за вода и отпадъци.

3. Затворете филтърната торба с капака, доставен заедно с филтърната торба.
4. Отстранете филтърната торба.
 - ▶ Изхвърлете филтърната торба съгласно действащите законови изисквания.
5. Поставете главата на уреда върху контейнерчето за отпадъци.
6. Затворете двете заключващи скоби.

6.5 Изпразване на контейнерчето за боклук

1. Отворете двете закопчалки.
2. Повдигнете главата на уреда от контейнерчето за вода и боклук.
3. Отстранете филтърната торба. → страница 210
4. Изпразнете контейнерчето за боклук.
5. Почистете контейнерчето за вода и боклук.
6. Поставете филтърната торба. → страница 209



7. Поставете главата на уреда върху контейнерчето за боклук.
8. Затворете двете закопчалки.

7 Обслужване и поддръжка

7.1 Проверка на предфилтър

1. Отстранете филтърния носител.
2. Проверете дали предфилтърът е замърсен.
3. Ако предфилтърът е замърсен, почистете същия с прясна вода.



Като алтернатива можете да почистите предфилтъра също и с четка или със сгъстен въздух.

7.2 Проверка на контрол на ниво на пълнене

ПРЕДПАЗЛИВОСТ

Възможни материални щети! Погрешната експлоатация може да доведе до повреди на уреда.

- ▶ Редовно проверявайте и почиствайте системата за контрол нивото на пълнене. При признаци за повреда изключете продукта незабавно.

1. Отстранете филтърния носител.
2. Проверете дали поплавъкът е блокирал.
3. Ако поплавъкът е блокирал, почистете същия.

7.3 Проверка на уплътнението на главата на уреда

1. Проверете уплътнението на главата на уреда за наличие на замърсявания.
2. Ако уплътнението на главата на уреда е замърсено, почистете същото с кърпа.
3. Смажете уплътнението.

8 Транспорт и съхранение

8.1 Групиране на куфарчета за уреди с цел транспортиране

1. Затворете скобата с държач за куфарче в посока нагоре.
2. Групирайте куфарчетата за уреди с дръжките върху скобата с държач за куфарче.



Скобата с държач за куфарче трябва да се показва над най-горното куфарче за уреди. Максималното натоварване е 25 кг.

3. Окачете обтягащия колан на куката за обтягащ колан.
4. С помощта на обтягащия колан подсигурете куфарчетата за уреди срещу изместване.

8.2 Съхранение





- ▶ Съхранявайте уреда, защитен срещу неразрешено използване, в сухо помещение.

9 Помощ при наличие на смущения

При наличие на смущения, които не са посочени в таблицата или които Вие сами не можете да отстраните, моля, обърнете се към нашия сервиз на **Hilti**.



9.1 Локализиране на повреди

Смущение	Възможна причина	Решение
 Сервизният индикатор MAX свети.	В контейнерчето за вода и боклук има твърде много вода. Поплавъкът заяжда.	<ul style="list-style-type: none"> ▶ Включете режима Водоснабдяване, докато сервизният индикатор MAX изгасне. ▶ Проверете контрола на ниво на пълнене. → страница 211
 Сервизният индикатор MIN свети и прозвучава предупредителен сигнал.	В контейнерчето за вода и боклук има твърде малко вода.	<ul style="list-style-type: none"> ▶ Напълнете контейнерчето за вода и отпадъци. → страница 209
 Сервизният индикатор Няма филтър свети.	Филтърната торба липсва или не е поставена правилно.	<ul style="list-style-type: none"> ▶ Поставете филтърната торба. → страница 209
 Сервизният индикатор Непозната грешка светва.	Диамантено-пробивната машина за ядково пробиване е получила непознат код за грешка от WMS 100.	<ul style="list-style-type: none"> ▶ Проверете уреда WMS 100 за наличие на смущения и потърсете решение в Ръководството за експлоатация на уреда WMS 100.
Връзката между водния маркуч и уреда е тровава.	Нипел връзката е суха и/или е замърсена.	<ul style="list-style-type: none"> ▶ Смажете О-пръстена и контраредетайла.
Филтърният носител е изтеглен нагоре при повдигане на главата на уреда	Вътрешните части на хранващия водопровод са сухи и/или замърсени.	<ul style="list-style-type: none"> ▶ Проверете уплътнението на главата на уреда. → страница 211
Няма или има твърде малък воден поток, въпреки че водата в контейнерчето е достатъчно.	Запушен предфилтър	<ul style="list-style-type: none"> ▶ Проверете предфилтъра. → страница 211
	Запушено проходно отворстие в нипъл връзката на водния маркуч.	<ul style="list-style-type: none"> ▶ Пробийте запушеното проходно отворстие с шип.
	Филтърът на хранващия водопровод на пробивното устройство е замърсен.	<ul style="list-style-type: none"> ▶ Почистете филтъра с четка.
Няма или има намалена всмукателна мощност.	Филтърната торба е запушена.	<ul style="list-style-type: none"> ▶ Подменете филтърната торба.
Наблюдателното стъкло на разходомера е замърсено.	Отлагане на замърсявания	<ul style="list-style-type: none"> ▶ Развийте разходомера и го почистете.
Уредът не се включва в режим REC или VAC .	Поплавъкът заяжда.	<ul style="list-style-type: none"> ▶ Проверете контрола на ниво на пълнене. → страница 211
Друга диамантено-пробивна машина за ядково пробиване се е свързала автоматично чрез Bluetooth с използваната принадлежност (напр. водопречистваща система).	Няколко диамантено-пробивни машини за ядково пробиване са сдвоени с една и съща принадлежност. Принадлежностите се свързват винаги автоматично с диамантено-пробивната машина за ядково пробиване, която позволява най-бързото изграждане на връзка.	<ul style="list-style-type: none"> ▶ Изключете Bluetooth от принадлежностите и отново го включете, след това свържете отново диамантено-пробивната машина за ядково пробиване с принадлежностите.



Смущение	Възможна причина	Решение
Уредът WMS 100 не се открива от разпробивната машина с диамантена ядка.	Bluetooth е деактивиран.	▶ Активирайте функцията на Bluetooth на уредите, които трябва да бъдат свързани. → страница 207

10 Третиране на отпадъци

Уредите на Hilti са произведени в по-голямата си част от материали за многократна употреба. Предпоставка за многократното им използване е тяхното правилно разделяне. В много страни фирмата Hilti изкупува обратно Вашите употребявани уреди. Попитайте отдела на Hilti за обслужване на клиенти или Вашия търговски представител.



- ▶ Не изхвърляйте електроинструменти, електронни устройства и акумулатори в битовите отпадъци!

11 Китай RoHS (Директива за ограничаване на употребата на опасни вещества)

Таблица с опасни вещества ще намерите на следния линк: qr.hilti.com/r6637919.

Линк към RoHS таблица ще намерите в края на настоящата документация като QR-код.

12 Гаранция на производителя

- ▶ При въпроси относно гаранционните условия, моля, обърнете се към Вашия партньор на Hilti по места.

Manual de utilizare original

1 Date privind documentația

1.1 Referitor la această documentație

- Înainte de punerea în funcțiune, citiți complet această documentație. Aceasta este condiția necesară pentru un lucru în siguranță și pentru o manevrare fără defecțiuni.
- Aveți în vedere indicațiile de securitate și de avertizare din această documentație și de pe produs.
- Păstrați întotdeauna manualul de utilizare în preajma produsului și predăți-l altor persoane numai împreună cu aceste manual.

1.2 Explicitarea simbolurilor

1.2.1 Indicații de avertizare

Indicațiile de avertizare avertizează împotriva pericolelor care apar în lucrul cu produsul. Sunt utilizate următoarele cuvinte-semnal:



PERICOL

PERICOL !

- ▶ Pentru un pericol iminent și direct, care duce la vătămări corporale sau la accidente mortale.



ATENȚIONARE

ATENȚIONARE !

- ▶ Pentru un pericol iminent și posibil, care poate duce la vătămări corporale sau la accidente mortale.



AVERTISMENT

AVERTISMENT !

- ▶ Pentru situații care pot fi periculoase și pot provoca răniiri ușoare sau pagube materiale.



1.2.2 Simboluri în documentație

Următoarele simboluri sunt utilizate în documentațiile noastre:

	Citiți manualul de utilizare înainte de folosire
	Indicații de folosire și alte informații utile
	Lucrul cu materiale reutilizabile
	Nu aruncați aparatele electrice și acumulatorii în containerele de gunoi menajer

1.2.3 Simboluri în imagini

Următoarele simboluri sunt utilizate în imaginile noastre:

	Aceste numere fac trimitere la imaginea respectivă de la începutul acestor instrucțiuni
	Numerotarea reflectă ordinea etapelor de lucru în imagine și poate să difere de etapele de lucru din text
	Numererele pozițiilor sunt utilizate în figura Vedere generală și fac trimitere la numerele din legendă în paragraful Vedere generală a produsului
	Acest semn are rolul de a stimula atenția dumneavoastră în lucrul cu produsul.

1.3 Simboluri în funcție de produs

1.3.1 Simboluri pe produs

Sunt utilizate următoarele simboluri:

	Transportul cu macaraua este interzis
	Bluetooth (opțional)

1.4 Informații despre produs

Produsele sunt destinate utilizatorilor profesioniști, iar operarea cu acestea, întreținerea și repararea lor sunt activități permise numai personalului autorizat și instruit. Acest personal trebuie să fie instruit în mod special cu privire la potențialele pericole. Produsul și mijloacele sale auxiliare pot genera pericole dacă sunt utilizate necorespunzător sau folosite inadecvat destinației de către personal neinstruit. Indicativul de model și numărul de serie sunt indicate pe plăcuța de identificare.

- ▶ Transcrieți numărul de serie în tabelul următor. Datele despre produs vă sunt necesare în cazul solicitărilor de informații la reprezentanța noastră sau la centrul de service.

Date despre produs

Sistem de preparare a apei	DD-WMS 100 DD-WMS 100 BLE
Generația	01
Număr de serie	

1.5 Declarație de conformitate

Declarăm pe propria răspundere că produsul descris aici este conform cu directivele și normele în vigoare. O imagine a declarației de conformitate găsiți la finalul acestei documentații.

Documentațiile tehnice sunt stocate aici:

Hilti Entwicklungsgesellschaft mbH | Zulassung Geräte | Hiltistraße 6 | 86916 Kaufering, DE



2 Securitate

2.1 Instrucțiuni de ordin general privind securitatea și protecția muncii

Pe lângă instrucțiunile de protecție a muncii din fiecare capitol al acestui manual de utilizare, se vor avea în vedere permanent și strict următoarele dispoziții.

- ▶ Citiți toate indicațiile! Nerespectarea indicațiilor următoare poate duce la electrocutări, incendii și/ sau vătămări grave.
- ▶ La utilizarea aparatului în combinație cu o sculă electrică, citiți manualul de utilizare al sculei electrice înainte de folosire și respectați toate indicațiile.
- ▶ Nu sunt admise intervenții neautorizate sau modificări asupra aparatului.
- ▶ Utilizați aparatul adecvat. Nu folosiți aparatul în scopuri pentru care nu este prevăzut, ci numai în conformitate cu destinația sa și dacă este în stare impecabilă.
- ▶ Informați-vă înainte de lucrul cu aparatul asupra manevrării, pericolelor care pot rezulta de la material și defazfectării în siguranță și evacuării ca deșeu a materialului absorbit.
- ▶ Luați în considerare influențele mediului. Nu folosiți aparatul în locurile unde există pericol de incendiu și de explozie.
- ▶ Folosirea aparatului este permisă numai persoanelor care sunt familiarizate cu acesta, care au fost instruite în ce privește folosirea în siguranță și care înțeleg pericolele rezultate. Aparatul nu este destinat copiilor.
- ▶ Păstrați în siguranță aparatele nefolosite. Aparatele care nu sunt folosite trebuie să fie păstrate într-un loc uscat, la înălțime sau închis, inaccesibil copiilor.

2.2 Securitatea electrică

- ▶ Fișa de racord a aparatului trebuie să se potrivească cu priza de alimentare. Orice gen de modificare a fișei este interzis. Nu folosiți nici un tip de fișe adaptoare împreună cu aparate având pământare de protecție. Fișele nemodificate și prizele adecvate diminuează riscul de electrocutare.
- ▶ Introduceți fișa într-o priză adecvată, cu pământare, care este instalată cu respectarea normelor de siguranță și adaptată tuturor particularităților locale. În cazul în care nu sunteți sigur dacă priza de alimentare are o pământare sigură, dispuneți verificarea acesteia de un specialist electrician calificat.
- ▶ Evitați contactul corpului cu suprafețele legate la pământ, cum ar fi țevile, sistemele de încălzire, plitele și frigiderale. Există un risc major de electrocutare atunci când corpul se află în contact cu obiecte legate la pământ.
- ▶ Țineți mașina în spații ferite de ploaie. Riscul de electrocutare crește în cazul pătrunderii apei în aparatul electric.
- ▶ Asigurați-vă că traseul cablului de rețea nu trece prin bălți.
- ▶ Controlați cu regularitate cablul de legătură al aparatului; în cazul deteriorării acestuia, înlocuiți-l la un centru de Service **Hilti** în vederea înlocuirii. Controlați cu regularitate cablurile prelungitoare și schimbați-le dacă s-au deteriorat.
- ▶ Dacă în timpul lucrului sunt deteriorate cablul de alimentare de la rețea și/ sau cablul prelungitor, atingerea acestora nu este permisă. Scoateți fișa de rețea din priză. Cablurile de alimentare de la rețea și cablurile prelungitoare deteriorate reprezintă un pericol major de electrocutare.
- ▶ Înlocuirea cablului de alimentare de la rețea este permisă numai cu tipul stabilit în manualul de utilizare.
- ▶ Nu utilizați cablul în scopuri pentru care nu este destinat, de exemplu pentru a transporta aparatul, a suspenda aparatul sau pentru a trage fișa din priza de alimentare. Feriți cablul de influențele căldurii, uleiului, muchiilor ascuțite sau componentelor mobile ale aparatului. Cablurile deteriorate sau înfășurate măjorează riscul de electrocutare.
- ▶ Dacă lucrați cu un aparat electric în aer liber, utilizați numai cabluri prelungitoare care sunt adecvate și pentru folosirea în exterior. Folosirea cablurilor prelungitoare adecvate lucrului în aer liber reduce riscul de electrocutare.
- ▶ În caz de întrerupere a alimentării electrice, deconectați aparatul și scoateți fișa de rețea.
- ▶ Utilizați priza aparatului numai pentru scule electrice cu valori în domeniul de putere imprimat.
- ▶ Nu puneți niciodată în funcțiune aparatul în stare murdară sau udă. În anumite condiții, praful aderent pe suprafața aparatului, în special cel provenit din materiale conductoare, precum și umiditatea pot provoca electrocutări. De aceea, în special la prelucrarea frecventă a materialelor conductoare, încredințați aparatele murdărite centrului de service **Hilti** la intervale regulate pentru verificare.



2.3 Securitatea persoanelor

- ▶ Procedați cu atenție, concentrați-vă la ceea ce faceți și lucrați în mod rațional atunci când manevrați aparatul. Nu utilizați mașina dacă sunteți obosit sau vă aflați sub influența drogurilor, alcoolului sau medicamentelor. Un moment de neatenție în folosirea aparatului poate duce la accidentări serioase.
- ▶ În timpul folosirii și întreținerii aparatului, utilizatorul și persoanele aflate în apropiere trebuie să utilizeze ochelari de protecție adecvați, cască de protecție, căști antifonice, mănuși de protecție, încălțăminte de siguranță și o mască ușoară de protecție respiratorie.
- ▶ Asigurați o aerisire bună a locului de muncă și purtați, dacă este cazul, o mască de protecție a respirației, adecvată pentru praful respectiv. Atingerea sau inhalarea pulberii poate provoca reacții alergice și/ sau afecțiuni ale căilor respiratorii ale utilizatorului sau ale persoanelor aflate în apropiere. Anumite categorii de pulbere cum ar fi praful din lemn de stejar sau de fag sunt considerate drept cancerigene, în special în combinație cu substanțele suplimentare pentru tratarea lemnului (cromați, substanțe de protecție a lemnului). Manevrarea materialului care conține azbest este permisă numai persoanelor cu pregătire de specialitate.
- ▶ Acționați frânele de roată pentru stabilitatea mașinii. Când frânele de roată sunt deschise, mașina se poate pune necontrolat în mișcare.
- ▶ Dacă există posibilitatea montării unor accesorii de aspirare și captare a prafului, asigurați-vă că acestea sunt racordate și folosite corect. Utilizarea unui sistem de aspirare a prafului poate diminua pericolul provocat de praf.

2.4 Instrucțiuni de protecție a muncii pentru aplicația de lucru

- Personalul de operare trebuie să fie informat înainte de lucru cu privire la manevrarea mașinii, pericolele care pot fi provocate de materiale, defaectarea și evacuarea și siguranța ca deșeu a materialului absorbit.
- Este interzisă acționarea cu această mașină asupra oamenilor și animalelor.
- Nu utilizați aparatul în regim staționar de funcționare continuă, în instalații automate sau semi-automate.
- Nu folosiți carcasa mașinii ca înlocuitor de scară.
- Nu folosiți mașina sub apă.

2.5 Materialul de aspirare

- ▶ Aspirarea pulberilor nocive pentru sănătate, inflamabile și/ sau explozive este interzisă (praf de magneziu-aluminiu etc.). Nu este permisă aspirarea materialelor mai fierbinți de 60°C (de ex. țigări mocnite, scrum fierbinte).
- ▶ Aspirarea lichidelor inflamabile, explozive sau agresive este interzisă (agenți de răcire și lubrifianți, benzină, solvenți, acizi (pH<5), soluții bazice (pH>12,5) etc.).
- ▶ În cazul apariției de spumă sau lichide, deconectați aparatul imediat.
- ▶ La absorbția materialului de aspirare fierbinte de până la max. 60°C, purtați mănuși de protecție.
- ▶ În cursul lucrărilor cu noroi mineral de foraj, purtați îmbrăcăminte de protecție și evitați contactul cu pielea (pH > 9, caustic).
- ▶ Evitați contactul cu lichidele bazice sau acide. În cazul contactului accidental, spălați cu apă. Dacă lichidul ajunge în ochi, spălați ochii cu multă apă și solicitați suplimentar asistență medicală.
- ▶ Aparatul din clasa de pulberi M este adecvat pentru absorbția/ aspirarea de pulberi uscate, neinflamabile, așchii de lemn și pulberi periculoase cu valorile limită de explozie $\geq 0,1 \text{ mg/m}^3$. În funcție de pericolozitatea pulberilor care se absorb/ aspiră, aparatul trebuie să fie echipat cu filtre adecvate.

2.6 Manevrarea și folosirea cu precauție a aparatului

- ▶ Nu lăsați aparatul nesupravegheat.
- ▶ Protejați aparatul împotriva înghețului.
- ▶ Curățați regulat instalația de limitare a nivelului de apă, după instrucțiuni, cu o perie și examinați dacă există semnalmente de deteriorare.
- ▶ La așezarea calotei aspiratorului, aveți grijă să nu vă prindeți hainele sau membrele și să nu deteriorați cablul de rețea. Pericol de vătămare și deteriorare.
- ▶ Verificați dacă există eventuale deteriorări la aparat și accesorii. Înainte de a continua folosirea aparatului, trebuie să se verifice cu atenție funcționarea impecabilă și în conformitate cu destinația a dispozitivelor de protecție sau a pieselor ușor deteriorate. Verificați dacă piesele mobile funcționează impecabil și nu se înțepenesc, sau dacă există piese deteriorate. Toate piesele trebuie să fie montate corect și să îndeplinească toate condițiile, pentru a asigura funcționarea impecabilă a aparatului.



- ▶ Încredințați repararea aparatului dumneavoastră numai personalului calificat de specialitate și numai în condițiile folosirii pieselor de schimb originale. În acest fel, este garantată menținerea siguranței de exploatare a aparatului.
- ▶ În intervalele în care nu folosiți aparatul (pe parcursul pauzelor de lucru), înaintea operațiilor de îngrijire și întreținere, trageți întotdeauna fișa de rețea din priza de alimentare înainte de schimbarea accesoriilor sau de schimbarea filtrului. Această măsură de precauție reduce riscul unei porniri involuntare a aparatului.
- ▶ Nu trageți niciodată mașina de cablul de rețea într-o altă poziție de lucru. Nu treceți cu mașina peste cablul de rețea.
- ▶ Nu transportați aparatul cu macaraua.

3 Descriere

3.1 Vedere generală a produsului 1

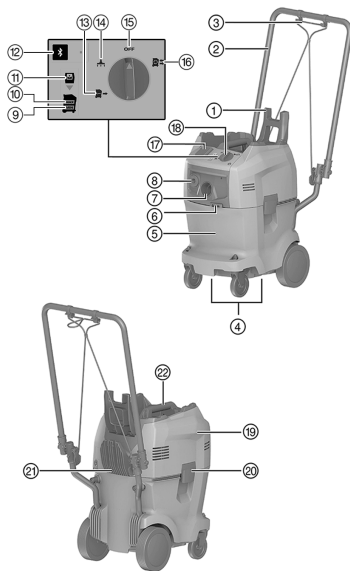

- 1 Cadrul de susținere a casetelor
- 2 Cadrul pentru deplasare prin împingere
- 3 Chingă
- 4 Locașuri de prindere
- 5 Recipientul de murdărie și de apă
- 6 Cârlig de chingă
- 7 Fiting de admisie pentru furtunul de aspirare
- 8 Fiting de evacuare pentru furtunul de alimentare cu apă
- 9 Lampă de avertizare "Nivelul apei prea scăzut"
- 10 Lampă de avertizare "Nivelul apei prea ridicat"
- 11 Lampă de avertizare "Niciu filtru"
- 12 Tastă "Bluetooth" și LED (opțional)
- 13 Mod "Alimentare cu apă"
- 14 Mod "Aspirare"
- 15 Mod "Oprît"
- 16 Mod "Reciclare"
- 17 Priza aparatului (opțional)
- 18 Comutatorul mașinii
- 19 Capul mașinii
- 20 Clamă de închidere
- 21 Cârlig pentru cablu
- 22 Mâner

3.2 Utilizarea conformă cu destinația

Sistemul de preparare a apei cu acționare electrică DD-WMS 100 este destinat utilizării cu mașini de forat cu carotieră diamantată pentru forare umedă.

Utilizați produsul DD-WMS 100 pentru aspirarea noroiului de foraj, pentru prepararea apei și pentru alimentarea cu apă a mașinilor de forat cu carotieră diamantată.

Acest aparat este adecvat pentru activități de natură profesională, de exemplu în hoteluri, școli, spitale, fabrici, magazine, birouri și spații de închiriat.

Puteți exploata produsul în următoarele regimuri de funcționare:

- **Reciclare**
Furnizarea apei la mașina de forat cu carotieră diamantată cu aspirare și filtrare concomitentă a noroiului de foraj.
- **Alimentare cu apă**
Furnizarea apei la mașina de forat cu carotieră diamantată fără aspirare.
- **Aspirator de praf**
Lucrări de curățare mai reduse.



3.3 Setul de livrare

Sistem de preparare a apei DD-WMS 100, furtun de aspirare și de alimentare cu apă cu racorduri, 1 filtru tip pungă, manual de utilizare

Alte produse din sistem, avizate pentru produsul dumneavoastră, găsiți la centrul dumneavoastră **Hilti Store** sau la: www.hilti.group.

3.4 Tastele de operare

Tastă de operare	Descriere
	Stins
	Mod reciclare
	Mod alimentare cu apă
	Mod aspirare
	Bluetooth (opțional)

3.5 Stări ale LED-ului pentru Bluetooth (opțional)

Tastă de operare	Stare LED	Descriere
	LED stins	Bluetooth este deconectat.
	LED pulsant	Bluetooth este conectat. Nu există conexiune cu alt aparat.
	LED-ul se aprinde intermitent	Bluetooth este conectat. Proces de interconectare în curs.
	LED-ul se aprinde	Bluetooth este conectat. Conectat cu alt aparat.





3.6 Indicatoare de service

LED	Descriere
	Nivelul apei prea scăzut Umpleți recipientul de murdărie și de apă până la marcajul MAX .
	Nivelul apei prea ridicat Activați modul Alimentare cu apă, până când indicatorul de service se stinge.
	Niciun filtru Introduceți corect filtrul tip pungă.

3.7 Simboluri indicatoare și explicații pe display-ul multifuncțional al mașinii de forat cu carotieră diamantată (opțional la Bluetooth)

Pentru următoarele indicații, mașina de forat cu carotieră diamantată trebuie să fie pregătită de funcționare (cuplată și întrerupătorul de protecție PRCD conectat) și conectată cu WMS 100 prin Bluetooth. Indicațiile pot să difere în funcție de tipul de utilizare.



Indicator cu display	Descriere
 Niciun filtru	Filtrul tip pungă lipsește sau nu este așezat corect. Mașina WMS 100 nu este pregătită de utilizare. Introduceți corect filtrul tip pungă.
 Nivelul apei prea ridicat	În recipientul de murdărie și de apă este prea multă apă. Mașina WMS 100 nu aspiră. Activați modul Alimentare cu apă , până când indicatorul de service MAX se stinge.
 Nivelul apei prea scăzut	În recipientul de murdărie și de apă este prea puțină apă. Funcționarea alimentării cu apă nu mai este asigurată. Umpleți recipientul de murdărie și de apă până la marcajul MAX .
 Eroare necunoscută	Mașina de forat cu carotieră diamantată a primit un cod de eroare necunoscut de la mașina WMS 100. Verificați dacă la mașina WMS 100 există avarii și căutați o soluție în manualul de utilizare pentru WMS 100.



3.8 Bluetooth®

Acest produs este dotat cu interfață Bluetooth (opțional).

Bluetooth este o interfață fără fir de transmisie a datelor, prin care două produse compatibile Bluetooth pot comunica între ele pe o distanță scurtă.

Pentru a asigura o conexiune stabilă prin Bluetooth, trebuie ca între produsele conectate să existe o legătură vizuală reciprocă.



Funcții Bluetooth la acest produs

- Conectarea și deconectarea automate ale alimentării cu apă în regim de foraj în modurile **Reciclare**  sau **Alimentare cu apă** .
- Afișarea mesajelor de service pe display-ul unei mașini de forat cu carotieră diamantată interconectate.

Deconectarea sau conectarea interfeței Bluetooth



Produsele **Hilti** sunt livrate cu interfața Bluetooth deconectată. La prima punere în funcțiune, interfața Bluetooth se pornește automat.

- Pentru deconectare, apăsați și țineți apăsată pentru cel puțin 10 secunde tasta .
- Pentru conectare, apăsați tasta .

Interconectarea produselor

Interconectarea cu mașina de forat cu carotieră diamantată se menține până când mașina de forat cu carotieră este legată cu un alt produs WMS 100 sau interfața Bluetooth este deconectată. Interconectarea se menține și după deconectarea și conectarea produselor, iar produsele se conectează din nou automat.

- Pentru interconectarea cu o mașină de forat cu carotieră diamantată **Hilti**, apăsați tasta  cu interfața Bluetooth conectată.

În raza de legătură, puteți interconecta cu produsul WMS 100 o altă mașină de forat cu carotieră diamantată:

1. Dezactivați interfața Bluetooth de la sistemul de preparare a apei interconectat actual și porniți apoi interfața Bluetooth din nou.
2. Porniți din nou procesul de interconectare cu cealaltă mașină de forat cu carotieră diamantată.



Fereastra de timp pentru legătura cu o altă mașină de forat cu carotieră diamantată este de 2 minute. După epuizarea celor 2 minute, stabilirea conexiunii va fi abandonată.

Licență



2154323

Română 219

Interfața Bluetooth nu este disponibilă în toate țările.

Marca verbală **Bluetooth®** și logo-ul sunt mărci înregistrate în proprietatea **Bluetooth SIG, Inc.** și folosirea acestor mărci comerciale este licențiată de către **Hilti**.

4 Date tehnice

4.1 Sistemul de reciclare a apei

i Tensiunea nominală, curentul nominal, frecvența și/ sau puterea nominală consumată sunt prezentate pe plăcuța de identificare specifică țării.

La punerea în exploatare cu un generator sau transformator, puterea debitată a acestora trebuie să fie cel puțin dublă față de puterea nominală consumată indicată pe plăcuța de identificare a aparatului. Tensiunea de lucru a transformatorului sau a generatorului trebuie să fie situată în orice moment într-un interval de +5 % până la -15 % din tensiunea nominală a aparatului.

Clasa de protecție	I
Gradul de protecție	IPX4
Greutate, conform EPTA-Procedure 01/2003	19,7 kg
Greutatea pachetului de furtunuri	1,8 kg
Temperatura de lucru	3 °C ... 40 °C
Domeniul recomandat de temperatură pentru transport și depozitare (fără apă în recipient)	-25 °C ... 70 °C
Lungimea furtunului de aspirare	5 m
Lungimea furtunului de presiune	5,1 m
Lungimea cablului de rețea	4,8 m
Volumul recipientului	32 l
Cantitatea de umplere cu apă	14 l
Debitul volumic (aer)	74 l/s
Fluxul apei	3 l/min
Presiunea apei	7 bar

4.2 Bluetooth

Bandă de frecvență	2.400 MHz ... 2.483 MHz
Puterea de emisie maximă iradiată	10 dBm

4.3 Informații referitoare la zgomot și vibrații (măsurate conform EN 60335-2-69)

Nivelul tipic al presiunii acustice emise, evaluată după curba de filtrare A	≤ 76 dB
Insecuritatea pentru nivelul de zgomot menționat	2 dB
Valoarea triaxială a vibrațiilor (suma vectorială a vibrațiilor)	2,5 m/s ²
Insecuritatea pentru valoarea menționată referitoare la vibrații	≤ 0,2 m/s ²

5 Punerea în funcțiune

5.1 Umplerea recipientului de murdărie și de apă

1. Deschideți două clame de închidere.
2. Îndepărtați filtrul tip pungă. → Pagina 222



3. Umpleți recipientul de apă cu apă, până la marcajul **MAX**.



Dacă lampa de avertizare **Nivelul apei prea ridicat** se aprinde, mașina nu poate fi exploatată. Pentru modurile de funcționare "Alimentare cu apă" și "Reciclare", recipientul de murdărie și de apă trebuie să fie umplut.

4. Introduceți filtrul tip pungă. → Pagina 221
 5. Așezați capul mașinii pe recipientul de murdărie.
 6. Închideți cele două clame de închidere.

5.2 Introducerea filtrului tip pungă



Pentru modurile de funcționare **Aspirare** și **Reciclare** trebuie să fie utilizat un filtru.

1. Deschideți două clame de închidere.
2. Ridicați capul mașinii de pe recipientul de murdărie și de apă.
3. Fixați filtrul la suportul filtrului.
4. Așezați capul mașinii pe recipientul de murdărie.
5. Închideți cele două clame de închidere.

5.3 Conectarea pachetului de furtunuri cu mașina de forat cu carotieră diamantată

1. Racordați furtunul de aspirare la fittingul de admisie al furtunului de aspirare.
2. Racordați furtunul de alimentare cu apă la fittingul de evacuare al furtunului de alimentare cu apă.
3. Racordați celălalt capăt al furtunului de aspirare la inelul de captare a apei al mașinii de forat cu carotieră diamantată.



Dacă este cazul, utilizați în acest scop adaptorul conic.

4. Racordați celălalt capăt al furtunului de alimentare cu apă la mașina de forat cu carotieră diamantată.

6 Modul de utilizare

6.1 Conectarea mașinii



ATENȚIONARE

Pericol de electrocutare! Îngrijirea și întreținerea cu fișa de rețea introdusă pot produce accidentări grave și arsuri.

- ▶ Înaintea tuturor activităților de îngrijire și lucrărilor de întreținere, scoateți întotdeauna fișa de rețea!



ATENȚIONARE

Pericol Prin utilizare neconformă cu destinația!

- ▶ Această mașină nu este adecvată pentru absorbția de praf nociv pentru sănătate .



AVERTISMENT

Pericol de accidentare Prin utilizare improprie!

- ▶ Operarea cu aparatul este permisă numai personalului autorizat și instruit. Acest personal trebuie să fie instruit în mod special cu privire la pericolele posibile.



AVERTISMENT

Pericol Prin utilizare neconformă cu destinația!

- ▶ Utilizați priza de pe aparat numai în scopurile descrise de manual.



AVERTISMENT

Posibile pagube materiale! Modul de utilizare greșit poate produce deteriorări la mașină.

- ▶ În cazul apariției de spumă sau lichide, deconectați produsul imediat.



1. Conectați pachetul de furtunuri cu mașina de forat cu carotieră diamantată. → Pagina 221
2. Alegeți modul dorit cu comutatorul mașinii.

6.2 Selectarea modului

Mod: Aspirare

- ▶ Puneți comutatorul mașinii în poziția .



Sistemul de preparare a apei este destinat numai pentru aplicații mici de curățare, ca de ex. aspirarea zonei de lucru. Nu îl utilizați în regim de aspirare pentru aplicații în sistem, în combinație cu scule electrice.

Mod: Alimentare cu apă

- ▶ Puneți comutatorul mașinii în poziția .
- ▶ Deschideți regulatorul debitului de apă la mașina de forat cu carotieră diamantată.
 - ▶ Comanda debitului apei se realizează prin regulatorul debitului de apă de la mașina de forat cu carotieră diamantată.

Mod: Reciclare

- ▶ Puneți comutatorul mașinii în poziția .
- ▶ Aspirarea începe.
- ▶ Deschideți regulatorul debitului de apă la mașina de forat cu carotieră diamantată.
 - ▶ Comanda debitului apei se realizează prin regulatorul debitului de apă de la mașina de forat cu carotieră diamantată.

6.3 Deconectarea sistemului de preparare a apei

- ▶ Puneți comutatorul mașinii pe **OFF**.

6.4 Îndepărtarea filtrului tip pungă

1. Deschideți două clame de închidere.
2. Ridicați capul mașinii de pe recipientul de murdărie și de apă.



Obiectele ascuțite sau contondente care au străpuns filtrul tip pungă pot produce accidentări. Asigurați-vă că filtrul tip pungă nu a fost străpuns de obiecte ascuțite sau contondente. Luați cu precauție filtrul tip pungă de pe suportul filtrului tip pungă din recipientul de murdărie și de apă.

3. Închideți filtrul tip pungă cu capacul atașat la filtrul tip pungă.
4. Îndepărtați filtrul tip pungă.
 - ▶ Evacuați ca deșeu filtrul tip pungă conform cerințelor legale.
5. Așezați capul mașinii pe recipientul de murdărie.
6. Închideți cele două clame de închidere.

6.5 Golirea recipientului de murdărie

1. Deschideți două clame de închidere.
2. Ridicați capul mașinii de pe recipientul de murdărie și de apă.
3. Îndepărtați filtrul tip pungă. → Pagina 222
4. Goliți recipientul de murdărie.
5. Curățați recipientul de murdărie și de apă.
6. Introduceți filtrul tip pungă. → Pagina 221
7. Așezați capul mașinii pe recipientul de murdărie.
8. Închideți cele două clame de închidere.

7 Îngrijirea și întreținerea

7.1 Verificarea prefiltrului

1. Îndepărtați suportul filtrului tip pungă.
2. Verificați dacă prefiltrul este murdărit.



3. Dacă prefiltrul este murdărit, curățați-l cu apă proaspătă.



Alternativ, puteți curăța prefiltrul și cu o perie sau cu aer comprimat.

7.2 Verificarea monitorizării nivelului



AVERTISMENT

Posibile pagube materiale! Modul de utilizare greșit poate produce deteriorări la mașină.

- ▶ Controlați și curățați regulat sistemul de monitorizare a nivelului. În cazul semnalmentelor de deteriorări, deconectați produsul imediat.

1. Îndepărtați suportul filtrului tip pungă.
2. Verificați dacă plutitorul este blocat.
3. Dacă plutitorul este blocat, curățați-l.

7.3 Verificarea garniturii capului mașinii

1. Verificați dacă la garnitura capului mașinii există murdărie.
2. Dacă garnitura capului mașinii este murdărită, curățați-o cu o cârpă.
3. Lubrifiați garnitura cu unsoare.

8 Transportul și depozitarea

8.1 Stivuirea casetelor mașinii pentru transport

1. Rabatați în sus cadrul de susținere a casetelor.
2. Stivuiți casetele mașinii cu mânerile de susținere pe cadrul de susținere a casetelor.



Cadrul de susținere a casetelor trebuie să iasă peste caseta mașinii situată cel mai sus.

Încărcarea maximă este de 25 kg.

3. Acroșați chinga de cârligul pentru chingă.
4. Asigurați casetele mașinii cu chinga împotriva alunecării.

8.2 Depozitarea

- ▶ Depuneți aparatul într-un spațiu uscat, protejat împotriva folosirii neautorizate.



9 Asistență în caz de avarii

În cazul avariilor care nu sunt prezentate în acest tabel sau pe care nu le puteți remedia prin mijloace proprii, vă rugăm să vă adresați centrul nostru de service **Hilti**.

9.1 Identificarea defecțiunilor

Avarie	Cauza posibilă	Soluție
 Indicatorul de service MAX se aprinde.	În recipientul de murdărie și de apă este prea multă apă.	▶ Activați modul Alimentare cu apă , până când indicatorul de service MAX se stinge.
	Plutitorul se înțepenește.	▶ Verificați monitorizarea nivelului. → Pagina 223



Avarie	Cauza posibilă	Soluție
 Indicatorul de service MIN se aprinde și se emite un semnal sonor de avertizare.	În recipientul de murdărie și de apă este prea puțină apă.	▶ Umpleți recipientul de murdărie și de apă. → Pagina 220
 Indicatorul de service Lipsă filtru se aprinde.	Filtrul tip pungă lipsește sau nu este așezat corect.	▶ Introduceți filtrul tip pungă. → Pagina 221
 Indicatorul de service Eroare necunoscută se aprinde.	Mașina de forat cu carotieră diamantată a primit un cod de eroare necunoscut de la WMS 100.	▶ Verificați dacă la WMS 100 există avarii și căutați o soluție în manualul de utilizare pentru WMS 100.
Conexiunea dintre furtunul de apă și mașină funcționează cu dificultate.	Niplul de racord uscat și/ sau murdărit.	▶ Lubrifiați cu unsoare inelul O și contrapiesa.
Suportul filtrului tip pungă este antrenat în mișcare la ridicarea capului mașinii	Piese interne de racord pentru apă uscate și/ sau murdărite.	▶ Verificați garnitura capului mașinii. → Pagina 223
Debit de apă lipsă sau prea scăzut, deși în recipient este suficientă apă.	Prefiltrul înfundat	▶ Verificați prefiltrul. → Pagina 222
	Orificiu pătruns înfundat în niplul de racord al furtunului de apă.	▶ Străpungeți orificiul pătruns cu un știft.
	Sita de la racordul de apă al mașinii de găurit este murdărită.	▶ Curățați sita cu o perie.
Randamentul de aspirare este nul sau diminuat.	Filtrul tip pungă este înfundat.	▶ Schimbați filtrul tip pungă.
Vizorul indicatorului de debit murdărit.	Depunere de murdărie	▶ Însurubați indicatorul de debit și curățați-l.
Mașina nu pornește pe modul REC sau VAC .	Plutitorul se înțepenește.	▶ Verificați monitorizarea nivelului. → Pagina 223
O altă mașină de forat cu carotieră diamantată s-a conectat automat prin Bluetooth cu accesoriul utilizat (de ex. sistemul de preparare a apei).	Mai multe mașini de forat cu carotieră diamantată sunt interconectate cu același accesoriu. Accesoriul se conectează întotdeauna automat cu mașina de forat cu carotieră diamantată care face posibilă stabilirea cea mai rapidă a conexiunii.	▶ Opriți interfața Bluetooth de la accesoriu, porniți-o din nou și conectați mașina de forat cu carotieră diamantată din nou cu accesoriul.
Sistemul WMS 100 nu este găsit de mașina de forat cu carotieră diamantată.	Bluetooth este dezactivat.	▶ Activați funcția Bluetooth la mașinile de conectat. → Pagina 219

10 Dezafectarea și evacuarea ca deșeuri

 Mașinile **Hilti** sunt fabricate într-o proporție mare din materiale reutilizabile. Condiția necesară pentru reciclare este separarea corectă a materialelor. În multe țări, **Hilti** preia mașinile dumneavoastră vechi pentru revalorificare. Solicitați relații la centrul pentru clienți **Hilti** sau la consilierul dumneavoastră de vânzări.





- ▶ Nu aruncați sculele electrice, aparatele electronice și acumulatorii în containerele de gunoi menajer!

11 China RoHS (directiva privind limitarea utilizării substanțelor periculoase)

Prin link-ul următor ajungeți la tabelul substanțelor periculoase: qr.hilti.com/r6637919.

Un link referitor la tabelul RoHS găsiți la finalul acestei documentații sub formă de cod QR.

12 Garanția producătorului

- ▶ Pentru relații suplimentare referitoare la condițiile de garanție, vă rugăm să vă adresați partenerului dumneavoastră local **Hilti**.

Μετάφραση οδηγιών χρήσης από το πρωτότυπο

1 Στοιχεία για την τεχνική τεκμηρίωση

1.1 Σχετικά με την παρούσα τεκμηρίωση

- Πριν από την πρώτη θέση σε λειτουργία διαβάστε την παρούσα τεκμηρίωση. Αποτελεί προϋπόθεση για ασφαλή εργασία και απρόσκοπτο χειρισμό.
- Προσέξτε τις υποδείξεις ασφαλείας και προειδοποίησης στην παρούσα τεκμηρίωση και στο προϊόν.
- Φυλάξτε τις οδηγίες χρήσης πάντα στο προϊόν και δίνετε το προϊόν σε άλλα πρόσωπα μόνο μαζί με αυτές τις οδηγίες χρήσης.

1.2 Επεξήγηση συμβόλων

1.2.1 Υποδείξεις προειδοποίησης

Οι υποδείξεις προειδοποίησης προειδοποιούν από κινδύνους κατά την εργασία με το προϊόν. Χρησιμοποιούνται οι ακόλουθες λέξεις επισήμανσης:

ΚΙΝΔΥΝΟΣ

ΚΙΝΔΥΝΟΣ !

- ▶ Για μια άμεσα επικίνδυνη κατάσταση, που οδηγεί σε σοβαρό ή θανατηφόρο τραυματισμό.

ΠΡΟΕΙΔΟΠΟΙΗΣΗ

ΠΡΟΕΙΔΟΠΟΙΗΣΗ !

- ▶ Για μια πιθανά επικίνδυνη κατάσταση, που μπορεί να οδηγήσει σε σοβαρό ή θανατηφόρο τραυματισμό.

ΠΡΟΣΟΧΗ

ΠΡΟΣΟΧΗ !

- ▶ Για μια πιθανόν επικίνδυνη κατάσταση, που ενδέχεται να οδηγήσει σε ελαφρύ τραυματισμό ή υλικές ζημιές.

1.2.2 Σύμβολα στην τεκμηρίωση

Στα έγγραφα τεκμηρίωσής μας χρησιμοποιούνται τα ακόλουθα σύμβολα:

	Πριν από τη χρήση διαβάστε τις οδηγίες χρήσης
	Υποδείξεις χρήσης και άλλες χρήσιμες πληροφορίες
	Χειρισμός ανακυκλώσιμων υλικών
	Μην πετάτε τα ηλεκτρικά εργαλεία και τις μπαταρίες στον κάδο οικιακών απορριμμάτων



1.2.3 Σύμβολα σε εικόνες

Στις εικόνες μας χρησιμοποιούνται τα ακόλουθα σύμβολα:

	Αυτοί οι αριθμοί παραπέμπουν στην εκάστοτε εικόνα στην αρχή αυτών των οδηγιών
3	Η αρίθμηση δείχνει τη σειρά των βημάτων εργασίας στην εικόνα και ενδέχεται να διαφέρει από τα βήματα εργασίας στο κείμενο
	Οι αριθμοί θέσης χρησιμοποιούνται στην εικόνα Επισκόπηση και παραπέμπουν στους αριθμούς του υπομνήματος στην ενότητα Συνοπτική παρουσίαση προϊόντος
	Αυτό το σύμβολο έχει σκοπό να επιστήση ιδιαίτερα την προσοχή σας κατά την εργασία με το προϊόν.

1.3 Σύμβολα ανάλογα με το προϊόν

1.3.1 Σύμβολα στο προϊόν

Χρησιμοποιούνται τα ακόλουθα σύμβολα:

	Απαγορεύεται η μεταφορά με γερανό
	Bluetooth (προαιρετικά)

1.4 Πληροφορίες προϊόντος

Τα προϊόντα της προορίζονται για τον επαγγελματία χρήστη και ο χειρισμός, η συντήρηση και η επισκευή τους επιτρέπεται μόνο από εξουσιοδοτημένο, ενημερωμένο προσωπικό. Το προσωπικό αυτό πρέπει να έχει ενημερωθεί ειδικά για τους κινδύνους που ενδέχεται να παρουσιαστούν. Από το προϊόν και τα βοηθητικά του μέσα ενδέχεται να προκληθούν κίνδυνοι, όταν ο χειρισμός τους γίνεται με ακατάλληλο τρόπο από μη εκπαιδευμένο προσωπικό ή όταν δεν χρησιμοποιούνται με κατάλληλο τρόπο.

Η περιγραφή τύπου και ο αριθμός σειράς αναγράφονται στην πινακίδα τύπου.

- ▶ Αντιγράψτε τον αριθμό σειράς στον ακόλουθο πίνακα. Θα χρειαστείτε τα στοιχεία προϊόντος για ερωτήματα προς την αντιπροσωπεία μας ή το σέρβις μας.

Στοιχεία προϊόντος

Σύστημα επεξεργασίας νερού	DD-WMS 100 DD-WMS 100 BLE
Γενιά	01
Αρ. σειράς	

1.5 Δήλωση συμμόρφωσης

Δηλώνουμε ως μόνοι υπεύθυνοι, ότι το προϊόν που περιγράφεται εδώ συμφωνεί με τις ισχύουσες οδηγίες και τα ισχύοντα πρότυπα. Ένα αντίγραφο της δήλωσης συμμόρφωσης υπάρχει στο τέλος αυτής της τεκμηρίωσης. Τα έγγραφα τεχνικής τεκμηρίωσης υπάρχουν εδώ:

Hilti Entwicklungsgesellschaft mbH | Zulassung Geräte | Hiltistraße 6 | 86916 Kaufering, DE

2 Ασφάλεια

2.1 Γενικές υποδείξεις ασφαλείας

Εκτός από τις υποδείξεις για την ασφάλεια που υπάρχουν στα επιμέρους κεφάλαια αυτών των οδηγιών χρήσης, πρέπει να τηρείτε πάντοτε αυστηρά τις οδηγίες που ακολουθούν.

- ▶ Διαβάστε όλες τις υποδείξεις! Η μη τήρηση των ακόλουθων υποδείξεων μπορεί να οδηγήσει σε ηλεκτροπληξία, πυρκαγιά και/ή σοβαρούς τραυματισμούς.
- ▶ Σε περίπτωση χρήσης της συσκευής σε συνδυασμό με κάποιο ηλεκτρικό εργαλείο, διαβάστε πριν από την χρήση τις οδηγίες χρήσης του ηλεκτρικού εργαλείου και προσέξτε όλες τις υποδείξεις.
- ▶ Δεν επιτρέπονται οι παραποιήσεις ή οι μετατροπές στη συσκευή.
- ▶ Χρησιμοποιήστε τη σωστή συσκευή. Μην χρησιμοποιείτε τη συσκευή για σκοπούς, για τους οποίους δεν προορίζεται, αλλά μόνο σύμφωνα με τους κανονισμούς και όταν βρίσκεται σε άψογη κατάσταση.
- ▶ Ενημερωθείτε πριν από την εργασία με τη συσκευή για τον χειρισμό της, του κινδύνους που ενδέχεται να απορρέουν από τα υλικά και για την ασφαλή διάθεση των αναρροφούμενων υλικών.



- ▶ Λαμβάνετε υπόψη σας τις περιβαλλοντικές επιδράσεις. Μη χρησιμοποιείτε τη συσκευή όπου υπάρχουν κίνδυνος πυρκαγιάς ή εκρήξεων.
- ▶ Η συσκευή επιτρέπεται να χρησιμοποιείται μόνο από άτομα, τα οποία είναι εξοικειωμένα με αυτή, έχουν ενημερωθεί για την ασφαλή χρήση και κατανοούν τους κινδύνους που απορρέουν. Η συσκευή δεν προορίζεται για παιδιά.
- ▶ Φυλάξτε τις συσκευές που δεν χρησιμοποιείτε με ασφαλή τρόπο. Οι συσκευές που δεν χρησιμοποιούνται πρέπει να φυλάσσονται σε στεγνό, υπερωψωμένο ή κλειδωμένο χώρο, εκτός της εμβέλειας παιδιών.

2.2 Ηλεκτρική ασφάλεια

- ▶ Το φως σύνδεσης της συσκευής πρέπει να ταιριάζει στην πρίζα. Δεν επιτρέπεται σε καμία περίπτωση η μετατροπή του φως. Μην χρησιμοποιείτε αντάπτορες φως μαζί με γειωμένες συσκευές. Τα φως που δεν έχουν υποστεί μετατροπές και οι κατάλληλες πρίζες μειώνουν τον κίνδυνο ηλεκτροπληξίας.
- ▶ Τοποθετήστε το φως σε κατάλληλη, γειωμένη πρίζα, που έχει εγκατασταθεί με ασφάλεια και καλύπτει όλες τις τοπικές διατάξεις. Εάν έχετε αμφιβολία εάν είναι καλά γειωμένη η πρίζα, αναθέστε σε κάποιον εξειδικευμένο ηλεκτρολόγο να την ελέγξει.
- ▶ Αποφεύγετε την επαφή του σώματος με γειωμένες επιφάνειες, όπως σωλήνες, καλοριφέρ, ηλεκτρικές κουζίνες και ψυγεία. Υπάρχει αυξημένος κίνδυνος ηλεκτροπληξίας, όταν το σώμα σας είναι γειωμένο.
- ▶ Μην εκθέτετε το εργαλείο σε βροχή. Η εισχώρηση νερού στο ηλεκτρικό εργαλείο αυξάνει τον κίνδυνο ηλεκτροπληξίας.
- ▶ Βεβαιωθείτε ότι το καλώδιο δεν βρίσκεται μέσα σε σημεία με νερά.
- ▶ Ελέγχετε τακτικά το καλώδιο σύνδεσης της συσκευής και, σε περίπτωση ζημιάς, αναθέτετε την αντικατάστασή του στο σέρβις της **Hilti**. Ελέγχετε τακτικά την μπαλαντζέα και αντικαταστήστε την εάν έχει υποστεί ζημιά.
- ▶ Εάν κατά την εργασία υποστεί ζημιά το καλώδιο τροφοδοσίας ή το καλώδιο προέκτασης, δεν επιτρέπεται να τα ακουμπήσετε. Αποσυνδέστε το φως από την πρίζα. Εάν τα καλώδια τροφοδοσίας και προέκτασης έχουν υποστεί ζημιά αποτελούν κίνδυνο για ηλεκτροπληξία.
- ▶ Το καλώδιο σύνδεσης στο ηλεκτρικό δίκτυο επιτρέπεται να αντικαθίσταται μόνο με καλώδιο του τύπου που ορίζεται στις οδηγίες χρήσης.
- ▶ Μην χρησιμοποιείτε το καλώδιο για να μεταφέρετε ή να αναρτήσετε το εργαλείο ή για να τραβήξετε το φως από την πρίζα. Κρατάτε το καλώδιο μακριά από υψηλές θερμοκρασίες, λάδια, αιχμηρές ακμές ή περιστρεφόμενα μέρη του εργαλείου. Τα ελαττωματικά ή τα περιστραμμένα καλώδια αυξάνουν τον κίνδυνο ηλεκτροπληξίας.
- ▶ Όταν εργάζεστε με μία ηλεκτρική συσκευή σε υπαίθριους χώρους, χρησιμοποιείτε μόνο καλώδια προέκτασης (μπαλαντζές), που είναι κατάλληλα για χρήση σε εξωτερικούς χώρους. Η χρήση ενός καλωδίου προέκτασης κατάλληλου για χρήση σε υπαίθριους χώρους μειώνει τον κίνδυνο ηλεκτροπληξίας.
- ▶ Σε περίπτωση διακοπής ρεύματος, απενεργοποιήστε τη συσκευή και αποσυνδέστε το φως από την πρίζα.
- ▶ Χρησιμοποιείτε την πρίζα της συσκευής μόνο για τα ηλεκτρικά εργαλεία, που βρίσκονται εντός του αναφερόμενου εύρους ισχύος.
- ▶ Ποτέ μην χρησιμοποιείτε το εργαλείο όταν είναι λερωμένο ή βρεγμένο. Η σκόνη, ιδίως αγωγίμων υλικών, ή η υγρασία που πιθανόν να υπάρχουν στην επιφάνεια του εργαλείου ενδέχεται να οδηγήσουν υπό δυσμενείς συνθήκες σε ηλεκτροπληξία. Για αυτόν το λόγο αναθέτετε στο σέρβις της **Hilti** να ελέγχει τακτικά τα λερωμένα εργαλεία, ιδίως εάν χρησιμοποιείτε συχνά αγωγή υλικά.

2.3 Ασφάλεια προσώπων

- ▶ Να είσαστε πάντα προσεκτικοί, να προσέχετε τί κάνετε και να εργάζεστε με τη συσκευή με περισκεψη. Μην χρησιμοποιείτε το εργαλείο, όταν είστε κουρασμένοι ή όταν βρίσκεστε υπό την επίδραση ναρκωτικών ουσιών, οινοπνεύματος ή φαρμάκων. Μία στιγμή απροσεξίας κατά την χρήση του εργαλείου μπορεί να οδηγήσει σε σοβαρούς τραυματισμούς.
- ▶ Ο χρήστης και τα πρόσωπα που βρίσκονται κοντά πρέπει κατά τη χρήση και τη συντήρηση της συσκευής να χρησιμοποιούν κατάλληλα προστατευτικά γυαλιά, προστατευτικό κράνος, ωτοασπίδες, προστατευτικά γάντια, προστατευτικά υποδήματα και απλή μάσκα προστασίας της αναπνοής.
- ▶ Φροντίστε για καλό αερισμό του χώρου εργασίας και φοράτε ενδοχόμενες μάσκα προστασίας της αναπνοής, η οποία να είναι κατάλληλη για την εκάστοτε σκόνη. Η επαφή ή η εισπνοή σκόνης μπορεί να προκαλέσει αλλεργικές αντιδράσεις και/ή παθήσεις του αναπνευστικού συστήματος του χρήστη ή ατόμων που βρίσκονται κοντά. Συγκεκριμένα είδη σκόνης, όπως για παράδειγμα η σκόνη από δρυ ή οξιά θεωρούνται ως καρκινογόνα, ιδίως σε συνδυασμό με πρόσθετες ουσίες επεξεργασίας ξύλου (χρωμιάτα, υλικά προστασίας ξυλείας). Η εργασία με υλικά με αμίαντο επιτρέπεται μόνο από εξειδικευμένο προσωπικό.



- ▶ Ενεργοποιήστε τα φρένα στις ρόδες για καλή ευστάθεια του εργαλείου. Όταν τα φρένα είναι λυμένα, μπορεί να μετακινηθεί ανεξέλεγκτα το εργαλείο.
- ▶ Εάν υπάρχει η δυνατότητα σύνδεσης συστημάτων αναρρόφησης και συλλογής σκόνης, βεβαιωθείτε ότι είναι συνδεδεμένα και ότι χρησιμοποιούνται σωστά. Η χρήση συστήματος αναρρόφησης σκόνης μπορεί να μειώσει τους κινδύνους που προέρχονται από τη σκόνη.

2.4 Υποδείξεις ασφαλείας για τη χρήση

- Το προσωπικό χειρισμού πρέπει να ενημερώνεται πριν από την εργασία για τον χειρισμό του εργαλείου, για τους κινδύνους που απορρέουν από τα υλικά και για την ασφαλή διάθεση των υλικών στα απορρίμματα.
- Δεν επιτρέπεται η χρήση της συσκευής σε ανθρώπους και ζώα.
- Μην χρησιμοποιείτε τη συσκευή για συνεχή λειτουργία σε αυτόματες ή ημιαυτόματες εγκαταστάσεις.
- Μην χρησιμοποιείτε το περίβλημα του εργαλείου ως σκαλοπάτι.
- Μην χρησιμοποιείτε το εργαλείο κάτω από το νερό.

2.5 Υλικό αναρρόφησης

- ▶ Δεν επιτρέπεται η αναρρόφηση επιβλαβούς για την υγεία, εύφλεκτης και/ή εκρηκτικής σκόνης (σκόνη μαγνησιού-αλουμινίου κτλ.). Δεν επιτρέπεται η αναρρόφηση υλικών, που έχουν θερμοκρασία υψηλότερη από 60°C (π.χ. αναμμένα τσιγάρα, καυτή στάχτη).
- ▶ Δεν επιτρέπεται η αναρρόφηση εύφλεκτων, εκρηκτικών, διαβρωτικών υγρών (ψυκτικά υγρά και λιπαντικά, βενζίνη, διαλυτικά, οξέα (pH < 5), αλκαλικά διαλύματα (pH > 12,5) κτλ.)
- ▶ Απενεργοποιείτε αμέσως τη συσκευή, σε περίπτωση εξόδου αφρού ή υγρών.
- ▶ Κατά την αναρρόφηση υλικών με μέγιστη θερμοκρασία έως 60°C, φοράτε προστατευτικά γάντια.
- ▶ Στις εργασίες με ορυκτή λάσπη από διάτρηση, φοράτε προστατευτική ένδυση και αποφύγετε την επαφή με το δέρμα (pH > 9, καυστικό).
- ▶ Αποφεύγετε την επαφή με βάσεις και οξέα. Σε περίπτωση ακούσιας επαφής, ξεπλύνετε με νερό. Εάν τα υγρά έρθουν σε επαφή με τα μάτια σας, ξεπλύντε τα με πολύ νερό και επισκεφθείτε επιπρόσθετα ένα γιατρό.
- ▶ Η συσκευή στην κατηγορία σκόνης M είναι κατάλληλη για την αναρρόφηση στεγνής, μη εύφλεκτης σκόνης, πριονιδίων και επικίνδυνης σκόνης με οριακές τιμές έκθεσης $\geq 0,1 \text{ mg/m}^3$. Ανάλογα με την επικινδυνότητα της σκόνης που πρόκειται να αναρροφηθεί, πρέπει η συσκευή να εφοδιάζεται με κατάλληλα φίλτρα.

2.6 Επιμελής χειρισμός και χρήση της συσκευής

- ▶ Ποτέ μην αφήνετε το εργαλείο χωρίς επίβλεψη.
- ▶ Προστατεύετε τη συσκευή από παγετό.
- ▶ Καθαρίζετε τακτικά τη διάταξη περιορισμού στάθμης νερού σύμφωνα με τις οδηγίες με μια βούρτσα και εξετάστε για ενδείξεις ζημιάς.
- ▶ Κατά την τοποθέτηση του επάνω τμήματος της σκούπας προσέχετε ώστε να μην παγιδευτούν τα χέρια σας και να μην υποστεί ζημιά το καλώδιο τροφοδοσίας. Υπάρχει κίνδυνος τραυματισμού και κίνδυνος ζημιάς.
- ▶ Ελέγξτε για τυχόν ζημιές τη συσκευή και τα αξεσουάρ. Πριν από την περαιτέρω χρήση πρέπει να ελέγχετε σχολαστικά την απρόσκοπτη και κατάλληλη λειτουργία των συστημάτων προστασίας ή των εξαρτημάτων που έχουν υποστεί μικρή ζημιά. Ελέγξτε εάν λειτουργούν σωστά και δεν κολλούν τα κινούμενα μέρη ή εάν υπάρχουν εξαρτήματα που έχουν υποστεί ζημιά. Όλα τα εξαρτήματα πρέπει να είναι σωστά τοποθετημένα και να πληρούν όλες τις απαιτήσεις ώστε να διασφαλίζεται η απρόσκοπτη λειτουργία της συσκευής.
- ▶ Αναθέστε την επισκευή της συσκευής σας μόνο σε εκπαιδευμένο εξειδικευμένο προσωπικό χρησιμοποιώντας μόνο γνήσια ανταλλακτικά. Έτσι διασφαλίζεται ότι θα διατηρηθεί η ασφάλεια της συσκευής.
- ▶ Αποσυνδέστε πάντα το φις από την πρίζα όταν δεν χρησιμοποιείτε τη συσκευή (π.χ. σε διαλείμματα από την εργασία), πριν από τη φροντίδα και τη συντήρηση, πριν από την αντικατάσταση αξεσουάρ ή την αντικατάσταση του φίλτρου. Αυτό το προληπτικό μέτρο ασφαλείας αποτρέπει την ακούσια εκκίνηση της συσκευής.
- ▶ Ποτέ μην μετακινείτε το εργαλείο σε άλλο σημείο τραβώντας το από το καλώδιο τροφοδοσίας. Μην περνάτε το εργαλείο πάνω από το καλώδιο τροφοδοσίας.
- ▶ Μη μεταφέρετε τη συσκευή με γερανό.



3 Περιγραφή

3.1 Συνοπτική παρουσίαση προϊόντος

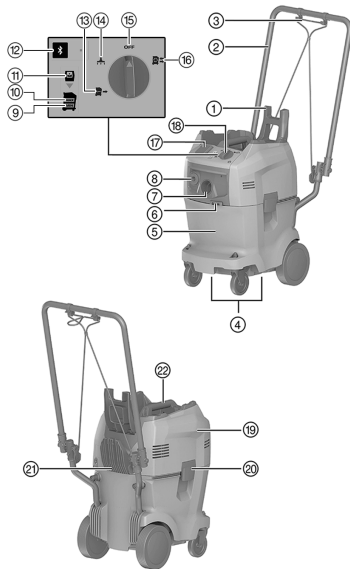

- ① Λαβή συγκράτησης κάδου
- ② Βραχίονας ώθησης
- ③ Ιμάντας σύσφιξης
- ④ Υποδοχές
- ⑤ Δοχείο νερού και ακαθαρσιών
- ⑥ Άγκιστρο ιμάντα σύσφιξης
- ⑦ Υποδοχή εισόδου εύκαμπτου σωλήνα αναρρόφησης
- ⑧ Υποδοχή εξόδου εύκαμπτου σωλήνα τροφοδοσίας νερού
- ⑨ Προειδοποιητική λυχνία "Στάθμη νερού πολύ χαμηλή"
- ⑩ Προειδοποιητική λυχνία "Στάθμη νερού πολύ υψηλή"
- ⑪ Προειδοποιητική λυχνία "Χωρίς φίλτρο"
- ⑫ Πλήκτρο "Bluetooth" και LED (προαιρετικά)
- ⑬ Λειτουργία "Τροφοδοσία νερού"
- ⑭ Λειτουργία "Αναρρόφηση"
- ⑮ Λειτουργία "Off"
- ⑯ Λειτουργία "Ανακύκλωση"
- ⑰ Πρίζα συσκευών (προαιρετικά)
- ⑱ Διακόπτης συσκευής
- ⑲ Επάνω τμήμα συσκευής
- ⑳ Συνδετήρας ασφάλισης
- ㉑ Άγκιστρο καλωδίου
- ㉒ Χειρολαβή

3.2 Κατάλληλη χρήση

Το ηλεκτρικό σύστημα επεξεργασίας νερού DD-WMS 100 προορίζεται για χρήση με αδαμαντοφόρα δράπανα για υγρή διάτρηση.

Χρησιμοποιήστε το DD-WMS 100 για την αναρρόφηση λάσπης διάτρησης, για επεξεργασία νερού και για τροφοδοσία νερού αδαμαντοφόρων δράπανων.

Η συσκευή αυτή είναι κατάλληλη για επαγγελματική χρήση, για παράδειγμα σε ξενοδοχεία, σχολεία, νοσοκομεία, εργοστάσια, καταστήματα, γραφεία και ενοικιαζόμενα καταστήματα.

Μπορείτε να χρησιμοποιείτε το εργαλείο με τους ακόλουθους τρόπους λειτουργίας:

- **Ανακύκλωση**
Παροχή νερού σε αδαμαντοφόρα δράπανα και ταυτόχρονα αναρρόφηση και φιλτράρισμα λάσπης διάτρησης.
- **Τροφοδοσία νερού**
Παροχή νερού σε αδαμαντοφόρα δράπανα χωρίς αναρρόφηση.
- **Ηλεκτρική σκούπα**
Μικρότερης έκτασης εργασίες καθαρισμού.

3.3 Έκταση παράδοσης

Σύστημα επεξεργασίας νερού DD-WMS 100, λάστιχο αναρρόφησης και λάστιχο τροφοδοσίας νερού με συνδέσεις, 1 φίλτρο, οδηγίες χρήσης



Περισσότερα, εγκεκριμένα για το προϊόν σας συστήματα θα βρείτε στο **Hilti Store** ή στη διεύθυνση: www.hilti.group.



3.4 Πλήκτρα χειρισμού

Πλήκτρο χειρισμού	Περιγραφή
	Ανενεργό
	Λειτουργία ανακύκλωσης
	Λειτουργία τροφοδοσίας νερού
	Λειτουργία αναρρόφησης
	Bluetooth (προαιρετικά)

3.5 Καταστάσεις του Bluetooth-LED (προαιρετικά)

Πλήκτρο χειρισμού	Κατάσταση LED	Περιγραφή
	LED σβηστό	Το Bluetooth είναι απενεργοποιημένο.
	Το LED αναβοσβήνει αχνά	Το Bluetooth είναι ενεργοποιημένο. Χωρίς σύνδεση με άλλη συσκευή.
	Το LED αναβοσβήνει	Το Bluetooth είναι ενεργοποιημένο. Διαδικασία ζεύξης σε εξέλιξη.
	Το LED ανάβει	Το Bluetooth είναι ενεργοποιημένο. Συνδεδεμένο με άλλη συσκευή.

3.6 Ενδείξεις σέρβις

LED	Περιγραφή
	Στάθμη νερού πολύ χαμηλή Γεμίστε το δοχείο νερού και ακαθαρσιών μέχρι το σημάδι MAX .
	Στάθμη νερού πολύ υψηλή Ενεργοποιήστε τη λειτουργία τροφοδοσίας νερού, μέχρι να σβήσει η ένδειξη σέρβις.
	Χωρίς φίλτρο Τοποθετήστε το φίλτρο σωστά.



3.7 Σύμβολα ενδείξεων και επεξηγήσεις στην οθόνη πολλαπλών λειτουργιών αδαμαντοφόρου δράπανου (προαιρετικά σε Bluetooth)

Για τις παρακάτω ενδείξεις πρέπει να είναι σε ετοιμότητα λειτουργίας το αδαμαντοφόρο δράπανο (συνδεδεμένο και PRCD ενεργοποιημένο) και συνδεδεμένο με το WMS 100 μέσω Bluetooth.

Οι ενδείξεις μπορεί να διαφέρουν ανάλογα με τον τρόπο χρήσης.

Ένδειξη οθόνης	Περιγραφή
 Χωρίς φίλτρο	Το φίλτρο λείπει ή δεν έχει τοποθετηθεί σωστά. Το WMS 100 δεν είναι σε ετοιμότητα λειτουργίας. Τοποθετήστε το φίλτρο σωστά.



Ένδειξη οθόνης	Περιγραφή
 <p>Στάθμη νερού πολύ υψηλή</p>	<p>Στο δοχείο νερού και στο δοχείο ακαθαρσιών υπάρχει πολύ νερό. Το WMS 100 δεν αναρροφάει.</p> <p>Ενεργοποιήστε τη λειτουργία Τροφοδοσία νερού, μέχρι να σβήσει η ένδειξη σέρβις MAX.</p>
 <p>Στάθμη νερού πολύ χαμηλή</p>	<p>Στο δοχείο νερού και στο δοχείο ακαθαρσιών υπάρχει πολύ λίγο νερό. Δεν είναι πλέον εξασφαλισμένη μια τροφοδοσία νερού που λειτουργεί.</p> <p>Γεμίστε το δοχείο νερού και ακαθαρσιών μέχρι το σημάδι MAX.</p>
 <p>Άγνωστο σφάλμα</p>	<p>Το αδαμαντοφόρο δράπανο έχει λάβει έναν άγνωστο κωδικό σφάλματος από το WMS 100.</p> <p>Ελέγξτε το WMS 100 για βλάβες και αναζητήστε στις οδηγίες χρήσης του WMS 100 μια λύση.</p>



3.8 Bluetooth®

Αυτό το προϊόν είναι εξοπλισμένο με Bluetooth (προαιρετικά).

Το πρότυπο Bluetooth είναι μια ασύρματη μεταφορά δεδομένων, μέσω της οποίας μπορούν να επικοινωνήσουν μεταξύ τους δύο προϊόντα που υποστηρίζουν Bluetooth σε μια μικρή απόσταση.

Για να εξασφαλιστεί μια σταθερή σύνδεση Bluetooth, πρέπει να υπάρχει οπτική επαφή ανάμεσα στα συνδεδεμένα προϊόντα.



Λειτουργίες Bluetooth σε αυτό το προϊόν

- Αυτόματη ενεργοποίηση και απενεργοποίηση της τροφοδοσίας νερού στη λειτουργία διάτρησης στους τρόπους λειτουργίας **Ανακύκλωση**  ή **Τροφοδοσία νερού** .
- Ενδείξεις μηνυμάτων σέρβις στην οθόνη ενός συνδεδεμένου αδαμαντοφόρου δραπάνου.

Απενεργοποίηση ή ενεργοποίηση Bluetooth



Hilti Τα προϊόντα παραδίδονται με απενεργοποιημένο Bluetooth. Στην πρώτη θέση σε λειτουργία, ενεργοποιείται αυτόματα το Bluetooth.

- Για απενεργοποίηση, πατήστε και κρατήστε για τουλάχιστον 10 δευτερόλεπτα πατημένο το πλήκτρο .
- Για ενεργοποίηση, πατήστε το πλήκτρο .

Σύζευξη προϊόντων

Η σύζευξη με το αδαμαντοφόρο δράπανο εξακολουθεί να διατηρείται, μέχρι να συνδεθεί το αδαμαντοφόρο δράπανο με κάποιο άλλο WMS 100, ή να απενεργοποιηθεί το Bluetooth. Η σύζευξη διατηρείται ακόμη και μετά την απενεργοποίηση και ενεργοποίηση των προϊόντων και τα προϊόντα συνδέονται ξανά αυτόματα.

- Για σύζευξη με ένα **Hilti** αδαμαντοφόρο δράπανο, πατήστε με ενεργοποιημένο το Bluetooth το πλήκτρο .

Μπορείτε να συνδέσετε κάποιο άλλο αδαμαντοφόρο δράπανο που βρίσκεται εντός εμβέλειας σύνδεσης με το WMS 100:

1. Απενεργοποιήστε το Bluetooth στο τρέχον συνδεδεμένο σύστημα επεξεργασίας νερού και ενεργοποιήστε στη συνέχεια ξανά το Bluetooth.
2. Αρχίστε εκ νέου τη διαδικασία σύζευξης με το άλλο αδαμαντοφόρο δράπανο.



Το χρονικό περιθώριο για τη σύνδεση με ένα άλλο αδαμαντοφόρο δράπανο ανέρχεται σε 2 λεπτά. Μετά την παρέλευση των 2 λεπτών διακόπτεται η δημιουργία σύνδεσης.

Άδεια χρήσης

Το Bluetooth δεν είναι διαθέσιμο σε όλες τις χώρες.

Η μάρκα **Bluetooth®** και το λογότυπο είναι καταχωρημένα εμπορικά σήματα στην ιδιοκτησία της **Bluetooth SIG, Inc.** και η χρήση αυτών των εμπορικών σημάτων είναι κατοχυρωμένη από την **Hilti**.



4 Τεχνικά χαρακτηριστικά

4.1 Σύστημα ανακύκλωσης νερού

Για την ονομαστική τάση, το ονομαστικό ρεύμα, τη συχνότητα ή/και την ονομαστική κατανάλωση ανατρέξτε στην πινακίδα τύπου για τη χώρα σας.

Σε περίπτωση λειτουργίας σε γεννήτρια ή μετασχηματιστή, πρέπει η ισχύς να είναι τουλάχιστον διπλάσια από την αναφερόμενη στην πινακίδα τύπου της συσκευής ονομαστική κατανάλωση. Η τάση λειτουργίας του μετασχηματιστή ή της γεννήτριας πρέπει να βρίσκεται ανά πάσα στιγμή εντός του +5 % και -15 % της ονομαστικής τάσης της συσκευής.

Κατηγορία προστασίας	I
Κατηγορία προστασίας	IPX4
Βάρος σύμφωνα με EPTA-Procedure 01/2003	19,7 kg
Βάρος πακέτου εύκαμπτων σωλήνων	1,8 kg
Θερμοκρασία λειτουργίας	3 °C ... 40 °C
Προτεινόμενο εύρος θερμοκρασίας για μεταφορά και αποθήκευση (χωρίς νερό στο δοχείο)	-25 °C ... 70 °C
Μήκος εύκαμπτου σωλήνα αναρρόφησης	5 m
Μήκος εύκαμπτου σωλήνα πίεσης	5,1 m
Μήκος καλωδίου τροφοδοσίας	4,8 m
Χωρητικότητα δοχείου	32 ℓ
Ποσότητα πλήρωσης νερού	14 ℓ
Ογκομετρική ροή (αέρας)	74 ℓ/s
Ροή νερού	3 ℓ/min
Πίεση νερού	7 bar

4.2 Bluetooth

Ζώνη συχνοτήτων	2.400 MHz ... 2.483 MHz
Μέγιστη ακτινοβολούμενη ισχύς εκπομπής	10 dBm

4.3 Πληροφορίες για θορύβους και κραδασμούς (υπολογισμένους κατά EN 60335-2-69)

Τυπική μέτρηση τύπου A, επιπέδου πίεσης	≤ 76 dB
Ανακρίβεια για τις αναφερόμενες στάθμες θορύβου	2 dB
Τριαξονική τιμή δόνησης (άθροισμα διανύσματος δόνησης)	2,5 m/s ²
Ανακρίβεια για τις αναφερόμενες τιμές δόνησης	≤ 0,2 m/s ²

5 Θέση σε λειτουργία

5.1 Πλήρωση δοχείου νερού και δοχείου ακαθαρσιών

1. Ανοίξτε τους δύο συνδετήρες ασφάλισης.
2. Αφαιρέστε το φίλτρο. → σελίδα 234
3. Γεμίστε το δοχείο νερού με νερό, μέχρι το σημάδι **MAX**.

Όταν ανάβει η προειδοποιητική λυχνία **Στάθμη νερού πολύ υψηλή**, δεν μπορεί να λειτουργήσει η συσκευή.

Για τις λειτουργίες "Τροφοδοσία νερού" και "Ανακύκλωση" πρέπει να είναι γεμάτο το δοχείο νερού και ακαθαρσιών.

4. Τοποθετήστε το φίλτρο. → σελίδα 233
5. Τοποθετήστε το επάνω τμήμα της συσκευής στο δοχείο νερού και ακαθαρσιών.
6. Κλείστε τους δύο συνδετήρες ασφάλισης.



5.2 Τοποθέτηση φίλτρου

Για τις λειτουργίες **Αναρρόφηση** και **Ανακύκλωση** πρέπει να είναι τοποθετημένο ένα φίλτρο.

1. Ανοίξτε τους δύο συνδετήρες ασφάλισης.
2. Ανασηκώστε το επάνω τμήμα της συσκευής από το δοχείο νερού και το δοχείο ακαθαρσιών.
3. Στερεώστε το φίλτρο στο στήριγμα φίλτρου.
4. Τοποθετήστε το επάνω τμήμα της συσκευής στο δοχείο ακαθαρσιών.
5. Κλείστε τους δύο συνδετήρες ασφάλισης.

5.3 Σύνδεση πακέτου εύκαμπτων σωλήνων με αδαμαντοφόρο δράπανο

1. Συνδέστε τον εύκαμπο σωλήνα αναρρόφησης στην υποδοχή εισόδου του εύκαμπτου σωλήνα αναρρόφησης.
2. Συνδέστε τον εύκαμπο σωλήνα τροφοδοσίας νερού στην υποδοχή εξόδου εύκαμπτου σωλήνα τροφοδοσίας νερού.
3. Συνδέστε το άλλο άκρο του εύκαμπτου σωλήνα αναρρόφησης στον δακτύλιο νερού του αδαμαντοφόρου δράπανου.

Χρησιμοποιήστε για αυτόν το σκοπό ενδεχομένως τον κωνικό αντάπτορα.

4. Συνδέστε το άλλο άκρο του εύκαμπτου σωλήνα τροφοδοσίας νερού στο αδαμαντοφόρο δράπανο.

6 Χειρισμός

6.1 Ενεργοποίηση συσκευής

ΠΡΟΕΙΔΟΠΟΙΗΣΗ

Κίνδυνος από ηλεκτροπληξία! Η φροντίδα και η συντήρηση με συνδεδεμένο το φως τροφοδοσίας ενδέχεται να προκαλέσει σοβαρούς τραυματισμούς και εγκαύματα.

- ▶ Πριν από κάθε εργασία φροντίδας και συντήρησης αποσυνδέετε πάντα το φως τροφοδοσίας!

ΠΡΟΕΙΔΟΠΟΙΗΣΗ

Κίνδυνος από κατάλληλη χρήση!

- ▶ Αυτό το μηχάνημα δεν είναι κατάλληλο για τη συλλογή σκόνης επικίνδυνης για την υγεία.

ΠΡΟΣΟΧΗ

Κίνδυνος τραυματισμού από ακατάλληλο χειρισμό!

- ▶ Η συσκευή επιτρέπεται να χρησιμοποιείται μόνο από εξουσιοδοτημένο, ενημερωμένο προσωπικό. Το προσωπικό αυτό πρέπει να έχει ενημερωθεί ειδικά για τους πιθανούς κινδύνους.

ΠΡΟΣΟΧΗ

Κίνδυνος από κατάλληλη χρήση!

- ▶ Χρησιμοποιείτε την πρίζα στη συσκευή μόνο για τους σκοπούς, που περιγράφονται στις παρούσες οδηγίες.

ΠΡΟΣΟΧΗ

Πιθανές υλικές ζημιές! Ο λανθασμένος χειρισμός μπορεί να προκαλέσει ζημιές στο εργαλείο.

- ▶ Σε περίπτωση εξόδου αψρού ή υγρού, απενεργοποιήστε αμέσως το προϊόν.

1. Συνδέστε το πακέτο εύκαμπτων σωλήνων με το αδαμαντοφόρο δράπανο. → σελίδα 233
2. Επιλέξτε με τον διακόπτη της συσκευής την επιθυμητή λειτουργία.



6.2 Επιλογή λειτουργίας

Λειτουργία: Αναρρόφηση

- ▶ Θέστε τον διακόπτη της συσκευής στη θέση .



Το σύστημα επεξεργασίας νερού προορίζεται μόνο για μικρότερης έκτασης καθαρισμούς όπως π.χ. την αναρρόφηση της περιοχής εργασίας. Μην χρησιμοποιείτε τη συσκευή στη λειτουργία αναρρόφησης για εφαρμογές συστήματος σε συνδυασμό με ηλεκτρικά εργαλεία.

Λειτουργία: Τροφοδοσία νερού

- ▶ Θέστε τον διακόπτη της συσκευής στη θέση .
- ▶ Ανοίξτε το εξάρτημα ρύθμισης ροής νερού στο αδαμαντοφόρο δράπανο.
 - ▶ Ο έλεγχος της ποσότητας του νερού πραγματοποιείται μέσω της ρύθμισης νερού στο αδαμαντοφόρο δράπανο.

Λειτουργία: Ανακύκλωση

- ▶ Θέστε τον διακόπτη της συσκευής στη θέση .
- ▶ Η αναρρόφηση αρχίζει.
- ▶ Ανοίξτε το εξάρτημα ρύθμισης ροής νερού στο αδαμαντοφόρο δράπανο.
 - ▶ Ο έλεγχος της ποσότητας του νερού πραγματοποιείται μέσω της ρύθμισης νερού στο αδαμαντοφόρο δράπανο.

6.3 Απενεργοποίηση συστήματος επεξεργασίας νερού

- ▶ Θέστε τον διακόπτη της συσκευής στο **OFF**.

6.4 Αφαίρεση φίλτρου

1. Ανοίξτε τους δύο συνδετήρες ασφάλισης.
2. Ανασηκώστε το επάνω τμήμα της συσκευής από το δοχείο νερού και το δοχείο ακαθαρσιών.



Μιτερά ή αιχμηρά αντικείμενα, που μπορούν να τρυπήσουν το φίλτρο, μπορεί να προκαλέσουν τραυματισμούς. Βεβαιωθείτε ότι το φίλτρο δεν έχει τρυπήσει από μιτερά ή αιχμηρά αντικείμενα. Αφαιρέστε το φίλτρο προσεκτικά από τη βάση του φίλτρου στο δοχείο νερού και ακαθαρσιών.

3. Κλείστε το φίλτρο, με το καπάκι που βρίσκεται στο φίλτρο.
4. Αφαιρέστε το φίλτρο.
 - ▶ Πετάξτε το φίλτρο σύμφωνα με τις απαιτήσεις τις νομοθεσίας.
5. Τοποθετήστε το επάνω τμήμα της συσκευής στο δοχείο ακαθαρσιών.
6. Κλείστε τους δύο συνδετήρες ασφάλισης.

6.5 Άδειασμα δοχείου ακαθαρσιών

1. Ανοίξτε τους δύο συνδετήρες ασφάλισης.
2. Ανασηκώστε το επάνω τμήμα της συσκευής από το δοχείο νερού και το δοχείο ακαθαρσιών.
3. Αφαιρέστε το φίλτρο. → σελίδα 234
4. Αδειάστε το δοχείο ακαθαρσιών.
5. Καθαρίστε το δοχείο νερού και ακαθαρσιών.
6. Τοποθετήστε το φίλτρο. → σελίδα 233
7. Τοποθετήστε το επάνω τμήμα της συσκευής στο δοχείο ακαθαρσιών.
8. Κλείστε τους δύο συνδετήρες ασφάλισης.

7 Φροντίδα και συντήρηση

7.1 Έλεγχος προφίλτρου

1. Αφαιρέστε τη βάση του φίλτρου.
2. Ελέγξτε αν είναι λερωμένο το προφίλτρο.
3. Εάν είναι λερωμένο το προφίλτρο, καθαρίστε το με καθαρό νερό.



Εναλλακτικά, μπορείτε να καθαρίσετε το προφίλτρο και με μια βούρτσα ή πεπεσμένο αέρα.



7.2 Έλεγχος επιτήρησης στάθμης πλήρωσης 7

ΠΡΟΣΟΧΗ

Πιθανές υλικές ζημιές! Ο λανθασμένος χειρισμός μπορεί να προκαλέσει ζημιές στο εργαλείο.

- ▶ Ελέγχετε και καθαρίζετε τακτικά τη διάταξη επιτήρησης στάθμης πλήρωσης. Σε περίπτωση ενδείξεων για ζημιές, απενεργοποιήστε αμέσως το προϊόν.

1. Αφαιρέστε τη βάση του φίλτρου.
2. Ελέγξτε αν είναι μπλοκαρισμένο το φλοτέρ.
3. Εάν το φλοτέρ είναι μπλοκαρισμένο, καθαρίστε το.

7.3 Έλεγχος τσιμούχας επάνω τμήματος συσκευής 8

1. Ελέγξτε την τσιμούχα του επάνω τμήματος της συσκευής για ρύπους.
2. Εάν η τσιμούχα του επάνω τμήματος της συσκευής είναι λερωμένη, καθαρίστε τη με πανί.
3. Γρασάρετε την τσιμούχα.

8 Μεταφορά και αποθήκευση

8.1 Στοιβαξη εργαλειοθήκης για μεταφορά 9

1. Αναδιπλώστε τη λαβή συγκράτησης βαλίτσας προς τα επάνω.
2. Στοιβάξτε την εργαλειοθήκη με τις χειρολαβές στη λαβή συγκράτησης.



Η λαβή συγκράτησης πρέπει να προεξέχει επάνω από την εργαλειοθήκη που βρίσκεται στην ψηλότερη θέση.

Το μέγιστο φορτίο ανέρχεται στα 25 kg.

3. Αναρτήστε τον ιμάντα σύσφιξης στο άγκιστρο ιμάντα σύσφιξης.
4. Ασφαλίστε με τον ιμάντα σύσφιξης την εργαλειοθήκη από ολίσθηση.

8.2 Αποθήκευση

- ▶ Αποθηκεύστε τη συσκευή σε ένα στεγνό χώρο, προστατευμένο από αναριμώδια χρήση.



9 Βοήθεια για προβλήματα

Σε βλάβες που δεν αναφέρονται σε αυτόν τον πίνακα ή δεν μπορείτε να αποκαταστήσετε μόνοι σας, απευθυνθείτε στο σέρβις της **Hilti**.

9.1 Εντοπισμός προβλημάτων

Βλάβη	Πιθανή αιτία	Λύση
<p>Η ένδειξη σέρβις MAX ανάβει.</p>	<p>Στο δοχείο νερού και στο δοχείο ακαθαρσιών υπάρχει πολύ νερό.</p> <p>Το φλοτέρ κολλάει.</p>	<ul style="list-style-type: none"> ▶ Ενεργοποιήστε τη λειτουργία Τροφοδοσία νερού, μέχρι να σβήσει η ένδειξη σέρβις MAX. ▶ Ελέγξτε την επιτήρηση στάθμης πλήρωσης. → σελίδα 235
<p>Η ένδειξη σέρβις MIN ανάβει και ακούγεται ένα ηχητικό σήμα προειδοποίησης.</p>	<p>Στο δοχείο νερού και στο δοχείο ακαθαρσιών υπάρχει πολύ λίγο νερό.</p>	<ul style="list-style-type: none"> ▶ Γεμίστε το δοχείο νερού και ακαθαρσιών. → σελίδα 232



Βλάβη	Πιθανή αιτία	Λύση
 <p>Η ένδειξη σέρβις Χωρίς φίλτρο ανάβει.</p>	Το φίλτρο λείπει ή δεν έχει τοποθετηθεί σωστά.	► Τοποθετήστε το φίλτρο. → σελίδα 233
 <p>Η ένδειξη σέρβις Άγνωστο σφάλμα ανάβει.</p>	Το αδαμαντοφόρο δράπανο έχει λάβει έναν άγνωστο κωδικό σφάλματος από το WMS 100.	► Ελέγξτε το WMS 100 για βλάβες και αναζητήστε στις οδηγίες χρήσης του WMS 100 μια λύση.
Η σύνδεση από το λάστιχο νερού προς τη συσκευή κινείται με δυσκολία.	Μαστός σύνδεσης στεγνός ή/και λερωμένος.	► Γρασαίστε το o-ring και το αντίκρισμα.
Η βάση του φίλτρου τραβιέται προς τα επάνω κατά την ανύψωση του επάνω τμήματος της συσκευής	Εσωτερικά εξαρτήματα σύνδεσης νερού στεγνά και/ή λερωμένα.	► Ελέγξτε την ταιμίουα του επάνω τμήματος της συσκευής. → σελίδα 235
Καθόλου ή πολύ χαμηλή ροή νερού, παρόλο που υπάρχει αρκετή ποσότητα νερού στο δοχείο.	Προφίλτρο βουλωμένο	► Ελέγξτε το προφίλτρο. → σελίδα 234
	Βουλωμένη οπή διέλευσης στον μαστό σύνδεσης του λάστιχου νερού.	► Ανοίξτε την οπή διέλευσης με ένα καρφι.
	Η σήτα στη σύνδεση νερού του δράπανου είναι λερωμένη.	► Καθαρίστε τη σήτα με μια βούρτσα.
Καθόλου ή μειωμένη ισχύς αναρρόφησης.	Το φίλτρο είναι βουλωμένο.	► Αντικαταστήστε το φίλτρο.
Παραθυράκι ελέγχου του δείκτη ροής λερωμένο.	Αποθέσεις ρύπων	► Ξεβιδώστε τον δείκτη ροής και καθαρίστε τον.
Η συσκευή δεν τίθεται σε λειτουργία στη λειτουργία REC ή VAC .	Το φλοτέρ κολλάει.	► Ελέγξτε την επιτήρηση στάθμης πλήρωσης. → σελίδα 235
Κάποιο άλλο αδαμαντοφόρο δράπανο έχει συνδεθεί αυτόματα μέσω Bluetooth με το χρησιμοποιούμενο αξεσουάρ (π.χ. σύστημα επεξεργασίας νερού).	Περισσότερα αδαμαντοφόρα δράπανα είναι συνδεδεμένα με το ίδιο αξεσουάρ. Το αξεσουάρ συνδέεται πάντα αυτόματα με το αδαμαντοφόρο δράπανο, το οποίο επιτρέπει την ταχύτερη δημιουργία σύνδεσης.	► Απενεργοποιήστε και ενεργοποιήστε ξανά το Bluetooth στο αξεσουάρ και συνδέστε εκ νέου το αδαμαντοφόρο δράπανο με το αξεσουάρ.
Το αδαμαντοφόρο δράπανο δεν βρίσκει το WMS 100.	Το Bluetooth είναι απενεργοποιημένο.	► Ενεργοποιήστε τη λειτουργία Bluetooth στις συσκευές που θέλετε να συνδεθούν. → σελίδα 231

10 Διάθεση στα απορρίμματα

 Τα εργαλεία της **Hilti** είναι κατασκευασμένα σε μεγάλο ποσοστό από ανακυκλώσιμα υλικά. Προϋπόθεση για την ανακύκλωσή τους είναι ο κατάλληλος διαχωρισμός των υλικών. Σε πολλές χώρες, η **Hilti** παραλαμβάνει το παλιό σας εργαλείο για ανακύκλωση. Ρωτήστε το σέρβις ή τον σύμβουλο πωλήσεων της **Hilti**.



- Μην πετάτε τα ηλεκτρικά εργαλεία, της ηλεκτρονικές συσκευές και τις επαναφορτιζόμενες μπαταρίες στον κάδο οικιακών απορριμμάτων!



11 Kına RoHS (οδηγία για τον περιορισμό της χρήσης επικίνδυνων ουσιών)

Στον ακόλουθο σύνδεσμο θα βρείτε τον πίνακα επικίνδυνων ουσιών: qr.hilti.com/r6637919.

Έναν σύνδεσμο για τον πίνακα RoHS θα βρείτε στο τέλος αυτής της τεκμηρίωσης ως κωδικό QR.

12 Εγγύηση κατασκευαστή

- Για ερωτήσεις σχετικά με τους όρους εγγύησης απευθυνθείτε στον τοπικό συνεργάτη της **Hilti**.

Orijinal kullanım kılavuzu

1 Dokümantasyon verileri

1.1 Bu doküman için

- Çalıştırmadan önce bu dokümanı okuyunuz. Bu, güvenli çalışma ve arzasız kullanım için ön koşuldur.
- Bu dokümanda ve ürün üzerinde bulunan güvenlik ve uyarı bilgilerine dikkat ediniz.
- Kullanım kılavuzunu her zaman ürün üzerinde bulundurunuz ve ürünü sadece bu kılavuz ile birlikte başka kişilere veriniz.

1.2 Resim açıklaması

1.2.1 Uyarı bilgileri

Uyarı bilgileri, ürün ile çalışırken ortaya çıkabilecek tehlikelere karşı uyarır. Aşağıdaki uyarı metinleri kullanılır:

TEHLİKE

TEHLİKE !

- Ağır vücut yaralanmalarına veya doğrudan ölüme sebep olabilecek tehlikeler için.

İKAZ

İKAZ !

- Ağır yaralanmalara veya ölüme neden olabilecek tehlikeler için.





DİKKAT

DİKKAT !

- Hafif vücut yaralanmalarına veya maddi hasarlara yol açabilecek olası tehlikeli durumlar için.



1.2.2 Dokümandaki semboller

Dokümanlarımızda aşağıdaki semboller kullanılmaktadır:

	Kullanmadan önce kullanım kılavuzunu okuyunuz
	Kullanım uyarıları ve diğer gerekli bilgiler
	Geri dönüşümlü malzemeler ile çalışma
	Elektrikli aletleri ve aküleri evdeki çöplere atmayınız

1.2.3 Resimlerdeki semboller

Çizimlerimizde aşağıdaki semboller kullanılmıştır:

	Bu sayılar, kılavuzun başlangıcındaki ilgili resimlere atanmıştır
	Numaralandırma, resimdeki çalışma adımlarının sırasını göstermektedir ve metindeki çalışma adımlarından farklı olabilir



11	Pozisyon numaraları Genel bakış resminde kullanılır ve Ürüne genel bakış bölümündeki açıklama numaralarına referans niteliğindedir
	Bu işaret, ürün ile çalışırken dikkatinizi çekmek için koyulmuştur.

1.3 Ürüne bağlı semboller

1.3.1 Üründeki semboller

Aşağıdaki semboller kullanılır:

	Vinç ile taşımak yasaktır
	Bluetooth (opsiyonel)

1.4 Ürün bilgileri

HILTI ürünleri profesyonel kullanıcıların kullanımı için öngörülmüştür ve sadece yetkili personel tarafından kullanılabilir ve bakımı yapılabilir. Bu personel, meydana gelebilecek tehlikeler hakkında özel olarak eğitim görmüş olmalıdır. Aletin ve ilgili yardımcı gereçlerin eğitimsiz personel tarafından usulüne uygun olmayan şekilde kullanılması ve amaçları dışında çalıştırılması sonucu tehlikeli durumlar söz konusu olabilir. Tip tanımı ve seri numarası, tip plakası üzerinde belirtilmiştir.

► Seri numarasını aşağıdaki tabloya aktarınız. Ürün bilgileri acente veya servis merkezini aradığınızda sorulabilir.

Ürün bilgileri

Su arıtma sistemi	DD-WMS 100 DD-WMS 100 BLE
Nesil	01
Seri no.	

1.5 Uygunluk beyanı

Burada tanımlanan ürünün, geçerli yönetmeliklere ve normlara uygun olduğunu kendi sorumluluğumuzda beyan ederiz. Bu dokümantasyonun sonunda uygunluk beyanının bir kopyasını bulabilirsiniz.

Teknik dokümantasyonlar eklidir:

Hilti Entwicklungsgesellschaft mbH | Zulassung Geräte | Hiltistraße 6 | 86916 Kaufering, DE

2 Güvenlik

2.1 Genel güvenlik uyarıları

Bu kullanım kılavuzunun her bir bölümünde bulunan güvenlik uyarılarının yanında aşağıdaki kurallara her zaman mutlaka dikkat edilmelidir.

- Bütün uyarıları okuyunuz! Bu uyarılara uyulmaması elektrik çarpmasına, yangına ve/veya ağır yaralanmalara yol açabilir.
- Bu aleti bir elektrikli el aleti ile bağlantılı olarak kullanacaksanız, kullanımdan önce elektrikli el aletin kullanım kılavuzunu okuyunuz ve tüm uyarıları dikkate alınız.
- Alette onarımlara veya değişikliklere izin verilmez.
- Doğru aleti kullanınız. Aleti öngörülen amaçları dışında kullanmayınız, sadece usulüne uygun ve kusursuz bir durumdayken kullanınız.
- Alet ile çalışmadan önce aletin kullanımı, malzemenin kaynaklanabileceği tehlikeler ve emilen malzemelerin güvenli biçimde imha edilmesi hakkında bilgi edinilmelidir.
- Çevre etkilerini dikkate alınız. Yangın veya patlama tehlikesi olan yerlerde aleti kullanmayınız.
- Alet ancak aleti bilen, güvenli kullanım konusunda eğitim almış ve olası tehlikeleri anlayabilen kişiler tarafından kullanılabilir. Alet çocuklar tarafından kullanılamaz.
- Kullanılmayan aletleri güvenli olarak muhafaza ediniz. Kullanılmayan aletler kuru, yüksek veya çocukların ulaşamayacağı kapalı bir yerde saklanmalıdır.



2.2 Elektrik güvenliği

- ▶ Aletin bağlı olduğu fişi prize uygun olmalıdır. Fiş hiçbir şekilde değiştirilmemelidir. Adaptör fişini topraklama korumalı aletler ile birlikte kullanmayınız. Değiştirilmemiş fişler ve uygun prizler elektrik çarpması riskini azaltır.
- ▶ Fişi, güvenli şekilde kurulmuş ve tüm yerel durumlarla belirlenmiş uygun, topraklanmış prize sokunuz. Prizin güvenli şekilde topraklanıp topraklanmadığı şüphesi içinde iseniz, bunu kalifiye bir elektrikçi tarafından kontrol ettiriniz.
- ▶ Borular, radyatörler, fırınlar ve buzdolapları gibi toprağa temas eden üst yüzeylere vücudunuzla temas etmekten kaçınınız. Vücudunuzun toprakla teması var ise yüksek bir elektrik çarpması riski söz konusudur.
- ▶ Aleti yağmurdan uzak tutunuz. Elektrikli bir alete su girmesi, elektrik çarpması riskini artırır.
- ▶ Şebeke kablosunun su birikintilerinin içinde bulunmadığından emin olunuz.
- ▶ Aletin bağlantı hatlarını düzenli olarak kontrol ediniz ve hasar durumunda bunu bir **Hilti** servisinde yeniletiniz. Uzatma hatlarını düzenli olarak kontrol ediniz ve hasar görmüş ise değiştiriniz.
- ▶ Çalışma sırasında şebeke bağlantısı kablosu ve/veya uzatma kablosu hasar görürse bunlara temas edilmemelidir. Şebeke fişi prizden çekilmelidir. Hasarlı şebeke bağlantı kabloları ve uzatma kabloları elektrik çarpması nedeniyle tehlike oluşturur.
- ▶ Şebeke bağlantı tesisatı, sadece kullanım kılavuzunda belirlenen tip aracılığıyla değiştirilmelidir.
- ▶ Aleti taşımak, asmak veya fişi şalterden çekmek için kabloyu kullanım amacı dışında kullanmayınız. Kabloyu sıcağın, yağdan, keskin kenarlardan ve hareketli alet parçalarından uzak tutunuz. Hasarlı veya karışmış kablolar elektrik çarpması riskini artırır.
- ▶ Elektrikli bir el aleti ile açık alanda çalışacaksanız sadece dışarıda kullanımına da izin verilen uzatma kabloları kullanınız. Dış mekanlar için uygun olan uzatma kablolarının kullanımı elektrik çarpması riskini azaltır.
- ▶ Elektrik kesintisi durumunda aleti kapatınız ve şebeke prizinden çekiniz.
- ▶ Alet soketini sadece belirtilen güç aralığındaki elektrikli el aletleri için kullanınız.
- ▶ Aleti asla kirlili veya ıslak durumda çalıştırmayınız. Alet üst yüzeyindeki toz, özellikle iletken malzeme veya nem, uygunsuz kullanımlar sonucu elektrik çarpmasına yol açabilir. Bu yüzden özellikle iletken malzemelerin sık işlenmesi durumunda kirlenen aletleri düzenli aralıklarla **Hilti** servisine kontrol ettiriniz.

2.3 Kişilerin güvenliği

- ▶ Alet ile çalışırken dikkatli olunuz, hareketlerinize dikkat ediniz ve mantıklı davranınız. Yorgun veya ilaçların, uyuşturucunun ya da alkolün etkisi altında olduğunuzda aleti kullanmayınız. Aletin kullanımı sırasında bir anlık dikkatsizlik ciddi yaralanmalara neden olabilir.
- ▶ Aletin kullanımı ve bakımı esnasında kullanıcı ve çevresinde bulunan kişiler uygun bir koruyucu gözlük, koruyucu kask, kulaklık, koruyucu eldiven, emniyet eldiveni ve hafif solunum koruma maskesi kullanmalıdır.
- ▶ Çalışma yerinin iyi havalandırmasını sağlayınız ve gerektiği durumlarda ilgili toz için uygun olan bir maske kullanınız. Tozlara dokunulması veya tozların solunması, kullanıcıya veya yakınında bulunan kişilerde alerjik reaksiyonlara ve/veya solunum yolu hastalıklarına yol açabilir. Kayın veya meşe ağacı gibi belli tür tozlar özellikle ahşap işlemede ek maddelerle (kromat, ahşap koruyucu malzemeler) bağlantılı çalışıldığında kanser yapıcı olarak kabul edilir. Asbest içerikli malzemeler sadece uzman kişiler tarafından işlenmelidir.
- ▶ Aletin güvenli biçimde durması için tekerlek frenlerini kullanınız. Tekerlek frenleri açıksa, alet kontrolsüz biçimde hareket edebilir.
- ▶ Toz emme ve tutma tertibatları monte edilebiliyorsa bunların bağlı olduğundan ve doğru kullanıldığından emin olunuz. Bu toz emme tertibatının kullanımı tozdan kaynaklanabilecek tehlikeleri azaltabilir.

2.4 Uygulama için güvenlik uyarıları

- Kullanıcı personel; çalışmaya başlamadan önce aletin kullanımı, malzemenin yol açabileceği tehlikeler ve emilen malzemenin güvenli imhası konularında bilgilendirilmelidir.
- Bu alet insanlar ve hayvanlar üzerine tutulmamalıdır.
- Aleti otomatik veya yarı otomatik tertibatlarda sabit süreli işletimde kullanmayınız.
- Aletin gövdesini tırmanma yardımı olarak kullanmayınız.
- Su altında aleti kullanmayınız.



2.5 Emme maddesi

- ▶ Sağlığa zararlı, yanıcı ve/veya patlayıcı tozlar emilmemelidir (magnezyum - alüminyum tozu vs.). 60°C'den daha sıcak olan malzemeler emilmemelidir (örneğin yanan sigaralar, sıcak küller).
- ▶ Yanıcı, patlayıcı, agresif sıvılar emilmemelidir (soğutma ve yağlama maddeleri, benzin, solvent, asit (pH < 5), çözeltiler (pH > 12,5,)vb.).
- ▶ Köpük veya sıvı çıkışında aleti hemen kapatınız.
- ▶ Maks. 60°C'ye kadar sıcak emiş maddesinin emilmesi sırasında koruyucu eldiven kullanınız.
- ▶ Mineral sondaj çamuru ile çalışırken koruyucu elbise giyilmeli ve cilde temas etmesi önlenmelidir (pH > 9, aşındırıcı).
- ▶ Bazlı ve asitli sıvıların teması engelleyiniz. Kazayla temasta su ile durulayınız. Sıvı gözlere temas ederse bol su ile yıkayınız ve ayrıca doktor yardımı isteyiniz.
- ▶ M toz sınıfındaki alet kuru, yanmaz tozların, sıvıların, ahşap talaşlarının ve maruz kalma sınır değerleri 0,1 mg/m³ veya daha büyük olan tehlikeli tozların emilmesi için uygundur. Emilecek tozların tehlikesine göre alet uygun filtre ile donatılmalıdır.

2.6 Aletin özenli çalıştırılması ve kullanımı

- ▶ Aleti kesinlikle kontrolsüz bırakmayınız.
- ▶ Aleti donmaktan koruyunuz.
- ▶ Su seviyesi sınırlama tertibatını talimatlara uygun olarak düzenli aralıklarla bir fırçayla temizleyiniz ve üzerinde hasar olup olmadığını kontrol ediniz.
- ▶ Emiş kafasını yerleştirirken, kendinizi sıkıştırmamaya ve şebeke kablosuna hasar vermemeye dikkat ediniz. Yaralanma ve hasar tehlikesi mevcuttur.
- ▶ Alette ve aksesuarlarında hasar olup olmadığını kontrol ediniz. Kullanıma devam etmeden önce, koruma tertibatlarının veya hafif hasarlı parçaların sorunsuz ve usulüne uygun şekilde çalışıp çalışmadığı kontrol edilmelidir. Hareketli parçaların kusursuz çalışıp çalışmadığını ve sıkışıp sıkışmadığını veya parçaların hasarlı olup olmadığını kontrol ediniz. Bütün parçalar doğru takılmış olmalıdır ve aletin kusursuz bir şekilde çalışması için tüm koşullar yerine getirilmiş olmalıdır.
- ▶ Aletin onarımı sadece nitelikli uzman personel tarafından ve sadece orijinal yedek parçalar kullanılarak yapılmalıdır. Böylece aletin güvenliğinin korunduğundan emin olunur.
- ▶ Alet kullanılmadığında (çalışma molalarında), bakım ve onarım ile filtre değişiminden önce şebeke fişini daima prizden çekiniz. Bu önlem, aletin istem dışı çalışmasını engeller.
- ▶ Aleti asla şebeke kablosundan tutarak başka bir çalışma pozisyonuna çekmeyiniz. Alet ile şebeke kablosunun üzerinden geçmeyiniz.
- ▶ Aleti bir vinç vasıtasıyla taşımayınız.



3 Tanımlama

3.1 Ürüne genel bakış

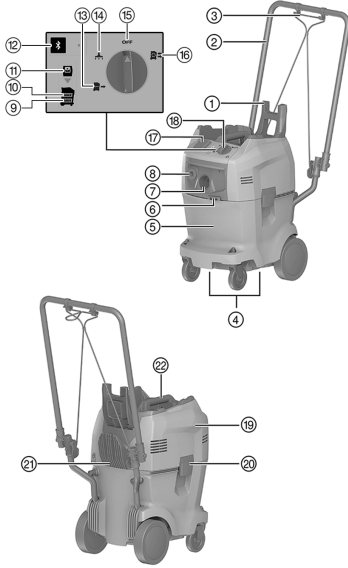

- ① Takım çantası sapı
- ② Çekme kolu
- ③ Gergi kemeri
- ④ Çukur tutamak
- ⑤ Su ve kir haznesi
- ⑥ Gergi kemeri kancası
- ⑦ Emme hortumu giriş bağlantı ağız
- ⑧ Su besleme hortumu çıkış bağlantı ağız
- ⑨ "Su seviyesi çok düşük" ikaz lambası
- ⑩ "Su seviyesi çok yüksek" ikaz lambası
- ⑪ "Filtre yok" ikaz lambası
- ⑫ "Bluetooth" tuşu ve LED (opsiyonel)
- ⑬ "Su beslemesi" modu
- ⑭ "Emme" modu
- ⑮ "Kapalı" modu
- ⑯ "Geri dönüşüm" modu
- ⑰ Alet prizi (opsiyonel)
- ⑱ Alet şalteri
- ⑲ Alet başlığı
- ⑳ Kapatma kısıkaçı
- ㉑ Kablo kancası
- ㉒ Tutamak

3.2 Usulüne uygun kullanım

Elektrikle çalışan su arıtma sistemi DD-WMS 100 sulu delme yapan elmaslı karot makineleri ile kullanım için öngörülmüştür.

DD-WMS 100 delme çamurunun emilmesi, suyun arıtılması ve elmaslı karot makinelerinin su beslemesi amacıyla kullanılmalıdır.

Bu alet ticari kullanım için uygundur, örneğin otellerde, okullarda, hastanelerde, fabrikalarda, dükkânlarda, bürolarda ve kiralama ofislerinde.

Bu alet için aşağıdaki çalışma modları mevcuttur:

- **Geri dönüşüm**
Aynı anda delme çamuru emme işlemi ve filtrelemesi ile, elmaslı karot makinesine su sevki.
- **Su beslemesi**
Emme olmadan elmaslı karot makinesine su sevki.
- **Toz emici**
Daha küçük temizleme çalışmaları.

3.3 Teslimat kapsamı

Su arıtma sistemi DD-WMS 100, ilgili bağlantılara sahip emme ve su besleme hortumu, 1 filtre torbası, kullanım kılavuzu



Ürün için izin verilen diğer sistem ürünlerini **Hilti Store**'da veya şu adreste bulabilirsiniz:
www.hilti.group



3.4 Kontrol düğmeleri

Kontrol düğmesi	Tanımlama
	Kapalı
	Geri dönüşüm modu
	Su besleme modu
	Emme modu
	Bluetooth (opsiyonel)

3.5 Bluetooth LED'inin durumları (opsiyonel)

Kontrol düğmesi	Durum LED'i	Tanımlama
	LED yanmıyor	Bluetooth kapalı.
	LED titriyor	Bluetooth açık. Başka bir alet ile bağlantı yok.
	LED yanıp sönüyor	Bluetooth açık. Bağlantı kuruluyor.
	LED yanıyor	Bluetooth açık. Başka bir alete bağlı.

3.6 Servis göstergeleri

LED	Tanımlama
	Su seviyesi çok düşük Su ve kir haznesini MAX işaretine kadar doldurunuz.
	Su seviyesi çok yüksek Su beslemesi modunu, servis göstergesi sönene kadar açınız.
	Filtre yok Filtre torbasını doğru şekilde yerleştiriniz.

3.7 Elmaslı karot makinesinin çok fonksiyonlu ekranındaki gösterge sembolleri ve açıklamalar (Bluetooth için opsiyonel)

Aşağıdaki göstergeler için elmaslı karot makinesi çalışmaya hazır (takılmış ve PRCD açık) ve WMS 100 ile Bluetooth üzerinden bağlanmış olmalıdır.

Bu göstergeler kullanım türüne göre farklılık gösterebilir.

Ekran göstergesi	Tanımlama
	Filtre torbası yok veya doğru şekilde yerleştirilmemiş. WMS 100 kullanıma hazır değil. Filtre torbasını doğru şekilde yerleştiriniz.
Filtre yok	



Ekran göstergesi	Tanımlama
<p>Su seviyesi çok yüksek</p>	<p>Su ve kir haznesinde çok fazla su var. WMS 100 emme yapmıyor.</p> <p>Su beslemesi modunu açınız ve MAX servis göstergesinin sönmemesi bekleyiniz.</p>
<p>Su seviyesi çok düşük</p>	<p>Su ve kir haznesinde çok az su var. Su beslemesi fonksiyonu artık sağlanamıyor.</p> <p>Su ve kir haznesini MAX işaretine kadar doldurunuz.</p>
<p>Bilinmeyen hata</p>	<p>Elmaslı karot makinesi WMS 100'den bilinmeyen bir hata aldı.</p> <p>WMS 100'ü arıza bakımından kontrol ediniz ve WMS 100 kullanım kılavuzunda çözüm arayınız.</p>

3.8 Bluetooth®

Bu üründe Bluetooth donanımı mevcuttur (opsiyonel).

Bluetooth bir kablosuz veri aktarımı fonksiyonudur, bu sayede kısa mesafedeki iki Bluetooth uyumlu ürün birbiriyle iletişim kurabilir.

Stabil bir Bluetooth bağlantısı sağlanması için, bağlı ürünler arasında bir görüş hattı olmalıdır.

Bu üründeki Bluetooth fonksiyonları

- **Geri dönüşüm** veya **Su beslemesi** modlarında, delme işletiminde, su beslemesinin otomatik olarak açılması ve kapatılması.
- Bağlı bir elmaslı karot makinesinin ekranındaki servis mesajı göstergeleri.

Bluetooth'un kapatılması veya açılması

Hilti ürünleri, Bluetooth kapatılmış şekilde teslim edilir. İlk çalıştırma sırasında Bluetooth otomatik olarak açılır.

- Kapatmak için en az 10 saniye boyunca tuşuna basılı tutunuz.
- Açmak için tuşuna basınız.

Ürünlerin bağlanması

Elmaslı karot makinesi ile bağlantı, elmaslı karot makinesi başka bir WMS 100'e bağlanana veya Bluetooth kapatılana kadar devam eder. İlgili bağlantı, ürünlerin kapatılıp açılmasından sonra bile korunur ve ürünler otomatik olarak tekrar bağlantı kurar.

- Bir **Hilti** elmaslı karot makinesine bağlamak için Bluetooth açıkken tuşuna basınız.

Başka bir elmaslı karot makinesini ilgili bağlantı mesafesi dahilinde WMS 100 ile bağlayabilirsiniz:

1. Bağlantı kurulmuş su arıtma sisteminde Bluetooth'u devre dışı bırakınız ve ardından tekrar Bluetooth'u açınız.
2. Diğer elmaslı karot makinesi ile bağlantı işlemini tekrar başlatınız.

Başka bir elmaslı karot makinesine bağlanmak için kullanılan zaman penceresi 2 dakikadır. 2 dakika dolduktan sonra bağlantının kurulması iptal edilir.

Lisans

Bluetooth donanımı tüm ülkelerde mevcut değildir.

Bluetooth® kelime işareti ve logosu **Bluetooth SIG, Inc.** adına tescilli işaretlerdir ve bu işaretlerin kullanımı **Hilti** tarafından lisanslandırılmıştır.



4 Teknik veriler

4.1 Su geri dönüşüm sistemi

i Nominal gerilim, nominal akım, frekans ve/veya nominal akım tüketimi değerlerini ülkenize özgü tip plakasında bulabilirsiniz.

Jeneratörlü veya transformatörlü bir işletim durumunda çıkış gücü, aletin tip plakasında belirtilen nominal akım tüketiminin en az iki katı büyüklüğünde olmalıdır. Transformatörün veya jeneratörün çalışma gerilimi her zaman alet nominal geriliminin +%5'i ile %-15'i arasında olmalıdır.

Koruma sınıfı	I
Koruma türü	IPX4
01/2003 EPTA Prosedürü'ne göre ağırlık	19,7 kg
Hortum paketi ağırlığı	1,8 kg
Çalışma sıcaklığı	3 °C ... 40 °C
Taşıma ve depolama için önerilen sıcaklık bölgesi (haznedeki su olmadan)	-25 °C ... 70 °C
Emme hortumu uzunluğu	5 mt
Basınç hortumu uzunluğu	5,1 mt
Şebeke kablosu uzunluğu	4,8 mt
Hazne hacmi	32 l
Su dolum miktarı	14 l
Hacimsel akış (hava)	74 l/sn
Su akışı	3 l/dk
Su basıncı	7 bar

4.2 Bluetooth

Frekans bandı	2.400 MHz ... 2.483 MHz
Maksimum ışınlı yayın gücü	10 dBm

4.3 Ses ve vibrasyon bilgileri (EN 60335-2-69'a göre ölçülmüş)

Standart A olarak değerlendirilen emisyon ses basıncı seviyesi	≤ 76 dB
Belirlenen ses seviyesi için emniyetsizlik	2 dB
Üç eksenli vibrasyon değeri (vibrasyon vektör toplamı)	2,5 m/sn ²
Belirlenen vibrasyon değerleri için emniyetsizlik	≤ 0,2 m/sn ²

5 Çalıştırma

5.1 Su ve kir haznesinin doldurulması **2**

- İki kilit kısılacını açınız.
- Filtre torbasını çıkarınız. → Sayfa 246
- Su haznesinin **MAX** işaretine kadar su doldurunuz.



Su seviyesi çok yüksek ikaz lambası yanarsa alet çalıştırılmaz.

"Su beslemesi" ve "Geri dönüşüm" modları için su ve kir haznesi dolu olmalıdır.

- Filtre torbasını yerleştiriniz. → Sayfa 245
- Alet başlığını su ve kir haznesine oturtunuz.
- İki kilit kısılacını kapatınız.



5.2 Filtre torbasının yerleştirilmesi 3



Emme ve **Geri dönüşüm** modları için bir filtre yerleştirilmelidir.

1. İki kilit kısılcacını açınız.
2. Alet başlığını, su ve kir haznesinden kaldırınız.
3. Filtreyi filtre tutucusuna sabitleyiniz.
4. Alet başlığını kir haznesinin üzerine oturtunuz.
5. İki kilit kısılcacını kapatınız.

5.3 Hortum paketinin elmaslı karot makinesine bağlanması 4

1. Emme hortumunu, emme hortumunu giriş bağlantı ağzına bağlayınız.
2. Su besleme hortumunu, su besleme hortumu çıkış bağlantı ağzına bağlayınız.
3. Emme hortumunun diğer ucunu, elmaslı karot makinesinin su tutma halkasına bağlayınız.



Bunun için gerekirse konik adaptör kullanınız.

4. Su besleme hortumunun diğer ucunu elmaslı karot makinesine bağlayınız.

6 Kullanım

6.1 Aletin devreye alınması



İKAZ

Elektrik çarpması tehlikesi! Şebeke fişi takılıyken yapılan bakım ve onarım çalışmaları ciddi yaralanmalara ve yanıklara neden olabilir.

- Tüm bakım ve onarım çalışmalarından önce her zaman şebeke fişi çekilmelidir!



İKAZ

Usulüne uygun olmayan kullanım nedeniyle tehlike!

- Bu makine, sağlığa zararlı tozların emilmesi için uygun değildir.



DİKKAT

Usulüne uygun olmayan kullanım nedeniyle yaralanma tehlikesi!

- Bu alet sadece yetkili ve eğitilmiş personel tarafından kullanılmalıdır. Bu personel meydana gelebilecek tehlikeler hakkında özel olarak eğitilmiş olmalıdır.



DİKKAT

Usulüne uygun olmayan kullanım nedeniyle tehlike!

- Aletin prizini sadece bu kılavuzda öngörülen amaçlar için kullanınız.



DİKKAT

Maddi hasar tehlikesi! Yanlış kullanım alette hasarlara neden olabilir.

- Köpük veya sıvıya temas etmesi durumunda, ürünü derhal kapatınız.

1. Hortum paketini elmaslı karot makinesine bağlayınız. → Sayfa 245
2. Alet şalteri ile istenen modu seçiniz.

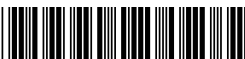

6.2 Mod seçimi

Mod: Emme

- ▶ Alet şalterini  konumuna getiriniz.



Su arıtma sistemi sadece küçük çaplı temizleme uygulamaları (örneğin çalışma alanının emilerek temizlenmesi) için öngörülmüştür. Bu sistem, emme işletiminde sistem uygulamaları için elektrikli el aletleri ile birlikte kullanılmamalıdır.

Mod: Su beslemesi

- ▶ Alet şalterini  konumuna getiriniz.
- ▶ Elmaslı karot makinesinin su regülatörünü açınız.
 - ▶ Su miktarının kontrolü, elmaslı karot makinesindeki su regülatörü üzerinden gerçekleşir.

Mod: Geri dönüşüm

- ▶ Alet şalterini  konumuna getiriniz.
 - ▶ Emme işlemi başlar.
- ▶ Elmaslı karot makinesinin su regülatörünü açınız.
 - ▶ Su miktarının kontrolü, elmaslı karot makinesindeki su regülatörü üzerinden gerçekleşir.

6.3 Su arıtma sisteminin kapatılması

- ▶ Aletin şalterini  konumuna getiriniz.

6.4 Filtre torbasının çıkarılması

1. İki kilit kısılacını açınız.
2. Alet başlığını, su ve kir haznesinden kaldırınız.



Filtre torbasını delen sivri veya keskin cisimler yaralanmalara neden olabilir. Filtre torbasının sivri veya keskin cisimler tarafından delinmediğinden emin olunuz. Filtre torbasını dikkatlice su ve kir haznesindeki filtre torbası tutucusundan çıkarınız.

3. Filtre torbasının entegre kapağını kapatınız.
4. Filtre torbasını çıkarınız.
 - ▶ Filtre torbasını yasal direktiflere göre imha ediniz.
5. Alet başlığını kir haznesinin üzerine oturtunuz.
6. İki kilit kısılacını kapatınız.

6.5 Kir haznesinin boşaltılması

1. İki kilit kısılacını açınız.
2. Alet başlığını, su ve kir haznesinden kaldırınız.
3. Filtre torbasını çıkarınız. → Sayfa 246
4. Kir haznesini boşaltınız.
5. Su ve kir haznesini temizleyiniz.
6. Filtre torbasını yerleştiriniz. → Sayfa 245
7. Alet başlığını kir haznesinin üzerine oturtunuz.
8. İki kilit kısılacını kapatınız.

7 Bakım ve onarım

7.1 Ön filtrenin kontrol edilmesi

1. Filtre torbası taşıyıcısını çıkarınız.
2. Ön filtrenin kirliliğini kontrol ediniz.
3. Ön filtre kirliliği ise temiz suyla temizleyiniz.



Ön filtreyi alternatif olarak bir fırçayla veya basınçlı havayla da temizleyebilirsiniz.



7.2 Dolum seviyesi denetiminin kontrol edilmesi 7

⚠ DİKKAT

Maddi hasar tehlikesi! Yanlış kullanım alette hasarlara neden olabilir.

► Düzenli olarak dolum seviyesini kontrol ediniz ve gerekirse temizleyiniz. Hasar belirtisi görüldüğünde, derhal ürünü kapatınız.

1. Filtre torbası taşıyıcısını çıkarınız.
2. Şamandiranın bloke olup olmadığını kontrol ediniz.
3. Şamandıra bloke ise temizleyiniz.

7.3 Alet başlığı contasının kontrol edilmesi 3

1. Alet başlığı contasını kirlenme bakımından kontrol ediniz.
2. Alet başlığı contası kirlenmiş ise bir bez yardımıyla temizleyiniz.
3. Contayı yağlayınız.

8 Taşıma ve depolama

8.1 Nakliye için alet çantasının yerleştirilmesi 9

1. Takım çantası sapını yukarı doğru açınız.
2. Alet çantasını, tutamaklarından takım çantası sapına yerleştiriniz.



Takım çantası sapı, en üst takım çantasının üzerinde olmalıdır.
Maksimum yükleme kapasitesi 25 kg'dir.

3. Gergi kemerini gergi kemeri kancasına yerleştiriniz.
4. Alet çantasını gergi kemeri ile devrilmeye karşı emniyete alınız.



8.2 Depolama

- Aleti, izinsiz kullanıma karşı emniyetli bir şekilde, kuru bir mekâna yerleştiriniz.

9 Arıza durumunda yardım

Bu tabloda listelenmemiş veya kendi başınıza gideremediğiniz arızalarda lütfen yetkili **Hilti** servisimiz ile irtibat kurunuz.

9.1 Hata arama

Arıza	Olası sebepler	Çözüm
 MAX servis göstergesi yanıyor.	<p>Su ve kir haznesinde çok fazla su var.</p> <p>Şamandıra sıkışmış.</p>	<p>► Su beslemesi modunu açınız ve MAX servis göstergesinin sönmesini bekleyiniz.</p> <p>► Dolum seviyesi denetimini kontrol ediniz. → Sayfa 247</p>
 MIN servis göstergesi yanıyor ve bir ikaz sesi duyuluyor.	<p>Su ve kir haznesinde çok az su var.</p>	<p>► Su ve kir haznesini doldurunuz. → Sayfa 244</p>



Arıza	Olası sebepler	Çözüm
<p>Filtre yok servis göstergesi yanıyor.</p>	Filtre torbası yok veya doğru şekilde yerleştirilmemiş.	<ul style="list-style-type: none"> Filtre torbasını yerleştiriniz. → Sayfa 245
<p>Bilinmeyen hata servis göstergesi yanar.</p>	Elmaslı karot makinesi WMS 100'den bilinmeyen bir hata aldı.	<ul style="list-style-type: none"> WMS 100'ü arıza bakımından kontrol ediniz ve WMS 100 kullanım kılavuzunda çözüm arayınız.
Su hortumundan alete giden bağlantı zor hareket ediyor.	Bağlantı ucu kuru ve/veya kirlenmiş.	<ul style="list-style-type: none"> O-Ring'i ve kontra parçayı yağlayınız.
Filtre torbası taşıyıcısı, alet başlığının kaldırılması sırasında birlikte yukarı çekilmiş	Dahili su bağlantısı parçaları kuru ve/veya kirlenmiş.	<ul style="list-style-type: none"> Alet başlığı contasını kontrol ediniz. → Sayfa 247
Haznede yeterince su bulunmasına rağmen su akışı yok veya çok az.	Ön filtre tıkalı	<ul style="list-style-type: none"> Ön filtreyi kontrol ediniz. → Sayfa 246
	Su hortumunun bağlantı ucundaki geçiş deliği tıkalı.	<ul style="list-style-type: none"> Geçiş deliğini bir çubuk yardımıyla açınız.
	Delme aletinin su bağlantısındaki elek kirlenmiş.	<ul style="list-style-type: none"> Eleği bir fırça yardımıyla temizleyiniz.
Emiş gücü yok veya düşük.	Filtre torbası tıkalı.	<ul style="list-style-type: none"> Her iki filtre torbasını da değiştiriniz.
Akış göstergesi kontrol camı kirlenmiş.	Kir birikmesi	<ul style="list-style-type: none"> Akış göstergesini açınız ve temizleyiniz.
Alet REC veya VAC modunda çalışmıyor.	Şamandıra sıkışmış.	<ul style="list-style-type: none"> Dolum seviyesi denetimini kontrol ediniz. → Sayfa 247
Başka bir elmaslı karot makinesi, Bluetooth üzerinden kullanılan aksesuarlara otomatik olarak (örneğin su arıtma sistemi) bağlanmış.	Birden çok elmaslı karot makinesi aynı aksesuara bağlı. Aksesuar her zaman en hızlı bağlantı kurulumunu sağlayan elmaslı karot makinesine otomatik olarak bağlanır.	<ul style="list-style-type: none"> Aksesuar üzerinden Bluetooth'u kapatıp açınız ve elmaslı karot makinesini tekrar aksesuara bağlayınız.
WMS 100 elmaslı karot makinesi tarafından bulunamadı.	Bluetooth devre dışı bırakıldı.	<ul style="list-style-type: none"> Bağlanacak aletlerde Bluetooth fonksiyonunu etkinleştiriniz. → Sayfa 243

10 İmha

Hilti aletleri yüksek oranda geri dönüşümlü malzemelerden üretilmiştir. Geri dönüşüm için gerekli koşul, usulüne uygun malzeme ayrımıdır. Çoğu ülkede **Hilti**, eski aletlerini yeniden değerlendirmek üzere geri alır. Bu konuda **Hilti** müşteri hizmetlerinden veya satış temsilcilerinizden bilgi alabilirsiniz.



- Elektrikli el aletlerini, elektronik cihazları ve aküleri evdeki çöplere atmayınız!

11 Çin RoHS (Tehlikeli madde kullanımını kısıtlama direktifi)

Aşağıdaki linkte tehlikeli maddeler tablosunu bulabilirsiniz: qr.hilti.com/r6637919.
RoHS tablosunun linkini bu dokümanın sonunda karekod olarak bulabilirsiniz.

12 Üretici garantisi

- Garanti koşullarına ilişkin sorularınız için lütfen yerel **Hilti** iş ortağınıza başvurunuz.



הוראות הפעלה מקוריות

1 תזכירים על התייעוד

1.1 על אודות תיעוד זה

- קרא את תיעוד זה במלואו לפני השימוש הראשון. רק כך ניתן להבטיח עבודה בטוחה ונטולת תקלות.
- ציית להוראות הבטיחות והאזהרות שבתייעוד זה ולאלה המצוינות על המוצר.
- שמור את הוראות ההפעלה תמיד בצמוד למוצר, והקפד להעביר אותן לאדם שאליו אתה מעביר את המוצר.

1.2 הסבר הסימנים

1.2.1 אזהרות

האזהרות מזהירות מפני סכנות בשימוש במוצר. במדריך זה מופיעות מילות המפתח הבאות:

⚠ סכנה

סכנה!

❖ מציינת סכנה מיידית, המובילה לפציעות גוף קשות או למוות.

⚠ אזהרה

אזהרה!

❖ מציינת סכנה אפשרית, שיכולה להוביל לפציעות גוף קשות או למוות.

⚠ זהירות

זהירות!

❖ מציינת מצב שעלול להיות מסוכן ולהוביל לפציעות או לנזקים לרכוש.

1.2.2 סמלים במסמך זה

הסמלים הבאים מופיעים במסמכים שלנו:

קרא את הוראות ההפעלה לפני השימוש	
הנחיות לשימוש ומידע שימושי נוסף	
טיפול נכון בחומרים למיחזור	
אין להשליך לפסולת הביתית מכשירים חשמליים וסוללות	

1.2.3 סמלים באיורים

הסמלים הבאים מופיעים באיורים שלנו:

מספרים אלה מפנים לאזור המתאים בתחילת חוברת ההוראות	2
המספרים באיורים משקפים את רצף הפעולות, והם עשויים להיות שונים מרצף הפעולות המצוינות בטקסט	3
מספרי הפריטים מופיעים באזור סקירה ותואמים את המספרים במקרא בפרק סקירת המוצר	⑪
סימן זה אמור לעורר את תשומת לבך המיוחדת בעת השימוש במוצר.	

1.3 סמלים ספציפיים למוצר

1.3.1 סמלים על המוצר

הסמלים הבאים משמשים במסמך זה:

הובלה באמצעות מנף אסורה



1.4 פרטי המוצר

המוצרים של **HILTI** מיועדים למשתמש המקצועי, ורק אנשים מורשים, שעברו הכשרה מתאימה, רשאים לתפעל, לתחזק ולתקן אותם. אנשים אלה חייבים ללמוד באופן מיוחד את הסכנות האפשריות. המוצר המתואר והעדרים שלו עלולים להיות מסוכנים כאשר אנשים שלא עברו הכשרה מתאימה משתמשים בהם באופן לא מקצועי או כאשר משתמשים בהם שלא בהתאם לייעוד. שם הדגם והמספר הסידורי מצוינים על לוחית הדגם.

רשום את המספר הסידורי בטבלה הבאה. בכל פנייה לנציגינו או למעבדת שירות יש לציין את נתוני המוצר.

נתוני המוצר

DD-WMS 100 DD-WMS 100 BLE	מערכת טיפול במים
01	דור
	מס' סידורי

1.5 הצהרת תאימות

אנו מאשרים באחריותנו הבלעדית כי המוצר המתואר כאן תואם את התקנות והתקנים התקפים. בסוף תיעוד זה ישנו צילום של הצהרת התאימות.

התיעוד הטכני שמור כאן:

Hilti Entwicklungsgesellschaft mbH | Zulassung Geräte | Hiltistraße 6 | 86916 Kaufering, DE

2 בטיחות
2.1 הוראות בטיחות כלליות

- בנוסף להערות הבטיחות בפרקים השונים בהוראות הפעלה אלה יש להקפיד בדיוקנות על ההנחיות הבאות בכל עת.
 - קרא את כל ההנחיות! אי ציות להנחיות הבאות עשוי להוביל להתחשמלות, לשרפה ו/או לפציעות קשות.
 - בעת שימוש במכשיר בשילוב עם כלי חשמלי יש לקרוא לפני השימוש את הוראות ההפעלה של כלי העבודה החשמלי ולפעול בהתאם לכל ההנחיות.
 - התערבות או ביצוע שינויים במכשיר אסורים.
 - השתמש במכשיר המתאים. אין להשתמש במכשיר למטרות שלא לשמן הוא יועד, אלא רק בהתאם לייעודו וכשהוא תקין לגמרי.
 - לפני שאתה מתחיל להשתמש במכשיר למד כיצד לתפעל אותו, מה הן הסכנות שהחומרים עשויים לגרום להן וכיצד יש לסלק את החומרים שנשאבו.
 - שים לב להשפעות הסביבה. אין להשתמש במכשיר היכן שקיימת סכנת אש או התפוצצות.
 - רק אנשים שמכירים היטב את המכשיר, שלמדו כיצד להשתמש בו באופן בטוח ושמועדים לסכנות הנובעות מהשימוש במכשיר רשאים להשתמש במכשיר זה. המכשיר אינו מיועד לילדים.
 - יש לשמור במקום בטוח מכשירים שאינם בשימוש. מכשירים שאינם בשימוש יש לאחסן במקום יבש, מוגבה או נעול, מחוץ להישג ידם של ילדים.

2.2 בטיחות בחשמל

- תקע החשמל של המכשיר חייב להתאים לשקע החשמל. אסור לשנות בשום אופן את תקע החשמל. אל תשתמש בשקע מתאם ביחד עם מכשירים הכוללים הגנת הארקה. תקעים חשמליים במצבם המקורי ושקעי חשמל מתאימים מפחיתים את הסיכון להתחשמלות.
- תקע את התקע לשקע חשמלי מוארק מתאים, שמותקן בצורה בטיחות ומותאם לכל תנאי המקום. אם יש לך ספק אם השקע מוארק, התייעץ בחשמלאי מוסמך.
- מנע מגע של הגוף בשטחים מוארקים כגון צינורות, גופי חימום, תנורים ומקררים. קיימת סכנה גבוהה להתחשמלות כאשר הגוף שלך מוארק.
- הרחק את המכשיר מגשם. חדרת מים למכשיר חשמלי מגדילה את הסיכון להתחשמלות.
- ודא שכבל החשמל אינו מונח בשולית.
- בדוק באופן סדיר את כבל החשמל של המכשיר, ובמקרה שזיהית נזקים פנה למעבדה של Hilti לצורך החלפתו. בדוק את הכבלים המאריכים באופן סדיר והחלף אותם אם נזרקו.
- אם במהלך העבודה נגרם נזק לכבל החשמל ו/או לכבל המאריך, אל תיגע בהם. נתק את תקע החשמל משקע רשת החשמל. כבלי חשמל וכבלים מאריכים פגומים עלולים לגרום להתחשמלות.
- מותר להחליף כבל חשמל רק בכבל מאותו הסוג המצוין בהוראות הפעלה.



- ◀ אל תשתמש בכבל החשמל למטרות שלא לשמן הוא נועד, לדוגמה: אל תרים את המכשיר מהכבל ואל תנסה לנתק את התקע משקע החשמל במשיכה מהכבל. הרחק את הכבל ממקורות חום, משמן, פינות חדות או חלקי מכשיר נעים. כבלים שניזוקו או שהסתכנו בחלקים אחרים מגדילים את הסיכון להתחשמלות.
- ◀ כאשר אתה עובד עם המכשיר החשמלי בחוץ, השתמש רק בכבל מאריך המיועד לשימוש בחוץ. שימוש בכבל מאריך המיועד לשימוש בחוץ מקטין את הסיכון להתחשמלות.
- ◀ אם מתרחשת הפסקת חשמל יש לכבות את המכשיר ולשלוף את התקע.
- ◀ השתמש בשקע המכשירים רק עבור כלי עבודה שאינם חורגים מתחום ההספק המודפס.
- ◀ לעולם אין להפעיל את המכשיר כאשר הוא מולכך או רטוב. אבק שנדבק לפני השטח של המכשיר, ובמיוחד אבק מחומרים מוליכים או לחות עלולים לגרום להתחשמלות. לכן יש להביא מכשיר מולכך לבדיקות סדירות במעבדות Hilti, במיוחד כאשר עובדים לעתים תכופות בחומרים מוליכים.

2.3 בטיחות של אנשים

- ◀ היה ערני, שים לב למה שאתה עושה, ופעל בתבונה כאשר אתה עובד עם המכשיר. אל תשתמש במכשיר כשאתה עייף או תחת השפעת סמים, אלכוהול או תרופות. רגע אחד של חוסר תשומת לב בדמן השימוש במכשיר יכול לגרום לפציעות קשות.
- ◀ במשך כל זמן העבודה במכשיר או התחזוקה שלו המשתמש ואנשים הנמצאים בקרבת מקום צריכים להשתמש במשקפי מגן ובקסדת מגן מתאימים, ככפפות הגנה, במגני שמימה, במסכת נשימה קלה ובנעלי בטיחות.
- ◀ דאג לאוורור טוב במקום העבודה, ובמקרה הצורך לבש גם מסכת נשימה המתאימה לסוג האבק שבו אתה עובד. נגיעה בסוגי אבק אלה או שאיפתם עלולה לגרום לתגובות אלרגיות ו/או למחלות כבלי הנשימה של המשתמש או של אנשים הנמצאים בקרבת מקום. סוגי אבק מסוימים, כגון אבק של אלון או בוק, נחשבים מסרטנים, במיוחד בשילוב עם חומרים אחרים המשמשים לטיפול בעץ (כרוםט, חומר הגנה לעץ). רק מומחים רשאים לעבוד בחומרים המכילים אסבסט.
- ◀ הפעל את בלמי הגלגלים כדי להבטיח שהמכשיר עומד יציב. כאשר בלמי הגלגלים משוחררים המכשיר יכול להתחיל לנוע ללא שליטה.
- ◀ כאשר ניתן להתקין התקני שאיבת אבק יש לוודא שהם מחוברים לחשמל, ויש להקפיד להשתמש בהם בצורה נכונה. שימוש בשואב מקטין את הסכנות הנובעות מהאבק.

2.4 הוראות בטיחות לשימוש

- לפני תחילת העבודה המפעלים חייבים ללמוד כיצד מתפעלים את המכשיר, מה הן הסכנות שעשויות לבבוע מהחומר וכיצד יש לסלק בצורה בטוחה את החומר שנשאב.
- אסור לשאוב אנשים ובעלי חיים באמצעות מכשיר זה.
- אין להשתמש במכשיר כשואב נייד קבוע במערכת אוטומטית או חצי-אוטומטית.
- אל תשתמש בגוף המכשיר כסולם.
- אין להשתמש במכשיר תחת מים.

2.5 חומר נשאב

- ◀ אסור לשאוב אבקים מזיקים לבריאות, דליקים ו/או נפיצים (כגון אבק מגנזיום-אלומיניום וכן הלאה). אסור לשאוב חומרים חמים מטמפרטורה של 60°C (כגון סירגיות לוחטות, אפר חם).
- ◀ אסור לשאוב נוזלים דליקים, נפיצים או אגרסיביים (שמני קירור וטיכה, בנדין, חומרים ממסים, חומצה (pH > 5), תמיסות חיטוי (pH < 12.5) וכן הלאה).
- ◀ אם קצף או נוזלים דולפים כבה מיד את המכשיר.
- ◀ בעת שאיבה של חומרים חמים עד מקס' 60°C יש ללבוש כפפות הגנה.
- ◀ בעבודה עם בוז קידוח מינרלי לבש ביגוד מגן ומנע מגע בעור (pH < 9, צורב).
- ◀ מנע מגע עם נוזלים בסיסיים או חומציים. אם נוצר במקרה מגע, שטוף את האזור במים. אם הנוזל מגיע לעיניים, שטוף בהרבה מים ופנה לעזרה רפואית.
- ◀ המכשיר בדירוג אבק M מתאים לשאיבה של אבקים יבשים, לא דליקים, שבבי עץ ואבקים מסוכנים עם ערכי חשיפה מותרים $0.1 \leq M \leq 0.1 \text{ ג'מ}^3/\text{ק}^3$. באיבה של אבקים מסוכנים מסוימים יש להתקין במכשיר מסננים מתאימים.

2.6 שימוש וטיפול קפדניים במכשיר

- ◀ לעולם אל תשאיר את המכשיר ללא השגחה.
- ◀ הגן על המכשיר מפני קרה.
- ◀ נקה את התקן הבלבול מפלס המים באופן סדיר באמצעות מברשת בהתאם להנחיות, ובדוק אם ישנם סימנים לנזק.
- ◀ בעת חיבור ראש השואב ודא שאינך מוחץ אברי גוף וכבל החשמל אינו נפגע. סכנת פציעה וסכנת נדק.
- ◀ יש לבדוק את המכשיר והאבזרים לאיתור נזקים אפשריים. לפני המשך השימוש יש לבדוק שהתקני ההגנה או חלקים שניזוקו מעט נמצאים במצב תקין לגמרי ופועלים בהתאם לייעודם. בדוק שהחלקים הנעים פועלים בצורה תקינה לגמרי ואינם נתקעים או פגומים. כל החלקים חייבים להיות מותקנים בצורה נכונה וכל התנאים חייבים להתמלא כדי להבטיח עבודה תקינה של המכשיר.
- ◀ דאג לתיקון המכשיר שלך רק בידי טכנאים מוסמכים, המשתמשים בחלקי חילוף מקוריים בלבד. כך תבטיח שמירה על בטיחות העבודה במכשיר.



- ◀ שלוף את תקע החשמל מהשקע לפני זמן ללא שימוש במכשיר (הפסקה בעבודה), לפני עבודות טיפול ותחזוקה, לפני החלפת אביזרים או החלפת מסנן. אמצעי זהירות זה מונע הפעלה בשוגג של המכשיר.
- ◀ לעולם אין למשוך את המכשיר מכלל החשמל כדי להעביר אותו למקום אחר. אין להסיע את המכשיר מעל הכבל החשמלי.
- ◀ אין להוביל את השואב באמצעות מנוף.

3 תיאור

3.1 סקירת המוצר

- ① ידית תמיכה במזוודות
- ② ידית דחיפה
- ③ רצועת הידוק
- ④ שקעי אחיזה
- ⑤ מכל מים ולכלוך
- ⑥ ווי רצועת ההידוק
- ⑦ פתח כניסת צינור השאיבה
- ⑧ פתח יציאה של צינור הדרמת המים
- ⑨ נורית אזהרה "מפלס המים נמוך מדי"
- ⑩ נורית אזהרה "מפלס המים גבוה מדי"
- ⑪ נורית אזהרה "אין מסנן"
- ⑫ לחצן "Bluetooth" ונורית לד (אופציונלי)
- ⑬ מצב "אספקת מים"
- ⑭ מצב "שאיבה"
- ⑮ מצב "כבוי"
- ⑯ מצב "מיחזור"
- ⑰ שקע מכשירים (אופציונלי)
- ⑱ מתג המכשיר
- ⑲ ראש המכשיר
- ⑳ הדק סגירה
- ㉑ וו הכבל
- ㉒ ידית אחיזה

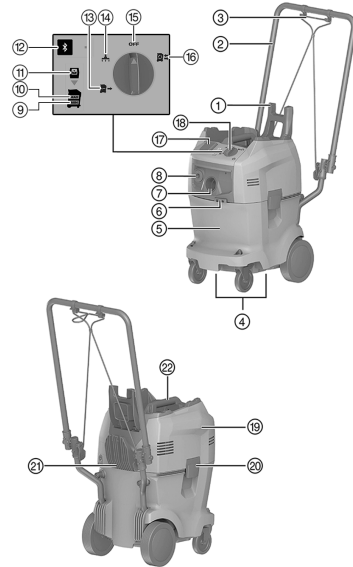

3.2 שימוש בהתאם ליעוד

הממרכת החשמלית לטיפול במים DD-WMS 100 מיועדת לשימוש עם מכונות קידוח יהלום לקידוח רטוב. השתמש ב-DD-WMS 100 לשאיבת בוץ קידוח, לטיפול במים ולאספקת מים למכונות קידוח יהלום. מכשיר זה מתאים לשימוש תעשייתי, לזוגמה במלונות, בבתי ספר, בבתי חולים, במפעלים, בחנויות במשרדים ובמבנים להשכרה. אפשר להשתמש במכשיר בסוגי הפעולה הבאים:

- **מיחזור**
- אספקת מים למכונות קידוח יהלום עם שאיבה בו זמנית וסינון של בוץ הקידוח.
- **אספקת מים**
- אספקת מים למכונות קידוח יהלום ללא שאיבה.
- **שואב אבק**
- עבודות ניקוי קטנות.

3.3 מפרט אספקה

ממרכת טיפול במים DD-WMS 100, צינור שאיבה ואספקת מים עם חיבורים, 1 שקית מסנן, הוראות הפעלה

מוצרים נוספים המאשרים עבור המוצר שלך תמצא ב-Hilti Store או בכתובת: www.hilti.group



3.4 לחצני תפעול

תיאור	לחצן תפעול
כבוי	
מצב מיחזור	
מצב אספקת מים	
מצב שאיבה	
Bluetooth (אופציונלי*)	

3.5 מצבי נורית ה-Bluetooth (אופציונלי)

תיאור	מצב נורית	לחצן תפעול
Bluetooth כבוי.	נורית כבויה	
Bluetooth מופעל. אין חיבור למכשיר אחר.	נורית פועמת	
Bluetooth מופעל. תהליך צימוד מתבצע.	נורית מהבהבת	
Bluetooth מופעל. מחובר למכשיר אחר.	נורית דולקת	

3.6 חיוויי שירות



תיאור	נורית
מפלס המים נמוך מדי מלא את מכל המים והלכדוך עד לסימון MAX .	
מפלס המים גבוה מדי הפעל את מצב אספקת מים עד שחיווי השירות נכבה.	
אין מסנן הכנס את שקית הסינון בצורה נכונה.	

3.7 סמלים מוצגים והסברים על הצג הרב-תכליתי של מכוונת קידוח היהלום (אופציונלי עם Bluetooth)

כדי שהתצוגות הבאות אכן יוצגו מכוונת קידוח היהלום חייבת להיות מוכנה לעבודה (מחוברת לחשמל ו-PRCD מופעל) ומחוברת אל WMS 100 באמצעות Bluetooth.
התצוגות עשויות להיות שונות מהמוצג כאן, בהתאם לסוג השימוש.

תיאור	תצוגה
שקית המסנן חסרה או אינה מוכנסת נכון. WMS 100 אינו מוכן לעבודה. הכנס את שקית הסינון בצורה נכונה.	 אין מסנן





תיאור	תצוגה
יש יותר מדי מים במכל המים והלכלוך. WMS 100 אינו שואב. הפעל את מצב אספקת מים עד שחיווי השירות MAX נכבה.	 מפלט המים גבוה מדי
יש מעט מדי מים במכל המים והלכלוך. ייתכן שאספקת המים לא תפעל עוד בצורה תקינה. מלא את מכל המים והלכלוך עד לסימון MAX .	 מפלט המים נמוך מדי
מכונת קידוח היהלום קיבלה קוד שגיאה לא ידוע מ-WMS 100. בדוק תקלות ב-WMS 100, ונסה למצוא פתרון בהוראות ההפעלה של ה-WMS 100.	 שגיאה לא ידועה

3.8 Bluetooth®

מוצר זה מצויד ב-Bluetooth (אופציונלי).



Bluetooth זו תעבורת נתונים אלחוטית, אשר באמצעותה שני מוצרים תומכי Bluetooth יכולים לתקשר ביניהם ממרחק קצר. כדי להבטיח חיבור Bluetooth יציב צריך להיות קשר עין בין המוצרים המחוברים זה לזה.

פונקציות Bluetooth במוצר זה

- הפעלה וכיבוי אוטומטיים של אספקת המים בקידוח במצבים **מיחזור**  או **אספקת מים** .
- תצוגות של הודעות שירות על הצג של מכונת קידוח יהלום מוצמדת.

כיבוי או הפעלה של Bluetooth

המוצרים של Hilti מסופקים כאשר ה-Bluetooth כבוי. בהפעלה הראשונית ה-Bluetooth מופעל אוטומטית. 

- לכיבוי לחץ למשך 10 שניות רצופות לפחות על הלחצן .
- להפעלה לחץ על הלחצן .

צימוד מוצרים

הצימוד למכונת קידוח היהלום נותר בעינו עד שמחברים את מכונת קידוח היהלום ל-WMS 100 אחר או עד שה-Bluetooth מכובה. הצימוד נותר בעינו גם לאחר כיבוי והפעלה מחדש של המוצר, והמכשירים יתחברו בחדרה אוטומטית.

- כדי לצמד למכונת קידוח יהלום של Hilti לחץ על הלחצן  כאשר ה-Bluetooth מופעל.

תוכל לצמד מכונת קידוח יהלום אחרת הנמצאת בטווח אל ה-WMS 100:

1. בטל את ה-Bluetooth במערכת הטיפול במים המחוברת כעת, ולאחר מכן הפעל את ה-Bluetooth מחדש.
2. התחל את תהליך הצימוד עם מכונת קידוח היהלום האחרת מחדש.

חלון הזמן להתחברות למכונת קידוח יהלום אחרת הוא 2 דקות. בתום שתי הדקות ההתחברות תבוטל. 

רישיון

Bluetooth אינו זמין בכל המדינות.

המותג Bluetooth® והלוגו הם סימנים מסחריים רשומים בבעלות Bluetooth SIG, Inc., ו-Hilti משתמשת בהם ברישיון.

4 בתונים טכניים

4.1 מערכת מיחזור מים

את המתח הנקוב, הזרם הנקוב, התדירות ו/או ההספק הנקוב תמצא בלוחית הדגם הספציפית למדינתך. 

בעת הפעלה באמצעות גנרטור או שנאי הספק המוצא שלהם חייב להיות לפחות כפול מההספק הנקוב המצוין על לוחית הדגם של המכשיר. מתח העבודה של השנאי או הגנרטור חייב להימצא תמיד בטווח שבין +5% לבין -15% ביחס למתח הנקוב של המכשיר.



I	דירוג הגנה
IPX4	סוג הגנה
19.7 ק"ג	משקל בהתאם להליך EPTA מתאריך 01/2003
1.8 ק"ג	משקל מכלול הצינור
40 °C ... 3 °C	טמפרטורת עבודה
70 °C ... -25 °C	טווח טמפרטורות מומלץ להובלה ולאחסון (ללא מים במכל)
5 מ'	אורך צינור שאיבה
5.1 מ'	אורך צינור לחץ
4.8 מ'	אורך כבל חשמל
32 ליטר	נפח המכל
14 ליטר	קיבולת מים
74 ליטר/שנייה	ספיקה (אוויר)
3 ליטר/דקה	זרם מים
7 בר	לחץ מים

Bluetooth 4.2

2,400 מגה הרץ ... 2,483 מגה הרץ	תחום תדרים
10 dBm	הספק שידור מקסימלי

4.3 מידע על רעש ורעידות (במדד לפי EN 60335-2-69)

76 dB ≥	רמת לחץ קול אופיינית בדירוג A
2 dB	אי-ודאות ברמות הקול המצוינות
2.5 מ' / שנייה ²	ערך רעידות של שלושה צירים (סכום וקטורי של הרעידות)
0.2 ≥ מ' / שנייה ²	אי-ודאות בערכי הרעידות המצוינים

5 הפעלה ראשונה

5.1 מילוי מכל המים והלכלוך 2

1. פתח את שני ההדקים.
2. הוצא את שקית הסינון. ← עמוד 257
3. מלא את מכל הלכלוך במים עד לסימון **MAX**.

כאשר נורית האזהרה **מפלס המים גבוה מדי** מאירה, אי אפשר להפעיל את המכשיר. עבור המצבים "אספקת מים" ו"מיחזור" מכל המים והלכלוך חייב להיות מלא.



4. הכנס את שקית הסינון. ← עמוד 255
5. הנח את ראש המכשיר על מכל המים והלכלוך.
6. סגור את שני ההדקים.

5.2 הכנסת שקית סינון 3

עבור המצבים **שאיבה ומיחזור** חובה להשתמש במסנן.



1. פתח את שני ההדקים.
2. הסר את ראש המכשיר ממכל המים והלכלוך.
3. חבר את המסנן למחזיק המסנן.
4. הנח את ראש המכשיר על מכל הלכלוך.
5. סגור את שני ההדקים.



5.3 חיבור הצנרת למכונת קידוח היהלום. 4

1. חבר את צינור השאיבה לפתח כניסת צינור השאיבה.
2. חבר את צינור אספקת המים לפתח כניסת צינור ניקוז המים.
3. חבר את הקצה האחר של צינור השאיבה לטבעת איסוף המים של מכונת קידוח היהלום.



השתמש לשם כך במקרה הצורך במתאם הקובי.

4. חבר את הקצה האחר של צינור אספקת המים למכונת קידוח היהלום.

6 תפעול

6.1 הפעלת המכשיר

אזהרה

סכנת התחשמלות! עבודות טיפול ותחזוקה כאשר תקע החשמל מחובר לשקע עלולות להוביל לפציעות ולכוויות קשות.
 ◀ לפני ביצוע עבודות טיפול או תחזוקה כלשהן יש להקפיד ולנתק את תקע החשמל!

אזהרה

סכנה עקב שימוש שלא בהתאם לייעוד!
 ◀ מכונה זו אינה מתאימה לשאיבת אבקים מסוכנים לבריאות.

זהירות

סכנת פציעה עקב שימוש לא מקצועי!
 ◀ רק עובדים מוסמכים, בעלי הכשרה מתאימה רשאים לתפעל את המכשיר. אנשים אלה חייבים ללמוד באופן מיוחד את הסכנות האפשריות.

זהירות

סכנה עקב שימוש שלא בהתאם לייעוד!
 ◀ השתמש בשקע שבמכשיר רק למטרות המפורטות בהוראות אלה.

זהירות

סכנת נדק לרכוש! תפעול שגוי עלול להוביל לנדקים למכשיר.
 ◀ אם קצף או נוזל דולפים יש לכבות מיד את המוצר.

1. חבר את הצנרת למכונת קידוח היהלום. ← עמוד 256
2. בחר באמצעות מתג המכשיר את המצב המבוקש.

6.2 בחירת מצב

מצב: שאיבה

◀ העבר את מתג המכשיר למצב



מערכת הטיפול במים מיועדת לעבודות ניקוי קלות בלבד, לדוגמה לשאיבה של אזור העבודה. אין להשתמש בשאיבה לעבודות בשילוב עם כלי עבודה חשמליים.

מצב: אספקת מים

- ◀ העבר את מתג המכשיר למצב
- ◀ פתח את וסת המים במכונת קידוח היהלום.
- ◀ בקרת כמות המים מתבצעת באמצעות וסת המים במכונת קידוח היהלום.

מצב: מיחזור

- ◀ העבר את מתג המכשיר למצב
- ◀ השאיבה מתחילה.
- ◀ פתח את וסת המים במכונת קידוח היהלום.
- ◀ בקרת כמות המים מתבצעת באמצעות וסת המים במכונת קידוח היהלום.



6.3 כיבוי מערכת הטיפול במים

◀ העבר את מתג המכשיר למצב OFF.

6.4 הוצאת שקית הסינון 5

1. פתח את שני ההדקים.
2. הסר את ראש המכשיר ממכל המים והלכלוך.

עצמים מחוודדים או בעלי קצוות חדים עלולים לחדור את שקית הסינון ולפצוע אנשים. ודא שבשקית הסינון אין חורים שנגרמו על ידי חפצים מחוודדים או בעלי קצוות חדים. הוצא את שקית הסינון בזהירות ממוחזיק שקית הסינון במכל המים והלכלוך.

3. סגור את שקית הסינון באמצעות המכסה שעל שקית הסינון.
4. הוצא את שקית הסינון.
- ◀ סלק את שקית המסנן בהתאם לתקנות החוק.
5. הנח את ראש המכשיר על מכל הלכלוך.
6. סגור את שני ההדקים.

6.5 ריקון מכל הלכלוך

1. פתח את שני ההדקים.
2. הסר את ראש המכשיר ממכל המים והלכלוך.
3. הוצא את שקית הסינון. ← עמוד 257
4. רוקן את מכל הלכלוך.
5. נקה את מכל המים והלכלוך.
6. הכנס את שקית הסינון. ← עמוד 255
7. הנח את ראש המכשיר על מכל הלכלוך.
8. סגור את שני ההדקים.

7 טיפול ותחזוקה

7.1 בדיקת המסנן המקדים 6

1. הסר את נושא שקית הסינון.
2. בדוק אם המסנן המקדים מלוכלך.
3. אם המסנן המקדים מלוכלך, נקה אותו במים נקיים.

לחלופין תוכל לנקות את המסנן המקדים גם באמצעות אוויר דחוס או מברשת.

7.2 בדיקת ניטור המפלס 7

זהירות

סכנת נזק לרכוש! תפעול שגוי עלול להוביל לנזקים למכשיר.
 ◀ בדוק ונקה את בקרת המפלס באופן סדיר. אם גילית סמנים לנזק, כבה מיד את המוצר.

1. הסר את נושא שקית הסינון.
2. בדוק אם המצופף חסום.
3. אם המצופף חסום, נקה אותו.

7.3 בדיקת איטום ראש המכשיר 8

1. בדוק אם איטום ראש המכשיר מלוכלך.
2. אם איטום ראש המכשיר מלוכלך, נקה אותו באמצעות מטלית.
3. שמן את האיטום.



8.1 עיגון מזוודות כלים על השואב לצורך הובלה

1. פתח מעלה את ידית תמיכת המזוודות.
2. הנח את מזוודות הכלים על השואב כשידיות האחזיה מתלבשות על ידית תמיכת המזוודה.

ידית תמיכת המזוודות צריכה לבלוט מעבר למזוודות הכלים העליונה ביותר. משקל נשיאה מרבי מותר 25 ק"ג.



3. חבר את רצועת ההידוק לזווי ההידוק.
4. אבטח את מזוודות הכלים שלא יחליקו באמצעות רצועות ההידוק.

8.2 אחסון

◀ העמד את המכשיר בחלל יבש, כשהוא מוגן מפני שימוש בידי לא מורשים.

9 תיקון תקלות

אם מתרחשת תקלה שאינה מוסברת בטבלה זו או שאינך יכול לתקן בעצמך, פנה לשירות של Hilti.

9.1 איתור תקלות

תקלה	סיבה אפשרית	פתרון
<p>חיווי השירות MAX מאיר.</p>	יש יותר מדי מים במכל המים והלכלוך.	<ul style="list-style-type: none"> ◀ הפעל את מצב אספקת מים עד שחיווי השירות MAX נכבה. ◀ בדוק את ניטור המפלס. ← עמוד 257
<p>חיווי השירות MIN מאיר ונשמע צליל אזהרה.</p>	יש מעט מדי מים במכל המים והלכלוך.	<ul style="list-style-type: none"> ◀ מלא את מכל המים והלכלוך. ← עמוד 255
<p>חיווי השירות אין מסנן מהבהב.</p>	שקית הסינון חסרה או אינה מוכנסת נכון.	<ul style="list-style-type: none"> ◀ הכנס את שקית הסינון. ← עמוד 255
<p>חיווי שירות שגיאה לא ידועה נדלק.</p>	מכונת קידוח היהלום קיבלה קוד שגיאה לא ידוע מ-WMS 100.	<ul style="list-style-type: none"> ◀ בדוק תקלות ב-WMS 100, ונסה למצוא פתרון בהוראות ההפעלה של ה-WMS 100.
<p>החיבור מצינור המים למכשיר אינו פועל בצורה קלה.</p>	המחבר יבש ו/או מלוכלך.	<ul style="list-style-type: none"> ◀ שמן את טבעת O ואת החלק הנגדי.
<p>נושא שקית הסינון נמשך גם הוא בעת הרמת ראש המכשיר</p>	חלקי חיבור המים הפנימיים יבשים ו/או מלוכלכים.	<ul style="list-style-type: none"> ◀ בדוק את איטום ראש המכשיר. ← עמוד 257
<p>זרימת המים חלשה או אין זרימת מים אף על פי שיש מספיק מים במכל.</p>	המסנן המקדים סתום	<ul style="list-style-type: none"> ◀ בדוק את המסנן המקדים. ← עמוד 257
<p>אין שאיבה או השאיבה חלשה מאוד.</p>	חור המעבר סתום במחבר של צינור המים.	<ul style="list-style-type: none"> ◀ פתח את חור המעבר באמצעות פין.
	המסננת בחיבור המים של מכונת הקידוח מלוכלכת.	<ul style="list-style-type: none"> ◀ נקה את המסננת בעזרת מברשת.
	שקית הסינון סתומה.	<ul style="list-style-type: none"> ◀ החלף את שקית הסינון.



תקלה	סיבה אפשרית	פתרון
החלופית של מחוון הזרימה מלוכלכת.	הצטברות לכלוך	◀ הברג את מחוון הזרימה ונקה אותו.
המכשיר אינו מתחיל לפעול במצב REC או VAC.	המצוף נתקע.	◀ בדוק את ניטור המפלט. ← עמוד 257
מכונת קידוח יהלום אחרת התחברה אוטומטית באמצעות Bluetooth לאביזר שבשימוש (כגון מערכת לטיפול במים).	כמה מכונות קידוח יהלום מצומדות לאותו האביזר. האביזר מתחבר תמיד אוטומטית למכונת קידוח יהלום המאפשרת את החיבור המהיר ביותר.	◀ כבה את ה-Bluetooth באביזר ואז הפעל אותו מחדש, וחבר את מכונת קידוח היהלום מחדש לאביזר.
מכונת קידוח היהלום אינה מוצאת את WMS 100.	Bluetooth מבוטל.	◀ הפעל את פונקציית ה-Bluetooth במכשירים שברצונך לחבר. ← עמוד 254

10 סילוק

המוצרים של Hilti מיוצרים בחלקם הגדול מחומרים ניתנים למיחזור. כדי שניתן יהיה למחזרם דרושה הפרדת חומרים מקצועית. במדינות רבות Hilti תקבל את המכשיר הישן שלך בחזרה לצורך מיחזור. פנה לשירות של Hilti או למשווק.

◀ אין להשליך כלי עבודה חשמליים, כלים אלקטרוניים וסוללות לפסולת הביתית!



11 China RoHS (תקנה להגבלת השימוש בחומרים מסוכנים)

בקישור הבא תמצא את טבלת החומרים המסוכנים: qr.hilti.com/r6637919. קישור לטבלת RoHS תמצא בסוף תיעוד זה, בצורת קוד QR.

12 אחריות יצרן

◀ אם יש לך שאלות בנושא תנאי האחריות, פנה למשווק Hilti הקרוב אליך.







Hilti Corporation
Feldkircherstraße 100
9494 Schaan | Liechtenstein

DD-WMS 100 (01)

[2016]

2006/42/EC

EN ISO 12100

2014/53/EU

EN 60335-1

2011/65/EU

EN 60335-2-69

Schaan, 09/2016

A handwritten signature in black ink, appearing to read "Paolo Luccini".

Paolo Luccini

Head of Quality and
Process-Management
BA Electric Tools & Accessories

A handwritten signature in black ink, appearing to read "Johannes Wilfried Huber".

Johannes Wilfried Huber

Senior Vice President
Business Unit Diamond



Hilti Corporation
Feldkircherstraße 100
9494 Schaan | Liechtenstein

DD-WMS 100 BLE (01)

[2018]

2006/42/EC

EN ISO 12100

2014/53/EU

EN 60335-1

2011/65/EU

EN 60335-2-69

EN 301489-1 V.2.1.1

EN 301489-17 V3.1.1

EN 300328 V2.1.1

EN 62479:2010

Schaan, 02/2019

Paolo Luccini

Head of Quality and
Process-Management
BA Electric Tools & Accessories

Johannes Wilfried Huber

Senior Vice President
Business Unit Diamond





Hilti Corporation
LI-9494 Schaan
Tel.:+423 234 21 11
Fax:+423 234 29 65
www.hilti.group



2154323